

ИЗДАТЕЛЬСТВО
РАНОК

НОВЫЙ МАСТЕР-КЛАСС

Н. М. Кравченко

РУССКИЙ ЯЗЫК

5

ПЛАНЫ-КОНСПЕКТЫ

*для школ с украинским
языком обучения*

- ◆ конспекты уроков
- ◆ задания для контрольного тестирования
- ◆ контрольные диктанты
- ◆ тексты для контрольного аудирования и чтения молча
- ◆ интересные нестандартные уроки

НОВАЯ 11-летняя
ШКОЛА

Скачать «Календарно-тематическое планирование»
можно с сайта www.ranok.com.ua

ИЗДАТЕЛЬСТВО
РАНOK

НОВЫЙ МАСТЕР-КЛАСС

Н. М. Кравченко

РУССКИЙ ЯЗЫК

5

ПЛАНЫ-КОНСПЕКТЫ

*для школ с украинским
языком обучения*

- ◆ конспекты уроков
- ◆ задания для контрольного тестирования
- ◆ контрольные диктанты
- ◆ тексты для контрольного аудирования и чтения молча
- ◆ интересные нестандартные уроки

НОВАЯ 11-летняя **ШКОЛА**

Скачать «Календарно-тематическое планирование»

1. Ввести адрес интернет-сайта: www.ranok.com.ua

2. Ввести вебкод: Ф14425Р

УДК 811.161.1:373.51
ББК 74.268.1Рус
К77

Серия «Новый мастер-класс»

Кравченко Н. М.

К77 Русский язык. 5 класс: Планы-конспекты для школ с украинским языком обучения. — Харьков: Издательство «Ранок», 2011. — 256 с. — (Новый мастер-класс).

ISBN 978-617-540-339-0.

Пособие серии «Новый мастер-класс» соответствует действующей программе «Російська мова. 5–9 класи: Програма для загальноосвітніх навчальних закладів з українською мовою навчання». Автор предлагает детально разработанные планы-конспекты 105 уроков с указанием цели, оборудования, ожидаемых результатов и интересным и разнообразным дидактическим материалом. Вниманию учителя также предлагаются несколько нестандартных уроков.

Календарный план вы найдете на сайте издательства.

Предназначено для учителей русского языка школ с украинским языком обучения.

УДК 811.161.1:373.51
ББК 74.268.1Рус

ISBN 978-617-540-339-0

© Н. М. Кравченко, 2011
© ООО Издательство «Ранок», 2011

ПРЕДИСЛОВИЕ

Как часто, ежедневно готовясь к урокам, учитель сетует на нехватку времени для подбора и систематизации необходимого материала! Разрабатывая планы-конспекты уроков русского языка в 5 классе (для школ с украинским языком обучения), автор ставил перед собой цель помочь коллегам решить эту проблему.

Конспекты уроков русского языка в 5 классе составлены в соответствии с требованиями действующей программы «Російська мова. 5–9 класи: Програма для загальноосвітніх навчальних закладів з українською мовою навчання». В каждом конспекте указана цель урока, оборудование к нему, детально разработаны все этапы урока, использованы различные формы работы с детьми, подобран необходимый дидактический материал. Для уроков контроля знаний даны тестовые задания разных уровней сложности, тексты диктантов, тексты для аудирования и чтения молча и вопросы к ним в форме тестов, что дает возможность проводить в течение учебного года все контрольные работы, предусмотренные программой. Для уроков развития речи подобраны тексты для чтения вслух и молча, устных и письменных изложений, разработаны этапы подготовки к сочинениям, приведены образцы творческих работ. Кроме того, вниманию учителя предлагаются несколько нестандартных уроков в форме урока-КВН, путешествия и др., которые отлично подходят для проведения открытых занятий.

Конспекты уроков разработаны под такие учебники: [1] Русский язык: 5 кл.: Учеб. для общеобразоват. учеб. заведений с укр. яз. обучения / Н. Ф. Баландина, К. В. Дегтярёва, С. А. Лебеденко; Под ред. Н. Ф. Баландиной. — К.: Знання України, 2005 и [2] Русский язык: Учеб. для учащихся 5 кл. общеобразоват. учеб. заведений с укр. яз. обучения / Н. А. Пашковская, И. Ф. Гудзик, В. А. Корсаков. — К.: Освіта, 2005. Условные обозначения [1] и [2] использованы в данном пособии с целью сориентировать учителя, по какому учебнику учащиеся должны выполнять то или иное задание или упражнение.

Надеемся, что пособие поможет учителю разнообразить учебную деятельность учащихся, развивать их творческие способности, прививать детям интерес к русскому языку.

.....
Предисл
Урок №
Тема.

Урок №
Тема.

Урок №
Тема.

Урок №
Тема.

Урок №
Тема.

Урок №
Тема.

УРОК № 1

Тема. **Русский язык — государственный язык России и национальный язык русского народа. Место русского языка среди других языков в Украине**

Цель: дать учащимся сведения о русском языке как государственном языке России, национальном языке русского народа и языке межнационального общения; развивать умения школьников пользоваться языком как средством общения и познания, приобщать к культуре народа — носителя языка; воспитывать интерес к русскому языку.

Ожидаемые результаты: учащиеся знают общие сведения о русском национальном языке; соотносят понятия *национальный язык* и *нация*, *государственный язык* и *язык межнационального общения*; определяют место русского языка среди других языков в Украине.

Оборудование: учебник, политическая карта мира, высказывания писателей о русском языке.

Тип урока: изучение нового материала.

 Ход урока

I. МОТИВАЦИЯ УЧЕБНОЙ ДЕЯТЕЛЬНОСТИ ШКОЛЬНИКОВ. ОБЪЯВЛЕНИЕ ТЕМЫ И ЦЕЛИ УРОКА

Проблемный вопрос.

— Почему язык является важнейшим средством общения?

II. ВОСПРИЯТИЕ И УСВОЕНИЕ УЧЕБНОГО МАТЕРИАЛА

Слово учителя.

Язык — средство общения, передачи мыслей и опыта, хранения информации. Язык объединяет разные поколения людей одной национальности. Из библейской истории о вавилонской башне вы наверняка знаете о том, что в древние времена люди говорили на одном языке, но из-за своей гордости они были наказаны: заносчивые строители внезапно заговорили на разных языках и перестали понимать друг друга. Сегодня в мире насчитывается около 3000 языков. Однако

В кровном родстве состоят языки
 Вслушаться если, то станут понятны.
 Всех их питают одни родники.

(Р. Фархади)

Сравните: рус. ночь, укр. ніч, белорус. ночь, болг. нощ, польск. noc, чешск. noc, словац. noc, литов. naktis, англ. night.

Каждый народ имеет свой язык, свою культуру, свою историю.

Национальный язык — язык определённой нации.

Нация — общность людей, живущих на одной территории, говорящих на одном языке, имеющих общую культуру.

Национальным языком русского народа является русский. Национальным языком украинского народа — украинский.

Россия — многонациональная страна, её населяют свыше 100 народов. Русские составляют около 80 %. Остальные народы имеют свой национальный язык. Но государственный язык России — русский.

Государственный язык — это официальный язык государства. На нём издаются все официальные документы.

Украину населяют многие народы: русские, белорусы, крымские татары, молдаване, болгары, венгры, поляки и др. Однако, бо́льшую часть населения нашей страны составляют украинцы (77,82 %). Поэтому государственным языком Украины является украинский.

На каком же языке общаются между собой представители разных национальностей? Так как около 90 % граждан Украины в той или иной мере владеет русским языком, он стал в Украине языком межнационального общения.

Работа с учебником.

1. Выполните упражнение: [1] 2. Озаглавьте текст. Составьте план. Составьте самостоятельно вопросы по тексту и задайте их друг другу.
2. Выполните упражнение: [1] 4.

Беседа с учащимися.

- На каком языке говорят в ваших семьях?
- Какой язык для вас является родным?
- Согласны ли вы с высказыванием Владимира Даля: «Кто на каком языке думает, тот тому народу и принадлежит»?
- Как вы понимаете слова А. Куприна: «Язык — это история народа. Язык — это путь цивилизации и культуры»?
- Раскройте смысл слов Р. Гамзатова:

И если завтра мой язык исчезнет,
То я готов сегодня умереть...

III. ДОМАШНЕЕ ЗАДАНИЕ

1. Выучить теоретический материал урока.
2. Выполнить упражнение: [1] 5.

IV. ИТОГ УРОКА

Вопрос учащимся.

— Согласны ли вы с мнением, что страна тем богаче, чем больше языков в ней звучит? Обоснуйте свою точку зрения.

УРОК № 2

Тема.

Повторение изученного в начальной школе. Звуки и буквы. Значимые части слова; однокоренные слова. Орфограмма. Проверяемые и непроверяемые гласные и согласные в корнях слов

Цель: повторить сведения о звуках и буквах, составе слова, дать понятие орфограммы; совершенствовать умение объяснять правописание слов; воспитывать интерес к слову.

Ожидаемые результаты: учащиеся различают звуки и буквы; знают, на какие группы делятся звуки речи; умеют выделять значимые части слова; имеют понятие об однокоренных словах; умеют находить в слове орфограмму; знают правила правописания проверяемых и непроверяемых гласных и согласных в корнях слов.

Оборудование: учебник, дидактический материал.

Тип урока: систематизация и обобщение знаний.

Ход урока

I. МОТИВАЦИЯ УЧЕБНОЙ ДЕЯТЕЛЬНОСТИ ШКОЛЬНИКОВ. ОБЪЯВЛЕНИЕ ТЕМЫ И ЦЕЛИ УРОКА

Коллективная работа.

Прочитайте текст.

Чтобы ходики ходили,
А будильники будили
И всегда любой из нас

Точно знал, который час,
В часовой мастерской
Чинят время день-деньской.

- Найдите в отрывке однокоренные слова.
- Укажите, в каких из них гласные в корне ударные, а в каких — безударные?
- Какая значимая часть слова отсутствует в словах данного отрывка?
- В каких словах есть буквы, которые не обозначают звук?

II. АКТУАЛИЗАЦИЯ ОПОРНЫХ ЗНАНИЙ

Проверка домашнего задания.

Вопросы учащимся.

- В чём разница между звуками и буквами?
- На какие группы делятся звуки речи?
- Какие значимые части слова вы знаете?
- Какие слова называются однокоренными?
- Какие правила о проверке написания безударных гласных и согласных вы знаете?
- Как называются слова с непроверяемой безударной гласной и согласной? Как проверить написание таких слов?

III. СИСТЕМАТИЗАЦИЯ И ОБОБЩЕНИЕ ИЗУЧЕННОГО

Тренировочные упражнения.

1. Определите количество букв и звуков в словах.

Ёлка, платье, ходить, зелёный, честный.

2. Разделите слова для переноса. Какое слово нельзя перенести и почему?

Прекрасный, рассыпать, классный, осень, подъехать, украшают.

3. Переведите слова с украинского языка на русский*. Разберите их по составу. Выпишите пары однокоренных слов, подобрав к ним по два своих примера.

* Здесь и далее можно воспользоваться пособием: Шкільний російсько-український, українсько-російський словник / Упоряд. Г. В. Доніна, В. Ф. Жовтобрюх.— Х.: Вес-та: Видавництво «Ранок».

Морський, книга, приморський, гриб, школа, садівник, садок, рибка, дубовий, річка, дощ, грибок, пришкільна, ніч.

Образец: **Д**мор**Е**ск**І**ой, **С**в**П**ри**Д**мор**Е**ск**І**ий — **Д**море, **Д**моряк.

Словарная работа.

Орфография. Орфос — правильный, графо — пишу (*греч.*).

Орфограмма. Орфос — правильный, грамма — письмо (*греч.*).

Орфограмма — такое написание в слове, которое соответствует определённому орфографическому правилу.

Словарный диктант.

Запишите слова. Подчеркните орфограммы. Подберите проверочные слова.

Отвечает, поглядел, принесёт, пролетает, посмотрел, выбежит, отгоняет, проходил, выдержит, отцветает, пожалел, провезёт, вылезет, замечает.

Выборочный диктант.

Из предложений выпишите слова с проверяемой согласной в корне, обозначьте орфограмму и подберите проверочные слова.

Образец: **Д**ножка — **Д**ноженька.

К нам на длинной мокрой ножке дождик скачет по дорожке. Дождь плясал по огороду, поливал на грядки воду. Наша речка узкая, мелко в нашей речке. Под берёзкой белоногой подберёзовик растёт. Как дети на зарядке, под солнцем у реки стоят на длинной грядке трёхлетние дубки.

(З. Александрова)

IV. ДОМАШНЕЕ ЗАДАНИЕ

Из орфографического словаря* выписать 7 слов с непроверяемой безударной гласной и 7 слов с непроверяемой согласной в корне слова.

V. ИТОГ УРОКА

Вопросы учащимся.

— Без какой значимой части не может быть слова?

* Здесь и далее можно воспользоваться пособием: Палатовская Е. В. Школьный орфографический словарь. — Харьков: Веста: Издательство «Ранок».

- Как проверить безударную гласную в корне слова?
- Как проверить сомнительный согласный в корне слова?

УРОК № 3

Тема. **Повторение изученного в начальной школе.
Части речи: основные способы их распознавания**

Цель: закрепить полученные знания о частях речи, об их грамматических признаках; совершенствовать умение находить орфограммы в словах; воспитывать любовь к природе.

Ожидаемые результаты: учащиеся умеют различать части речи, знают их грамматические признаки; умеют находить орфограмму в слове.

Оборудование: учебник, дидактический материал.

Тип урока: систематизация и обобщение знаний.

Ход урока

I. МОТИВАЦИЯ УЧЕБНОЙ ДЕЯТЕЛЬНОСТИ ШКОЛЬНИКОВ. ОБЪЯВЛЕНИЕ ТЕМЫ И ЦЕЛИ УРОКА

Творческая работа.

Из данных групп слов составьте предложения.

Мы, брат, собраться, лес, грибы.

Остановиться, мы, небольшая, полянка.

- Назовите части речи в составленных предложениях.
- Слов какой части речи не хватило для построения предложения?
- Какова роль этой служебной части речи в предложении?

II. АКТУАЛИЗАЦИЯ ОПОРНЫХ ЗНАНИЙ

Проверка домашнего задания.

Вопросы учащимся.

- На какие группы делятся части речи?
- Какие самостоятельные части речи вы знаете?
- Как узнать, к какой части речи относится то или иное слово? Приведите примеры.

— Как изменяются имена существительные, прилагательные, местоимения, глаголы?

— Какие служебные части речи вы знаете?

III. СИСТЕМАТИЗАЦИЯ И ОБОБЩЕНИЕ ИЗУЧЕННОГО

Объяснительный диктант.

Прошло жаркое лето. По небу поплыли тяжёлые тучи. Моросит холодный дождь. Готовится к долгой зиме колючий ёжик. Натаскал он в яму траву, жёлтые листья, мягкий мох и устроил себе уютное гнездо. Скоро всю землю покроет белый снег.

Выборочный диктант.

1. Выпишите из текста объяснительного диктанта имена прилагательные вместе с существительными, к которым они относятся. Выделите окончания прилагательных; определите род, число, падеж.

Образец: жаркое лето — И. п., ед. ч., ср. р.

2. Выпишите из текста объяснительного диктанта глаголы, в составе которых есть приставка. Определите время глагола.

Образец: **П**рошло — прош. вр.

3. Выпишите из текста объяснительного диктанта предлоги вместе со словами, которые они связывают. Определите падеж существительного.

Образец: поплыли по небу — Д. п.

4. Назовите остальные части речи, встретившиеся в этом тексте?

Задание учащимся.

К прилагательным, выписанным из текста диктанта, подберите слова, противоположные по значению. К какому слову вы не смогли подобрать пару?

Образец: жаркое — холодное.

IV. ДОМАШНЕЕ ЗАДАНИЕ

Продолжить текст, записанный на уроке, 3–4 предложениями, подходящими по смыслу.

V. ИТОГ УРОКА

Беседа с учащимися.

- Как изменяются имена существительные и имена прилагательные?
- Как определить род, число и падеж прилагательного?
- Какова функция предлогов?

УРОК № 4

Тема. **Речевая деятельность*. Общее представление об общении и речи, об адресате речи. Формы речи. Основные правила общения**

Цель: дать учащимся общее представление об общении, языке и речи, об адресате речи, формах речи; познакомить с правилами хорошей речи; развивать умение пользоваться языком как средством общения; воспитывать культуру речи.

Ожидаемые результаты: учащиеся знают, что общение возможно при наличии адресата; осознают значение вежливости в общении, знают этикетные формулы и используют их, умеют проявлять доброжелательность с помощью вербальных и невербальных средств.

Оборудование: учебник, дидактический материал.

Тип урока: изучение нового материала.

Ход урока

I. МОТИВАЦИЯ УЧЕБНОЙ ДЕЯТЕЛЬНОСТИ ШКОЛЬНИКОВ. ОБЪЯВЛЕНИЕ ТЕМЫ И ЦЕЛИ УРОКА

Вопрос и задание учащимся.

Раскройте смысл пословиц и поговорок.

Слово — серебро, молчание — золото.

* Здесь и далее учитель также может воспользоваться пособиями: 1. Русская речь. 5 класс: Комплект по развитию речи. / Е. И. Быкова, Л. В. Давыдюк, Ж. А. Кошкина, В. И. Стативка. — Харьков: Веста. 2. Русский язык. 5–6 классы. Развитие ситуативной речи: Учебное пособие. / Н. Ф. Баландина, К. В. Дегтярёва, Л. М. Корнева, Н. В. Котух, С. А. Лебедеенко / Под ред. Н. Ф. Баландиной. — Харьков: Веста: Издательство «Ранок».

Язык мой — враг мой.
Мели, Емеля, твоя неделя.
Ласковым словом и камень растопишь.

— Как данные изречения связаны с темой сегодняшнего урока?

II. АКТУАЛИЗАЦИЯ ОПОРНЫХ ЗНАНИЙ

Проверка домашнего задания.

III. ВОСПРИЯТИЕ И УСВОЕНИЕ УЧЕБНОГО МАТЕРИАЛА

Слово учителя.

Речь — великое чудо. Она даёт людям возможность общаться и познавать окружающий мир. Общение же даёт возможность вместе работать, обмениваться мыслями и опытом. Речь невозможна без языка, а язык — без речи.

Речь — это общение с помощью языковых средств.

Язык — система средств (слов, словосочетаний, предложений, текста), которые существуют для общения.

А знаете ли вы, как относились к языку в давние времена? Перенесёмся на минуту в Древнюю Грецию и послушаем разговор двух людей: рабовладельца Ксанфа и его раба — первого баснописца Эзопа.

— Я велел тебе, Эзоп, купить на базаре самую дорогую в мире вещь. Где она?

— Вот, мой господин. Это — язык!

— Почему язык? Неужели ты считаешь, что это самая дорогая в мире вещь?

— Да, мой господин. Разве может быть в мире что-нибудь дороже языка? Язык — это первое слово ребёнка: «мама», «солнце», «цветок». Язык даёт нам возможность понимать друг друга. Язык — это целый мир.

— Ну хорошо! Я велел тебе купить и самую дешёвую вещь в мире.

— Вот она, мой господин!

— Снова язык?!

— Да. Язык — это самая дешёвая вещь в мире. Язык может служить вражде и ненависти, быть орудием клеветы.

Трудно не согласиться с Эзопом. Подаренная нам возможность говорить обязывает ко многому.

Чтобы общение приносило радость, нужно вырабатывать навыки общения. Важно проявлять внимание и уважение к тому, с кем вы говорите, кому пишете, то есть к адресату речи.

Работа с учебником.

1. Прочитайте материал рубрики: [1] «Советуем запомнить!», с. 18.
2. Прочитайте теоретический материал: [1] с. 19.
3. Прочитайте текст: [1] «Трудная задача», с. 16–17.
4. Ответьте на вопросы: [1] рубрика «Отвечайте», с. 19.

Работа с памятью.

ПРАВИЛА ОБЩЕНИЯ

1. Помните о цели общения. Оно должно быть полезным и приятным.
2. Будьте всегда вежливы, употребляйте контактные этикетные выражения, не забывайте называть собеседника по имени или имени и отчеству.
3. Не перебивайте собеседника.
4. Не говорите слишком много о себе.
5. Учитывайте возраст, характер, интересы адресата речи.
6. Помните: улыбка — важнейшее средство общения.

Слово учителя с элементами беседы.

Мы можем проверить последнее правило из памятки прямо сейчас. Улыбнитесь. Сохраняйте это положение 30 сек.

— Что вы почувствовали? Опишите ваши впечатления.

Работа с учебником.

Выполните упражнение: [1] 24. Учитывая знание правил общения, расширьте диалог, введя в него слова приветствия и прощания, реплики, которые подведут к ситуации общения; [2] 60.

(Учитель может провести эту работу в парах.)

IV. ЗАКРЕПЛЕНИЕ ЗНАНИЙ, УМЕНИЙ И НАВЫКОВ

Вопросы учащимся.

- Кто такой адресат речи?
- Почему улыбка — важнейшее средство общения?

— Как вы будете общаться в стране, языка которой вы не знаете?

— Каково преимущество языка перед другими средствами общения?

V. ДОМАШНЕЕ ЗАДАНИЕ

Выполнить упражнение: [1] 22; [2] 56 (прочитать текст; устно ответить на вопрос, данный в заголовке).

VI. ИТОГ УРОКА

Проблемный вопрос.

— К чему обязывает нас подаренная нам возможность говорить?

УРОК № 5

Тема.

Понятие о фонетике. Образование звуков речи. Гласные и согласные звуки

Цель: дать общее представление об образовании звуков речи; ознакомить учащихся с различиями в образовании гласных и согласных звуков; дать понятие о фонетике, звукописи; воспитывать интерес к слову, к литературе.

Ожидаемые результаты: учащиеся знают, как образуются звуки речи; знают о делении звуков на гласные и согласные; знают, что изучает фонетика; имеют представление о звукописи.

Оборудование: учебник, схема «Звуки речи».

Тип урока: изучение нового материала.

Ход урока

I. МОТИВАЦИЯ УЧЕБНОЙ ДЕЯТЕЛЬНОСТИ ШКОЛЬНИКОВ. ОБЪЯВЛЕНИЕ ТЕМЫ И ЦЕЛИ УРОКА

Вопрос и задание учащимся.

Прочитайте отрывок из стихотворения, вслушиваясь в его звучание.

ШУРШАЩАЯ ПЕСЕНКА

Шуршат осенние кусты.
Шуршат на дереве листья.
Шуршит камыш.
И дождь шуршит,
И мышь, шурша,
В нору спешит.
А там тихонечко шуршат
Шесть шустрых маленьких мышат...

(П. Усачов)

- Сколько раз повторяется звук [ш]? Почему?
- Сделайте вывод о необходимости многократного употребления данного звука.

II. АКТУАЛИЗАЦИЯ ОПОРНЫХ ЗНАНИЙ

- Проверка домашнего задания.

III. ВОСПРИЯТИЕ И УСВОЕНИЕ УЧЕБНОГО МАТЕРИАЛА

- Слово учителя*.

Тысячи разных звуков окружают человека: шум пролетающего самолёта, завывание ветра, шорох опавших листьев, лай собак, треск сухих веток, пение птиц, раскаты грома. Но только звуки речи объединяясь, создают слова. «Сколько нужно звуков, чтобы составить несколько десятков тысяч слов?» — спросите вы. Оказывается, не так уж и много. В русском языке существует всего 42 звука.

Раздел науки о языке, изучающий звуки речи, называется **фонетикой**.

- Работа с учебником.

Прочитайте теоретический материал: [1] с. 13.

- Работа со схемой**.

См. с. 16.

* Здесь и далее учитель также может воспользоваться пособием: Русский язык: Комплексный справочник / Т. Н. Смирнова, Л. А. Шевелева.— Харьков: Издательство «Ранок».

** Здесь и далее учитель также может воспользоваться пособием: Тельпуховская Ю. Н. Русский язык в определениях, таблицах и схемах: Справочное пособие для учащихся 5–11 классов.— 6-е изд., доп.— Харьков: Издательство «Ранок».

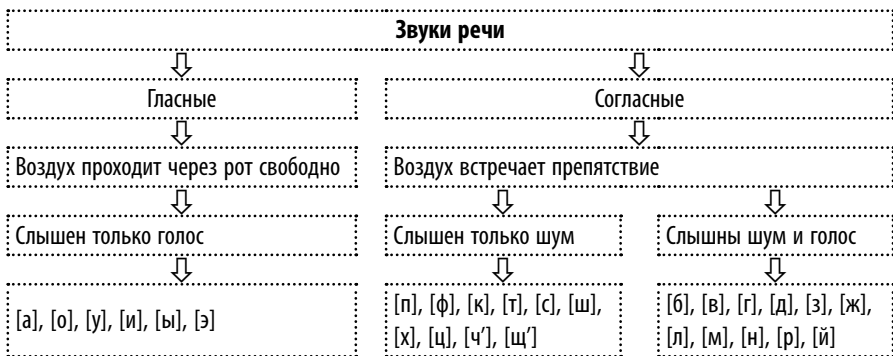

Вопросы учащимся.

- Как образуются звуки речи?
- На какие две группы делятся звуки речи?
- Как записываются звуки речи?

Тренировочные упражнения.

1. Замените в слове *дочка* первую букву и запишите образованные слова.
2. В данных словах подчеркните буквы, которые не соответствуют их произношению. Проверьте их написание.

Образец: Вее[и]се[о]льный — ве5село, весе5лье.

- 1) Весёлый, зелёный, смешной, цветной, доброта, новизна, теплота, осенний.

Образец: Прос[з']ьба — просить.

- 2) Просьба, народ, молод, молодёжь, сторож, груз.

Творческий диктант.

Составьте с данными словами словосочетания. Объясните, почему эти слова произносятся одинаково, а пишутся по-разному.

Образец: сто[а]рожил дом (сторож) — здешний ста[а]рожил (старый).

Сторожил — старожил, полоскали — поласкали, лезть — леть, гриб — грипп, велась — вилась.

IV. ЗАКРЕПЛЕНИЕ ЗНАНИЙ, УМЕНИЙ И НАВЫКОВ

Лингвистическая минутка.

Догадайтесь, в каком слове «заблудился» звук, поставьте его на место.

Закричал охотник: «Ой!»
Двери гонятся за мной!
На виду у детворы
Крысу красят маляры.
Тает снег. Течёт ручей.
На ветвях полно врачей.
Мы собирали васильки
У нас на головах щенки.
Синеет море перед нами,
Летают майки над волнами.
Сели в ложку — и айда!
По реке — туда-сюда!
На волке сметана, творог, молоко
И рад бы поест, да достать нелегко.
Куклу выронив из рук,
Маша мчится к маме:
«Там ползёт зелёный лук
С длинными усами».
Врач напомнил дяде Мите:
«Не забудьте об одном —
Обязательно примите
Десять цапель перед сном».
Говорят, один рыбак
В речке выловил башмак.
Но зато ему потом
На крючок попался дом.

(А. Шибанов)

Слово учителя*.

Слова состоят из звуков. Звуки, если они не являются словами, ничего не значат, не имеют никакого смысла. Однако иногда смысл слова закрепляется отдельным звуком (например, [р], [л], [ш] и др.). Тогда мы начинаем «слышать» изображаемую картину. Это явление называют **звукописью**. Звукопись делает нашу речь яркой, выразительной.

Работа с текстами.

Прослушайте отрывки из стихотворений. Ответьте на вопросы и выполните задания, данные после них.

* Здесь и далее учитель также может воспользоваться пособием: Зима Е. В. Русский язык. 5–7 классы: Краткий справочник. — Харьков: Издательство «Ранок».

Тихо. Не может быть тише.
Слышно, как всходит трава.
Ночь тишину чуть колышет.
Сладкие шепчет слова.

(В. Мордань)

Люблю грозу в начале мая,
Когда весенний первый гром,
Как бы резвяся и играя,
Грохочет в небе голубом.
Гремят раскаты молодые...

(Ф. Тютчев)

Русалка плыла по реке голубой,
Озаряясь полной луной;
И старалась она доплеснуть до луны
Серебристую пену волны.

(М. Лермонтов)

Плавниками трепеща
И зубаста и тоща,
Пищи на обед ища,
Ходит щука вокруг леща.

(М. Горький)

- Какие звуки особенно часто повторяются в стихотворениях?
- Какие звуковые образы они создают?
- Приведите свои примеры, иллюстрирующие явление звукописи.
- Известны ли вам в украинском языке примеры, иллюстрирующие явление звукописи?

V. ДОМАШНЕЕ ЗАДАНИЕ

Из художественной литературы выписать 2–3 примера, иллюстрирующих явление звукописи.

VI. ИТОГ УРОКА

Беседа с учащимися.

- Что изучает фонетика?
- Сколько звуков в русском языке?
- Всегда ли слово пишется так, как произносится? Как не ошибиться в написании слов?
- Какова роль звукописи в речи?

УРОК № 6

Тема. **Звуки речи и буквы. Двойная роль ь.**
Разделительный ь. Двойная роль букв е, ё, ю, я

Цель: развивать навыки учащихся различать звуки и буквы; дать понятие о двойной роли букв *е, ё, ю, я*; двойной роли *ь*; функции *ь*; воспитывать интерес к русскому языку.

Ожидаемые результаты: учащиеся различают звуки и буквы; различают разделительные *ь* и *ъ*; знают о двойной роли *ь*; о двойной роли букв *е, ё, ю, я*.

Оборудование: учебник, таблица «Гласные звуки и буквы».

Тип урока: изучение нового материала

Ход урока

I. МОТИВАЦИЯ УЧЕБНОЙ ДЕЯТЕЛЬНОСТИ ШКОЛЬНИКОВ. ОБЪЯВЛЕНИЕ ТЕМЫ И ЦЕЛИ УРОКА

Задание учащимся.

Прочитайте группы слов и ответьте на вопросы.

место	ель	боец	подъезд
полёт	ёжик	приём	съёмка
клюв	юг	каюта	вьюга
ряд	яма	заяц	обезьяна

— Назовите слова, в которых *е, ё, ю, я* стоят: 1) в начале слова; 2) после гласной; 3) после разделительного *ъ* или *ь*.

— Что обозначают буквы *е, ё, ю, я* в этих случаях?

II. АКТУАЛИЗАЦИЯ ОПОРНЫХ ЗНАНИЙ

Проверка домашнего задания.

Распределительный диктант.

Запишите в две колонки слова: 1) в которых количество букв и звуков совпадает; 2) в которых букв больше, чем звуков.

Капитан, корабль, дождь, ловить, лодка, музей, помощь, мальчик, мечтать, морской, камыш, пристань, плаваешь.

Вывод: мягкий знак не обозначает звука.

III. ВОСПРИЯТИЕ И УСВОЕНИЕ УЧЕБНОГО МАТЕРИАЛА

Слово учителя.

Если к словам *угол, вес, ел, удар, жар, пример* присоединить *ь*, получатся совершенно новые слова: *уголь, весь, ель, ударь, жарь, примерь*. Новые слова возникли потому, что изменился согласный: вместо твёрдого стал мягким.

Обозначение мягкости — одна из функций *ь* в русском языке. Также *ь* указывает на то, что буквы *е, ё, ю, я* после *ь* обозначают два звука: [йэ], [йо], [йу], [йа] (платье, деревья). В таком случае *ь* называют разделительным. А вот буква *э* выполняет только одну функцию — разделительную (подъезд, съёмка). Ни *э*, ни *ь* звуков не обозначают.

Тренировочное упражнение.

Переведите с украинского языка на русский. Подчеркните *э* и *ь*. Какую роль они играют в данных словах?

Пам'ять, з'їсти, сім'я, зв'язати, пір'я, кільце, матір'ю, об'ява, здоров'я, б'є, Дар'я, під'їзд.

Работа с таблицей.

ГЛАСНЫЕ ЗВУКИ И БУКВЫ

Гласные звуки	[а]	[и]	[о]	[у]	[ы]	[э]	—	—	—	—
Гласные буквы	а	и	о	у	ы	э	е	ё	ю	я

Комментарий учителя.

Гласных звуков в русском языке 6, гласных букв — 10. Разница в количестве объясняется тем, что буквы *е, ё, ю, я* могут обозначать и один звук, и два.

Работа с учебником.

Прочитайте теоретические сведения: [1] с. 24.

IV. ЗАКРЕПЛЕНИЕ ЗНАНИЙ, УМЕНИЙ И НАВЫКОВ

Объяснительный диктант с заданием.

Подчеркните одной чертой буквы *е, ё, ю, я*, если они обозначают один звук, и двумя — если два.

Образец: Хорошо в лесу осенью.

Хорошо в лесу осенью. Деревья пока сохраняют свои желтоватые листья. Зелёные ели радуют нас вечной зеленью. Но сухие листья уже засыпали всю землю. Ветер поёт песню прощания.

Работа с учебником.

Выполните упражнение: [1] 39 (по данному образцу).

Образец: ме[э]ся[а]ц, я[йа]нварь.

V. ДОМАШНЕЕ ЗАДАНИЕ

1. Выучить теоретический материал: [1] § 4, 5.
2. Выполнить упражнение: [1] 40; [2] 22 (выписать из стихотворения слова с буквами *е, ё, ю, я* и указать, сколько звуков они обозначают).

VI. ИТОГ УРОКА

Беседа с учащимися.

- Какие буквы в русском языке не обозначают звуков?
- Какова их роль?
- Сколько в русском языке гласных звуков? Букв? Почему звуков меньше?
- Когда буквы *е, ё, ю, я* обозначают один звук, а когда — два?

УРОК № 7

Тема. **Алфавит. Сопоставление русского и украинского алфавитов**

Цель: дать понятие графики; закрепить знание алфавита; объяснить различие и сходство русского и украинского алфавитов; воспитывать интерес к русскому языку.

Ожидаемые результаты: учащиеся знают, что изучает графика; знают алфавит, объясняют в чём его отличие от украинского.

Оборудование: учебник, карточки с заданиями.

Тип урока: комбинированный.

I. МОТИВАЦИЯ УЧЕБНОЙ ДЕЯТЕЛЬНОСТИ ШКОЛЬНИКОВ. ОБЪЯВЛЕНИЕ ТЕМЫ И ЦЕЛИ УРОКА

Задание учащимся.

Прочитайте отрывок из стихотворения и выполните задания.

ЛОСЁНОК

Глаза не разодрав спросонок,
Из чащи по тропе сырой
Лобастый маленький лосёнок
Пришёл к ручью на водопой.

(С. Бугорков)

1. Выпишите слова с буквами, которых нет в украинском алфавите, и подчеркните эти буквы.
2. Запишите перевод этих слов на украинский язык.
3. Сделайте вывод о буквах русского и украинского алфавита.

II. АКТУАЛИЗАЦИЯ ОПОРНЫХ ЗНАНИЙ

Проверка домашнего задания.

Индивидуальная работа по карточкам.

КАРТОЧКА № 1

Запишите количество букв и звуков в словах.

Образец: моль — 4 б., 3 зв.

Уголь, яблоко, тень, ёлка, еда, я, бьёт, подъём.

КАРТОЧКА № 2

Запишите слова в три колонки: 1) в слове букв меньше, чем звуков; 2) звуков меньше, чем букв; 3) количество букв и звуков одинаково.

Мир, апельсин, платье, рябина, яр, колесо, ягода, озеро, вьюга, моя, ходить, школьный.

Выборочный диктант.

Выпишите слова, в которых буквы *е, ё, ю, я* обозначают два звука. Укажите звуковое значение этих букв.

Образец: ателье[йэ].

Ателье, баян, вещь, съёмка, семья, мёд, костёр, победа, ранец, яхта, яркий, модные, шьют, поют.

III. ВОСПРИЯТИЕ И УСВОЕНИЕ УЧЕБНОГО МАТЕРИАЛА

Работа с учебником.

Прочитайте теоретический материал: [1] с. 31–32; [2] с. 13.

Беседа с учащимися.

- Что такое алфавит? Какое у него ещё есть название?
- Сколько букв в русском алфавите?
- Какие буквы никогда не произносятся?
- Какими буквами различаются русский и украинский алфавит? (В русском есть буквы ё, ы, э, з и нет букв ї, ґ, і как в украинском.)

— В каждом алфавите есть большие и маленькие (строчные и прописные) буквы. С какой целью их употребляют?

— Что изучает графика?

— Как мы применяем знание алфавита в жизни?

IV. ЗАКРЕПЛЕНИЕ ЗНАНИЙ, УМЕНИЙ И НАВЫКОВ

Тренировочное упражнение.

Запишите названия месяцев в алфавитном порядке.

Выборочный диктант по вариантам.

Вестибюль, абрикос, дисциплина, портфель, яблоня, капуста, сирень, урожай, коридор, кабинет, грядка, морковь, фасоль, расписание, линейка, картофель, черёмуха, директор, учительская.

I вариант

Из слов, записанных на доске, выпишите слова на тему «Школа» в алфавитном порядке.

II вариант

Из слов, записанных на доске, выпишите слова на тему «Сад и огород» в алфавитном порядке.

Лингвистическая минутка.

Отгадайте загадки.

- 1) Что в человеке есть одно, а у вороны вдвое. В лисе не встретится оно, а в огороде втрое?

Ответ: буква о.

- 2) Назовите слова, в которых есть сто букв *з*, сто букв *л*, сто букв *н*, сто букв *й*.

Ответ: стог, стол, стон, стой.

Задание учащимся.

Запишите к данным существительным по два-три примера, которые пишутся с большой буквы и обозначают названия.

Образец: город — город Харьков, Донецк, Одесса.

Море, река, планета, озеро, писатель, страна, улица.

V. ДОМАШНЕЕ ЗАДАНИЕ

1. Выучить алфавит.
2. Выполнить упражнение: [1] 59; [2] 35.

VI. ИТОГ УРОКА

Вопросы учащимся.

- Какие вы знаете знаки письма?
- Как обозначаются звуки речи на письме?
- Сколько букв в русском алфавите?
- Что такое алфавит?

УРОК № 8

Тема. **Речевая деятельность. Стили речи**

Цель: дать учащимся представление о стилях речи, сфере их применения; обучать умению различать стили речи; воспитывать культуру речи.

Ожидаемые результаты: учащиеся различают стили речи, имеют представление о них; умеют самостоятельно подбирать из литературы примеры каждого стиля.

Оборудование: учебник, таблица «Стили речи», тексты для чтения.

Тип урока: применение знаний и умений.

I. МОТИВАЦИЯ УЧЕБНОЙ ДЕЯТЕЛЬНОСТИ ШКОЛЬНИКОВ. ОБЪЯВЛЕНИЕ ТЕМЫ И ЦЕЛИ УРОКА

Вопросы и задания учащимся.

Прочитайте текст.

РОСА

Роса — вид атмосферных осадков. Когда в солнечное летнее утро пойдёшь в лес, то увидишь на траве алмазы. Эти алмазы — капли росы, то есть воды, осаждающиеся при положительной температуре вечером, ночью и рано утром. Капли эти катаются по листку травы внутри и не мочат его. Росинки на листике, словно алмазы на бархате, блестят и переливаются разными цветами. Особенно интенсивно образуется роса при ясной погоде и слабом ветре.

— Правильно ли составлено высказывание?

— Что необходимо учитывать, составляя высказывание на определённую тему?

II. АКТУАЛИЗАЦИЯ ОПОРНЫХ ЗНАНИЙ

Проверка домашнего задания.

III. ОСНОВНОЕ СОДЕРЖАНИЕ РАБОТЫ

Работа с учебником.

Прочитайте теоретический материал: [2] с. 45.

Чтение учителем отрывков из текстов.

1) — Ну и ветер! Поднимает такую пыль, что не видно ничего.

— Да, такого ветра давно не было.

2) Ветер — это движение воздуха в атмосфере. Ветер характеризуется скоростью и направлением. Скорость ветра у земной поверхности измеряется специальным прибором и выражается в м/с, км/ч.

3) Вдруг рванул ветер, и с такой силой, что едва не выхватил у Егорушки узелок. Ветер со свистом пронёсся по степи, беспорядочно закружился и поднял с травой такой шум, что из-за

него не было слышно ни грома, ни скрипа колёс. (По А. Чехову)

Беседа с учащимися.

— В каких сферах жизни могут использоваться прочитанные высказывания?

— Какую цель ставил перед собой говорящий или пишущий в каждом из отрывков?

— Кто является адресатом речи?

— Какие стили из изученных на уроках украинского языка вы узнали в данных отрывках?

Ознакомление с таблицей.

СТИЛИ РЕЧИ

Названия	Где используется	Основные виды высказываний
Разговорный	В быту	Разговор на бытовые темы, письмо к близким людям
Научный	В науке, технике, образовании	Научная лекция, доклад, статья, учебник
Художественный	В художественной литературе	Стихотворение, рассказ, повесть, роман, пьеса, сказка
Публицистический	В общественной жизни	Речь, выступление, газетная статья
Официально-деловой	В официальных, служебных отношениях	Закон, договор, приказ, постановление, объявление

Беседа с учащимися.

— Сколько стилей вы знаете? Назовите их.

— Какие из них относятся к книжным стилям?

— Где употребляется разговорный стиль? (В диалогах.)

— Где находит применение официально-деловой стиль?

— Какова цель высказывания, характерного для научного стиля?

Работа с текстами.

(Тексты лежат на каждой парте перед учащимися.)

Прочитайте тексты, определите, к какому стилю они относятся, свой ответ обоснуйте.

- 1) Многие русские слова сами по себе излучают поэзию, подобно тому как драгоценные камни излучают таинственный блеск. Для всего, что существует в природе, — воды, воздуха, неба,

облаков, солнца, дождей, лесов, болот, рек и озёр, лугов и полей, цветов и трав,— в русском языке есть великое множество хороших слов и названий. (*К. Паустовский*)

2) Язык — система фонетических, лексических и грамматических средств, являющаяся орудием выражения мыслей, чувств и служащая важнейшим средством общения людей. (*Из словаря-справочника*)

3) Берегите наш язык, наш прекрасный русский язык!

Истинная любовь к своей стране немислима без любви к своему языку. Языку мы учимся и должны учиться непрерывно до последних дней своей жизни.

4) — Привет, Наташа!

— Здравствуй, Настя!

— Куда ты так торопишься?

— Спешу на занятия кружка русского языка.

— Да, но ведь мы и так в школе изучаем на уроках русский язык.

— На занятиях кружка мы расширяем наши знания. Например, на прошлом занятии, изучая культуру речи, мы говорили о приветствиях и узнали, что древние греки приветствовали друг друга: «Радуйся», а современные греки: «Будь здоровым». Арабы говорят: «Мир с тобой», а индейцы: «Всё хорошо», монголы: «Как ночуете? Как ваш скот?» Вот и я с тобой сейчас поздоровалась, то есть пожелала тебе здоровья, хотя кроме здравствуйте, в русском языке есть и другие приветствия.

— Как интересно!

— Хочешь, приходи к нам на занятия.

— Непременно!

— До свидания.

— Пока.

5)

Директору Харьковской
общеобразовательной школы № 143
Коваленко Олегу Николаевичу
Петренко Натальи Ивановны,
проживающей по адресу:
г. Харьков, ул. Тимуровцев, дом 19, кв. 5

Заявление

Прошу зачислить мою дочь, Петренко Екатерину, ученицу 5-А класса, в кружок русского языка.

01.09.2010

Подпись

Перевод с украинского языка на русский (по вариантам).

Определите стиль речи данного текста. Переведите его на русский язык.

I вариант

Ніч — це частина доби від заходу до сходу сонця, від вечора до ранку. Тривалість ночі залежить від пори року і від розташування місцевості на земній кулі. Чим далі вона на північ, тим довша ніч узимку і тим коротша влітку.

II вариант

Стояла темна осіння ніч над сонною землею. Тихо було всюди, як у вусі. Ні собака не гавкне, ні вітерець не віє, не зашелестить пожовклим листям. Покій і сон криють усе своїм темним пологом, усе заснуло мертвим сном півночі.

(Панас Мирний)

IV. ДОМАШНЕЕ ЗАДАНИЕ

Выписать из литературы (художественной и справочной) два отрывка: научного и художественного стилей.

V. ИТОГ УРОКА

Вопросы учащимся.

— С какими стилями русского литературного языка вы познакомились?

— Какова цель разговорного стиля?

— Что отличает художественный стиль от научного?

— Где мы встречаемся с публицистическим стилем?

— Где и когда употребляется отрицательно-деловой стиль?

УРОК № 9

Тема.

Понятие слога. Деление слова на слоги (с опорой на украинский язык). Правила переноса

Цель: обучать школьников делению слов на слоги; формировать навыки переноса; воспитывать интерес к русскому языку.

Ожидаемые результаты: учащиеся делят слова на слоги, умеют переносить слова.

Оборудование: учебник, таблица «Перенос слов».

Тип урока: комбинированный.

Ход урока

I. МОТИВАЦИЯ УЧЕБНОЙ ДЕЯТЕЛЬНОСТИ ШКОЛЬНИКОВ. ОБЪЯВЛЕНИЕ ТЕМЫ И ЦЕЛИ УРОКА

Лингвистическая минутка.

Отгадайте загадки. Слова-отгадки разделите для переноса.

Не воин, а со шпорами, не караульщик, а кричит.

Ответ: пе-тух.

Без рук, без топорёнка построена избёнка.

Ответ: гнез-до.

Чёрный Ивашка, деревянная рубашка, где пройдётся, там след остаётся.

Ответ: ка-ран-даш.

II. АКТУАЛИЗАЦИЯ ОПОРНЫХ ЗНАНИЙ

Проверка домашнего задания.

Вопросы учащимся.

— Какое слово состоит из трёх слогов, а указывает на 33 буквы? (Алфавит.)

— Почему слова в словарях располагают в алфавитном порядке?

— Как расположить в алфавитном порядке фамилии учеников в классном журнале, если они начинаются на одну букву?

Тренировочное упражнение.

Определите количество букв и звуков в словах. Запишите звуковое значение гласных.

Образец: дру[у]зья[йа] — 6 б., 6 зв.

Друзья, работать, доброе, шьёт, дочь, съесть.

III. ВОСПРИЯТИЕ И УСВОЕНИЕ УЧЕБНОГО МАТЕРИАЛА

Работа с учебником.

Прочитайте теоретический материал: [1] с. 37; [2] с. 14.

Вопросы учащимся.

- Что такое слог?
- Как определить, сколько слогов в слове?
- Какие слова называются односложными? двусложными? трёхсложными? многосложными?

Тренировочное упражнение.

Разделите слова на слоги. Определите количество букв и звуков.

Перемена, пожелание, портфель, семья, ручки, здание, рассказ, подобрать.

Выборочный диктант.

Из записанного на доске текста выпишите в три столбика слова, состоящие: 1) из одного слога; 2) из двух слогов; 3) из трёх слогов.

Когда живётся дружно, что может лучше быть! И ссориться не нужно, и можно всех любить. Ты в дальнюю дорогу бери с собой друзей: они тебе помогут, и с ними веселей.

(С. Михалков)

- Какие из этих слов нельзя переносить? Почему?

Ознакомление с таблицей.

ПЕРЕНОС СЛОВ

Правило	Примеры
Слова переносятся по слогам	Ко-ле-со, си-рень
Нельзя переносить или оставлять на строке одну букву	Обезь-яна (не о-безьяна), ду-маю (не дума-ю)
При стечении согласных деление на слоги свободное	Ве-дро и вед-ро, во-прос и воп-рос
Буквы <i>ъ, ь, й</i> от предшествующих букв не отделяются	Разъ-езд (не раз-ъезд), малень-кий (не малень-кий), бой-цы (не бо-йцы)
Нельзя отрывать от приставки конечную согласную букву, если корень начинается с согласной	Под-ходить (не по-дходить), рас-чистить (не ра-счистить)
Нельзя отрывать от корня часть, не составляющую слога	По-слать (не пос-лать), за-кройщик (не зак-ройщик)
Двойные согласные вместе не переносятся	Деревян-ный (не деревя-нный), ван-на (не ва-нна)

IV. ЗАКРЕПЛЕНИЕ ЗНАНИЙ, УМЕНИЙ И НАВЫКОВ

Тренировочные упражнения.

1. Выпишите выделенные слова. Разделите их: 1) на слоги; 2) для переноса (покажите все возможные варианты).

Образец: почётные: по-чёт-ны-е; по-чётные, почёт-ные.

Самые *почётные* награды за *подвиги* в труде и *бою* — это ордена. Когда *увидишь* человека с орденом, *знай*: он сделал много *хорошего* для страны, а значит, и для *всех* нас.

— Какие слова нельзя разделить на слоги? Почему?

— Какие слова нельзя перенести? Почему?

2. Запишите под диктовку текст. Определите стиль текста. Одной чертой подчеркните односложные слова, двумя — двусложные.

Гром сопровождает молнию во время грозы. Он представляет собой взрыв воздуха под влиянием высокой температуры молнии. Сила удара зависит от места наблюдения грозы.

V. ДОМАШНЕЕ ЗАДАНИЕ

Выполнить упражнение: [1] 74; [2] 37.

VI. ИТОГ УРОКА

Вопрос учащимся.

— Что нового о слоге и переносе слов вы узнали сегодня на уроке?

УРОК № 10

Тема.

Ударение. Ударные и безударные слоги.

Смыслоразличительная роль ударения.

Особенности ударения слов, близких по звучанию к украинским.

Цель: дать учащимся понятие об ударных и безударных слогах; дать представление об особенностях ударений слов, близких по звучанию к украинским; развивать навыки выделения ударных слогов в словах; воспитывать культуру речи учащихся.

Ожидаемые результаты: учащиеся выделяют ударные и безударные слоги, знают о смысловозначительной роли ударения, правильно ставят ударение в словах, близких по звучанию к украинским.

Оборудование: учебник, дидактический материал.

Тип урока: комбинированный.

Ход урока

I. МОТИВАЦИЯ УЧЕБНОЙ ДЕЯТЕЛЬНОСТИ ШКОЛЬНИКОВ. ОБЪЯВЛЕНИЕ ТЕМЫ И ЦЕЛИ УРОКА

Задание учащимся.

На доске записаны слова с расставленным ударением. Исправьте ошибки. Почему они были допущены?

Щебпочка, пошняла, алфа5вит, а5рбуз, верба5, зво5нит, цы5ган, ща5-
вель.

II. АКТУАЛИЗАЦИЯ ОПОРНЫХ ЗНАНИЙ

Проверка домашнего задания.

Тренировочное упражнение.

Запишите слова в алфавитном порядке. Укажите в них звуковое значение букв е, ё, ю, я.

Освещать, счастье, одежда, яблоко, якорь, отряд, ёж, остров, вестибюль, шофёр, речь, мёд.

Творческий диктант.

Дополните данный текст прилагательными. Подчеркните двусложные слова.

ОСЕНЬ

Отцветают цветы. Желтеют листья. Пустеют поля. Набегают тучи. Моросит дождь. Птицы улетают. Наступает осень.

III. ВОСПРИЯТИЕ И УСВОЕНИЕ УЧЕБНОГО МАТЕРИАЛА

Работа с учебником.

Прочитайте теоретический материал: [1] § 8; [2] § 6.

Вопросы учащимся.

- Что такое ударение?
- Как называется слог, который произносится сильнее?
- Как называются остальные слоги?
- Как на письме обозначается ударение?

Слово учителя.

Ударение в русском языке подвижно, то есть не прикрепляется к определённом слогу. Например, во французском языке ударение падает на последний слог слова, в польском — на предпоследний, в чешском и венгерском — на первый.

Подвижность русского ударения порой приводит к тому, что под влиянием украинского языка учащиеся допускают ошибки в ударении русских слов. Поэтому необходимо проверять ударение по орфографическому словарю или словарю ударений.

Работа с таблицей.

(Таблица записана на доске.)

СРАВНИТЕЛЬНАЯ ТАБЛИЦА

В украинском языке	В русском языке
верба5	ве5рба
до5говір	догово5р
дочка5	до5чка
дро5ва	дро5ва
нови5й	но5вый
о5лень	оле5нь
ре5мінь	реме5нь
перене5сти	перенести5
старе5нький	ста5ренький
стари5й	ста5рый
сто5ляр	столя5р

Тренировочное упражнение.

Спишите с доски слова, расставьте ударения, подчеркните трёхсложные слова.

Алфави5т, арбу5з, балова5ть, воро5та, звони5т, поняла5, катало5г, снежки5, цыга5н, крапи5ва, щаве5ль, наме5рение, не5нависть, киломе5тр, ку5хонный.

Лингвистическая минутка.

Отгадайте загадки. Запомните правильное ударение.

На бахче у нас растёт,
Как разрежешь — сок течёт,
Свеж и сладок он на вкус,
Называется...

Ответ: арбу5з.

Из меня посуду тонкую,
Нежно-белую и звонкую
Обжигают с давних пор,
Называюсь я...

Ответ: фарфо5р.

Стелют на матрас меня,
Называюсь...

Ответ: простыня5.

Это зелье ты не тронь:
Жжётся больно, как огонь.
Неприметна, некрасива,
Называется...

Ответ: крапи5ва.

Чтоб скорей в библиотеке
Отыскать ты книгу смог,
В ней бывает картотека,
Специальный...

Ответ: катало5г.

Буквы-значки, как бойцы на парад,
В строгом порядке построены в ряд.
Каждый в условленном месте стоит
И называется всё...

Ответ: алфави5т.

Слово учителя.

Есть у ударения и смыслоразличительная роль. Сейчас вы в этом убедитесь, если правильно назовёте слова к четверостишиям-загадкам.

Я травянистое растение
С цветком сиреневого цвета,
Но переставьте ударение
И превращаюсь я в конфетку.

Ответ: и5рис — ири5с.

Я сборник карт; от ударения
Зависят два моих значения:
Захочешь — превращусь в название
Блестящей, шелковистой ткани я.

Ответ: а5тлас — атла5с.

IV. ЗАКРЕПЛЕНИЕ ЗНАНИЙ, УМЕНИЙ И НАВЫКОВ

Лингвистическая минутка.

Прочитайте стихотворения, правильно расставляя ударение в выделенных словах. Каково их смысловое отличие?

На путях я вижу *сорок*
Резво скачущих *сорок*.
Этот вид мне очень *дорог*
Средь неведомых *дорог*.

Густые *хлеба* в поле —
будет и на столе *хлеба* вволю.

Тренировочное упражнение.

Прочитайте каждое из данных слов в двух вариантах произношения. Составьте словосочетания, из смысла которых было бы ясно, как произносится слово.

Образец: полки. Книжные по5лки. Армейские полки5.

Парить, мука, хлопок, орган, жаркое.

V. ДОМАШНЕЕ ЗАДАНИЕ

1. Выучить теоретический материал: [1] § 8; [2] § 6.
2. Составить словосочетания с данными парами слов, чтобы был понятен их смысл.

Ко5сит — коси5т, о5куни — окуни5, про5пасть — пропа5сть, у5же — уже5.

VI. ИТОГ УРОКА

Вопросы и задания учащимся.

- Какой слог называется ударным? Безударным?
- По каким словарям можно проверить правильность поставленного ударения?

— Приведите примеры слов, смысловое значение которых зависит от ударения.

УРОК № 11

Тема. **Контрольная работа*. «Фонетика. Графика»**

Цель: осуществить контроль знаний, умений и навыков учащихся по изученной теме; проверить умение применять теоретические знания на практике; развивать логическое мышление школьников; воспитывать внимательность, сосредоточенность учащихся.

Ожидаемые результаты: учащиеся соотносят звуки и буквы, правильно делят слова для переноса, правильно ставят ударение, знают о двойной роли букв *е, ё, ю, я*.

Оборудование: текст для списывания и задания к нему, тестовые задания.

Тип урока: контроль и коррекция знаний.

Ход урока

I. МОТИВАЦИЯ УЧЕБНОЙ ДЕЯТЕЛЬНОСТИ ШКОЛЬНИКОВ. ОБЪЯВЛЕНИЕ ТЕМЫ И ЦЕЛИ УРОКА

Ознакомление с критериями оценивания контрольного списывания и тестовых заданий. Проведение инструктажа по выполнению заданий.

II. ОСНОВНОЕ СОДЕРЖАНИЕ РАБОТЫ

Учитель на своё усмотрение проводит контрольное списывание с заданиями или тестирование.

Контрольное списывание с заданиями.

I вариант

1. Спишите текст.
(Правильно выполненное задание оценивается в 3 балла.)

ОСЕНЬ

Берёзы и клёны осень покрасила лимонным цветом, а листья осинки разругала.

* Здесь и далее учитель также может воспользоваться пособием: Тельпуховская Ю. Н. Русский язык. 5 класс: Комплексная тетрадь для контроля знаний (для школ с украинским языком обучения).— Харьков: Издательство «Ранок».

Опустели поля и луга. Под самыми облаками летят большие белые птицы и шлют прощальный привет родным местам. До свидания, журавли.

Спешит осень. Смывает она холодным дождём пёстрый убор листьев. Выглянуло солнце из-за сизой тучки, и под его ласковыми лучами повеселела, заулыбалась хмурая картина осени.

(По Г. Скребицкому)

2. Подчеркните в списанном тексте буквы, которых нет в украинском алфавите.
(Правильно выполненное задание оценивается в 1 балл.)
3. Определите количество букв и звуков в словах: *большие, белые, листья, осень*.
(Правильно выполненное задание оценивается в 2 балла.)
4. Выпишите из текста слова, которые не переносятся.
(Правильно выполненное задание оценивается в 2 балла.)
5. Разбейте для переноса слова: *выглянуло, хмурая, лимонным*.
(Правильно выполненное задание оценивается в 1 балл.)
6. Определите количество слогов в словах: *осень, опустели, убор*.
(Правильно выполненное задание оценивается в 1 балл.)
7. Выпишите из текста слова с ударением на третьем слоге.
(Правильно выполненное задание оценивается в 2 балла.)

II вариант

1. Спишите текст.
(Правильно выполненное задание оценивается в 3 балла.)

Я знаю, что все вы любите мечтать о космосе и немного завидуете нам. А знаете, мы вам тоже завидуем. Вас ждут планеты и неизвестные миры. Вам дальше штурмовать Вселенную.

Часто говорят, что космический полёт — это подвиг. А к подвигу готовятся. Подвиг трудно совершать в одиночку. Трудно для тех, кто любит хныкать, кто не умеет дружить, кто учится с ленцой. Путь в космос начинается с таблицы умножения и первого диктанта.

(По Ю. Гагарину)

2. В списанном тексте подчеркните буквы, которых нет в украинском алфавите.
(Правильно выполненное задание оценивается в 1 балл.)
3. Определите количество букв и звуков в словах: *дружить, знаю, неизвестное, умеет*.

(Правильно выполненное задание оценивается в 2 балла.)

4. Выпишите из текста слова, которые не переносятся.

(Правильно выполненное задание оценивается в 2 балла.)

5. Разбейте для переноса слова: *немного, неизвестное, штурмовать*.

(Правильно выполненное задание оценивается в 1 балл.)

6. Определите количество слогов в словах: *знаю, завидуете, умножение*.

(Правильно выполненное задание оценивается в 1 балл.)

7. Выпишите из текста слова с ударением на третьем слоге.

Выполнение учащимися тестовых заданий.

(Каждое правильно выполненное задание оценивается в 2 балла.)

1. Укажите слово, в котором правильно поставлено ударение:

А ката5лог;

- ✓ Б балова5ть;

В а5рбуз.

Поставьте ударение в словах: *звонит, алфавит, намерение, крапива*.

2. Укажите слово, правильно разделенное для переноса:

А по-дпи-сать;

Б ма-йка;

- ✓ В уче-ник.

Разделите для переноса слова: *отъезд, длинный, больно, сельский*.

3. Укажите слово, в котором не совпадает количество букв и звуков:

А листься;

- ✓ Б Ялта;

В подъём.

Определите количество букв и звуков в словах: *братья, яркий, любить, маленький*.

4. Укажите слово, в котором гласная буква обозначает два звука:

- ✓ А пояснить;

Б честный;

В люстра.

Запишите четыре примера слов, в которых буквы *е, ё, ю, я* обозначают два звука.

5. Укажите строку, в которой все слова расположены в алфавитном порядке:

А большой, богатый, браться;

✓ Б ученик, учёба, учиться;

В песня, перемена, петь.

Запишите в алфавитном порядке слова: *портрет, кабинет, класс, пенал.*

6. Укажите строку, в которой все слова пишутся с разделительным ь:

А об..езд, в..ёт, руч..и;

✓ Б в..юга, сем..я, нич..я;

В об..ехать, бел..ё, вороб..и.

Запишите четыре примера слов в разделительным ь знаком.

III. ДОМАШНЕЕ ЗАДАНИЕ

Выполнить упражнения: [1] 41, 57; [2] 38, 47.

IV. ИТОГ УРОКА

После сбора тетрадей для контрольных работ учитель отвечает на вопросы учащихся, касающиеся выполненной работы.

УРОК № 12

Тема.

Гласные звуки, их произношение и обозначение на письме. Ознакомление с орфоэпическим словарём. Сильная и слабая позиция гласных звуков. Особенности произношения безударных гласных после твёрдых и мягких согласных

Цель: развивать у учащихся навыки опознавания сильных и слабых позиций гласных звуков, умение правильно произносить и писать гласные в слабых позициях; ознакомить школьников с орфоэпическим словарём; воспитывать любовь к природе, поэзии.

Ожидаемые результаты: учащиеся выделяют ударные и безударные слоги; опознают сильные и слабые позиции звуков; правильно произносят и пишут гласные в слабых позициях; умеют работать с орфоэпическим словарём.

Оборудование: учебник, таблица «Гласные в слабой позиции», словари.

Тип урока: комбинированный.

I. МОТИВАЦИЯ УЧЕБНОЙ ДЕЯТЕЛЬНОСТИ ШКОЛЬНИКОВ. ОБЪЯВЛЕНИЕ ТЕМЫ И ЦЕЛИ УРОКА

☑ Проблемный вопрос.

— Что мы должны усвоить на сегодняшнем уроке?

II. АКТУАЛИЗАЦИЯ ОПОРНЫХ ЗНАНИЙ

☑ Анализ контрольной работы.

☑ Проверка домашнего задания.

III. ВОСПРИЯТИЕ И УСВОЕНИЕ УЧЕБНОГО МАТЕРИАЛА

☑ Работа с учебником.

Прочитайте теоретический материал: [1] с. 50.

☑ Беседа с учащимися.

— Назовите гласные звуки русского языка.

— В каких слогах гласные звуки произносятся наиболее отчетливо? Приведите примеры.

— В каких слогах гласные звуки произносятся менее отчетливо? Приведите примеры.

— Почему позиция гласного звука под ударением называется сильной, а без ударения — слабой?

☑ Тренировочное упражнение.

Запишите слова. Подчеркните в них одной чертой гласные звуки, стоящие в сильной позиции, двумя — в слабой. Проверьте написание звуков в слабых позициях, подобрав к словам проверочные.

Образец: гне[и]зд_о5 — гнёзда.

Дожди, звезда, пятак, бродить, входить, грозить, смеяться.

☑ Слово учителя.

Вы обратили внимание, что большинство слов в русском языке пишется не так, как произносится, а произносится не так, как пишется. Важно не только правильно писать слова, но и правильно их произносить. Раздел науки о языке, изучающий нормы русского литературного языка, нормы произношения, называется **орфоэпией** (от греч. «орфос» — правильный, «эпос» — речь). Одна из норм ор-

фоэпии — ударение в слове. Правильное произношение и ударение отражено в орфоэпических словарях.

Работа со словарём.

(Рекомендуется на каждую парту положить словарь.)

Найдите в словаре и отметьте разницу в написании и произношении слов: *тяжёлый, часы, щавель, жить, ведро.*

Работа с таблицей.

Гласные в слабой позиции		
пишем	произносим	примеры
о	[а]	вода — в[а]да
е	[и]	делить — д[и]лить
я	[и]	пятно — п[и]тно

IV. ЗАКРЕПЛЕНИЕ ЗНАНИЙ, УМЕНИЙ И НАВЫКОВ

Тренировочное упражнение.

Подберите по два слова, в которых бы звук [а] обозначался буквами *а, я, о*; [и] — *и, е, я*; [ы] — *ы, и*; [у] — *у, ю*; [э] — *э, е.*

- ↗ а — рабдость, парта
- [а] ↖ я — мяч, ряд
- ↗ о — кораб, козаб
- ↗ и — тишна, лишпа
- [и] ↖ е — берег, терябть
- ↗ я — рябишна, десябть
- [у] ↖ у — ручка, сумка
- ↗ ю — рюкзабк, люштра
- [ы] ↖ ы — дыш, рыба
- ↗ и — широшкий, живёт
- [э] ↖ э — эшо, это
- ↗ е — сел, мел

Выборочный диктант.

Выпишите из стихотворения слова с буквами *о, е, я* в слабой позиции. Укажите, какими звуками они обозначены.

Образец: о5се[и]нью.

Уж небо осенью дышало,
Уж реже солнышко блистало,
Короче становился день,
Лесов таинственная сень
С печальным шумом обнажалась,
Ложился на поля туман,
Гусей крикливых караван
Тянулся к югу: приближалась
Довольно скучная пора;
Стоял ноябрь уж у двора.

(А. Пушкин)

V. ДОМАШНЕЕ ЗАДАНИЕ

1. Выучить теоретический материал: [1] § 9.
2. Выполнить упражнение: [1] 92; [2] 40.

VI. ИТОГ УРОКА

Вопросы учащимся.

— Какие гласные в безударном положении не изменяют своего качества?

— Какие гласные в безударном положении изменяют своё качество и каким образом?

УРОК № 13

Тема.

Написание гласных, проверяемых и непроверяемых ударением. Ознакомление с орфографическим словарём

Цель: научить школьников определять безударную гласную в корне слова; формировать умение применять изученные правила и пользоваться орфографическим словарём; воспитывать интерес к языку, слову.

Ожидаемые результаты: учащиеся распознают сильные и слабые позиции гласных звуков, подбирают проверочные слова для проверки безударных гласных в корне; умеют работать с орфографическим словарём.

Оборудование: учебник, словари, карточки с заданиями.

Тип урока: комбинированный.

I. МОТИВАЦИЯ УЧЕБНОЙ ДЕЯТЕЛЬНОСТИ ШКОЛЬНИКОВ. ОБЪЯВЛЕНИЕ ТЕМЫ И ЦЕЛИ УРОКА

Проблемный вопрос.

— Почему изменение слова является одним из способов проверки правильного написания безударной гласной в корне слова?

II. АКТУАЛИЗАЦИЯ ОПОРНЫХ ЗНАНИЙ

Проверка домашнего задания.

Фонетическое упражнение.

Запишите звуковой состав данных слов. Подчеркните безударные гласные.

Образец: стекло — [ст'икло5].

Столы, коридор, темнота, память.

III. ВОСПРИЯТИЕ И УСВОЕНИЕ УЧЕБНОГО МАТЕРИАЛА

Работа с учебником.

Прочитайте теоретический материал: [1] с. 56–57.

Вопросы учащимся.

- Какой раздел науки о языке называется орфографией?
- Что такое орфограмма?
- Для чего служит орфографический словарь?
- Какие слова называются проверочными?
- Какие слова называются словарными?

Работа с орфографическим словарём.

(Рекомендуется на каждую парту положить словарь.)

Пользуясь словарём, запишите слова с пропущенными буквами. Подчеркните орфограммы.

Ап..льсин, б..гаж, г..раж, в..трина, к..стюм, м..газин,
д..корация, в..л..сипед, м..рковь, торм..з, тр..туар.

- Можно ли к данным словам подобрать проверочные?

IV. ЗАКРЕПЛЕНИЕ ЗНАНИЙ, УМЕНИЙ И НАВЫКОВ

Задание учащимся*.

Из текста, записанного на доске, выпишите слова с пропущенными гласными. Подберите проверочные слова.

Ос..нь поз..лотила л..са и п..ля. Пож..лтели д..ревья в л..су.
Дети шли по л..сной тр..пинке. Пот..нул лёгкий в..терок. Настали х..лодные дни.

Индивидуальная работа по карточкам.

КАРТОЧКА № 1

Выберите слова с безударной гласной в корне, проверяемой ударением. Запишите их вместе с проверочными словами. Запишите звуковой состав выделенных слов.

К..лоть, пор..деть, р..мень, т..жёлый, к..пуста, п..тно, св..сток, л..вить, д..лёкий, к..нфета, ст..кан, ст..рик, в..зять, поч..нить.

КАРТОЧКА № 2

К словам с проверяемой безударной гласной подберите проверочные. Расставьте ударение. Подчеркните орфограммы.

Образец: цветна5я — цве5т.

Оч..рывать, пром..нять, выт..щить, с..нева, прим..рять (костюм), к..чать, р..сковать, под..рить, од..лжить, поб..дить.

Тренировочные упражнения.

1. Спишите слова, проверьте обе безударные гласные, подобрав для каждой проверочное слово. Подчеркните орфограммы.

Образец: ст..р..на — ста5рый, стари5нный — старина.

Г..в..рить, б..р..да, м..л..дой, з..л..неть, д..р..вянный, з..рк..ла, х..л..док, х..х..тать, д..р..гой, к..л..сок.

2. Спишите, вставляя пропущенные буквы. Подберите проверочные слова.

Образец: сп..ши текст (пи5шут), не сп..ши, не торопись (спе5шка).

Пол..скать собачку — пол..скать бельё; зап..вать песню — зап..вать лекарство; пос..деть на крыльце — рано пос..деть.

* Здесь и далее учитель также может воспользоваться пособием: Говердовская И. Б. Русский язык. 5 класс: Вставка буквы. — Х.: Веста: Издательство «Ранок».

Распределительный диктант.

Запишите в три столбика слова: 1) с безударной гласной, проверяемой ударением; 2) с непроверяемой безударной гласной; 3) с одной гласной в слове. Запишите проверочные слова к словам первой группы.

Морковь, осень, лошадь, степь, площадь, медаль, молодёжь, помощь, тетрадь, мебель, кровать, ночь, болезнь, сирень, рожь, бровь.

— Чего в данных словах больше — звуков или букв? Почему?

V. ДОМАШНЕЕ ЗАДАНИЕ

1. Выучить теоретический материал: [1] § 11.
2. Выполнить упражнение: [1] 111.
3. Составить предложения со словами: *посветить* — *посвятить*, *раздражать* — *задрожать*.

VI. ИТОГ УРОКА

Вопросы учащимся.

- Каково назначение орфографического словаря?
- Как найти орфограмму в слове?
- Как называются слова, написание которых проверить нельзя? Почему они так называются?

УРОК № 14

Тема. **Согласные звуки, их произношение и обозначение на письме. Звуковое значение буквы г**

Цель: обучить школьников правильно произносить и передавать на письме согласные звуки; углубить знания о произношении и передаче на письме безударных гласных после твёрдых и мягких согласных; формировать правильное произношение согласных; воспитывать самостоятельность школьников.

Ожидаемые результаты: учащиеся правильно произносят и передают на письме гласные и согласные звуки; знают звуковое значение буквы г; умеют работать с орфоэпическим словарём.

Оборудование: учебник, словари, карточки с заданиями.

Тип урока: комбинированный.

I. МОТИВАЦИЯ УЧЕБНОЙ ДЕЯТЕЛЬНОСТИ ШКОЛЬНИКОВ. ОБЪЯВЛЕНИЕ ТЕМЫ И ЦЕЛИ УРОКА

Проблемный вопрос.

— Для чего необходимо знать орфограммы?

II. АКТУАЛИЗАЦИЯ ОПОРНЫХ ЗНАНИЙ

Проверка домашнего задания.

Индивидуальная работа по карточкам*.

КАРТОЧКА № 1

В один столбик выпишите слова с проверяемыми безударными гласными, в другой — с непроверяемыми. Запишите в каждый столбик по два своих примера.

Д..ревня, тр..ва, ог..род, н..ра, к..рзина, п..суда, т..релка, м..локо, в..рить, хв..лить, г..сить, к..чать.

КАРТОЧКА № 2

Спишите текст. Вставьте пропущенные буквы. Подберите проверочное слово к словам, которые можно проверить. Подчеркните непроверяемые гласные.

Зам..ло сн..гами з..млю. Летом она была цв..тная, а т..перь од..наковая. Л..жат к..дые сугробы на ск..мейках, кустах с..рени, подъездах д..мов. Пришла п..чальная п..ра года.

Орфоэпическое упражнение.

Определите звуковое значение гласных в слабых позициях. Подчеркните проверяемую безударную гласную одной чертой, непроверяемую — двумя. Поставьте ударение.

Образец: се[и]стра5.

Нести, зима, капуста, помидоры, широкий, места, кормить, писать, уходить, посадить, карандаш, молоток.

* Здесь и далее учитель также может воспользоваться пособием: Пилипенко Ж. В. Русский язык. 5 класс: Экспресс-контроль. — Харьков: Издательство «Ранок».

III. ВОСПРИЯТИЕ И УСВОЕНИЕ УЧЕБНОГО МАТЕРИАЛА

Работа с учебником.

Прочитайте теоретический материал: [1] с. 51–52.

Вопросы учащимся.

- Сколько согласных звуков в русском языке?
- Какие характеристики они имеют?
- Какие согласные произносятся всегда мягко?
- Какие согласные произносятся всегда твёрдо?

Слово учителя.

Буква *г* обозначает согласный [г] в начале слова и перед гласными (г[г]ора, ог[г]ород), а перед глухими — [х] (лёг[х]кий, мяг[х]кий). В конце слова происходит оглушение, и мы слышим [к] (снег[к]).

IV. ЗАКРЕПЛЕНИЕ ЗНАНИЙ, УМЕНИЙ И НАВЫКОВ

Творческая работа.

Переведите слова с украинского языка на русский, сравните произношение в обоих языках. Обозначьте звуковое значение букв *ч, ц*.

Образец: міліц[ц']ія — милици[цы]я.

Станція, столиця, одиниця, птиця, лисиця, місяць, чернетка, четвер, черешня, частина, жінка, життя.

Тренировочные упражнения.

1. Правильно прочитайте слова. Запишите их в алфавитном порядке.

Чаща, начать, отвечать, встречать, различать, чёрный, ученик, часовой, чудо, вручать, вечный, намечать.

2. Спишите слова, обозначьте звуковое значение буквы *г*.

Образец: дог[к].

Порог, гром, договор, гвоздика, галстук, бегемот, ногти, берег, сапог, вдруг, вогкий, попугай.

Слово учителя.

В большинстве заимствованных слов согласные перед гласным звуком, обозначенным буквой *е*, произносятся мягко: ака[д'э]мия, ба[с'э]йн, кон[ф'э]тти, про[ф'э]ссор.

В некоторых заимствованных словах согласные перед гласным звуком, обозначенным буквой *e*, произносятся твёрдо: [тэ]ннис, сви[тэ]р, мо[дэ]ль. Единого правила нет.

Работа с орфоэпическим словарём.

Проверьте и запомните произношение отдельных звуков по словарю.

Атмосфера, галерея, демонстрация, кашне, пюре, метрополитен, диспансер, серпантин, стамеска.

V. ДОМАШНЕЕ ЗАДАНИЕ

Выполнить упражнение: [1] 97 (записать звуковое значение букв *ж, ч, ш, щ*); [2] 45.

VI. ИТОГ УРОКА

Вопросы учащимся.

- Что такое оглушение?
- Каковы особенности произношения русских звуков [г], [ч], [ц]?
- Каково назначение орфоэпического словаря?

УРОК № 15

Тема.

Твёрдые и мягкие согласные (в сопоставлении с украинским языком). Обозначение на письме мягкости согласных. Смягчение твёрдых согласных мягкими

Цель: дать учащимся представление о классификации согласных по принципу твёрдости-мягкости; углубить знания о назначении *ь* и о правилах его употребления; воспитывать интерес к русскому языку.

Ожидаемые результаты: учащиеся классифицируют согласные звуки на твёрдые и мягкие; правильно употребляют *ь* для обозначения мягкости; знают о смягчении твёрдых согласных перед мягкими.

Оборудование: учебник, таблица «Употребление *ь* для обозначения мягкости согласных».

Тип урока: комбинированный.

I. МОТИВАЦИЯ УЧЕБНОЙ ДЕЯТЕЛЬНОСТИ ШКОЛЬНИКОВ. ОБЪЯВЛЕНИЕ ТЕМЫ И ЦЕЛИ УРОКА

☑ Вопросы учащимся.

- Чем различаются по звуковому составу данные слова?
Стал — сталь, удар — ударь, вес — весь, брат — брать.
- Какая разница между этими согласными звуками?

II. АКТУАЛИЗАЦИЯ ОПОРНЫХ ЗНАНИЙ

☑ Проверка домашнего задания.

☑ Задание учащимся.

Запишите к словам парные так, чтобы в одном слове был твёрдый согласный, а в другом — мягкий.

Образец: лук — люк.

Ряд, сядь, мыл, бил, вол, мал, ел, вес, медь.

- Перед какими гласными согласные смягчились?
- Какой ещё способ смягчения согласных вы знаете?

III. ВОСПРИЯТИЕ И УСВОЕНИЕ УЧЕБНОГО МАТЕРИАЛА

☑ Работа с учебником.

1. Прочитайте теоретический материал: [1] с. 61–62.
2. Ознакомьтесь с таблицей: [2] с. 15.

☑ Работа с таблицей.

УПОТРЕБЛЕНИЕ *ь* ДЛЯ ОБОЗНАЧЕНИЯ МЯГКОСТИ СОГЛАСНЫХ

ь для обозначения мягкости согласных пишется:		ь не пишется, если согласный смягчается:		
на конце слова после букв, обозначающих мягкие согласные	в середине слова после <i>л</i> — [л'] и <i>н</i> — [н']	в середине слова перед <i>к, б, м, з</i>	последующим мягким согласным	всегда мягкими <i>ч, щ</i>
богатырь, степь	мальчик, уменьшить	коньки, просьба	бантик [бан'т'ик]	ручка, мощный

Запишите по два своих примера на каждый пункт правила.

Тренировочные упражнения.

1. Переведите с украинского языка на русский. Сравните произношение слов в обоих языках.

Образец: буквар[р] — букварь[р'].

Дріб, звір, секретар, любов, кобзар, цар, пузир.

2. Запишите слова в алфавитном порядке. Запомните их произношение и написание.

Голубь, теперь, цепь, календарь, якорь, токарь, зверь, кровь, семь, восемь.

IV. ЗАКРЕПЛЕНИЕ ЗНАНИЙ, УМЕНИЙ И НАВЫКОВ

Словарный диктант.

Запишите словосочетания. Подчеркните мягкие согласные в словах.

Сельди в бочке, долька лимона, горький миндаль, меньше слов, кустик около пенька, новые серьги, резьба по дереву, удачный помощник.

Тренировочное упражнение.

К приведенным словам подберите однокоренные, в которых была бы мягкая согласная. Подчеркните орфограмму.

Образец: птенец — птенчик.

Булка (*булочка*), ночь (*ночка*), свеча (*свечка*), облако (*облачный*), река (*речной*), солнце (*солнечный*), мост (*мостик*), белка (*белочка*).

Объяснительный диктант.

На могучем тополе
дружно почки лопнули,
А из каждой почки
вылезли листочки,
развернули трубочки,
распушили юбочки,
оглянулись, улыбнулись
и сказали, что проснулись.

(В. Товарков)

— Укажите слова с изученной орфограммой.

— Какими способами смягчены согласные в данном тексте?

V. ДОМАШНЕЕ ЗАДАНИЕ

1. Выучить теоретический материал: [1] § 12, 13; [2] § 7.
2. Выполнить упражнение: [1] 130; [2] 44.

VI. ИТОГ УРОКА

Вопросы учащимся.

- Как обозначается на письме мягкость согласных?
- Какова роль мягкого знака?
- В каких буквенных сочетаниях *ь* не пишется?
- Какие гласные звуки смягчают согласные?

УРОК № 16

Тема. **Речевая деятельность. Типы речи**

Цель: дать учащимся общее представление о типах речи, научить определять тип речи; воспитывать любовь к родной природе.

Ожидаемые результаты: учащиеся имеют общее представление о типах речи; определяют тип речи; самостоятельно строят высказывание-описание.

Оборудование: учебник, раздаточный материал, схема «Типы речи».

Тип урока: изучение нового материала.

Ход урока

I. МОТИВАЦИЯ УЧЕБНОЙ ДЕЯТЕЛЬНОСТИ ШКОЛЬНИКОВ. ОБЪЯВЛЕНИЕ ТЕМЫ И ЦЕЛИ УРОКА

Вопросы и задания учащимся.

- Приведите примеры художественных произведений, в которых даётся описание природы.
- Зачем писатели вводят в свои произведения описания?
- Важно ли для вас научиться строить описания?

II. АКТУАЛИЗАЦИЯ ОПОРНЫХ ЗНАНИЙ

Проверка домашнего задания.

III. ВОСПРИЯТИЕ И УСВОЕНИЕ УЧЕБНОГО МАТЕРИАЛА

☑ Слово учителя.

В зависимости от содержания и построения высказывания различают три основных типа речи: повествование, описание и рассуждение. В повествовании говорится о каких-то событиях, действиях; в описании изображаются предметы, живые существа, природа; в рассуждении утверждается или обобщается какой-то факт, явление, понятие.

☑ Работа со схемой.

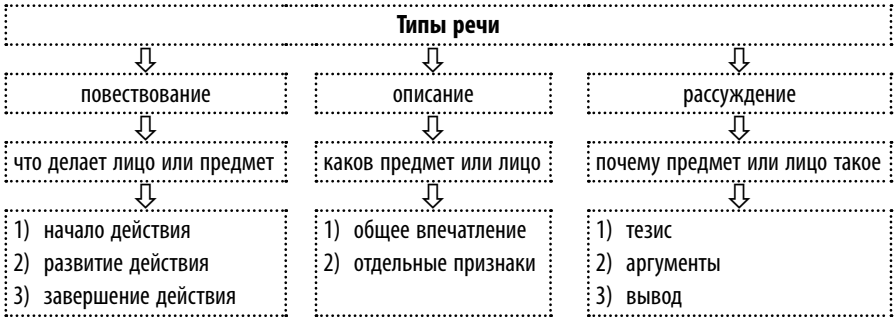

☑ Работа с текстами.

Определите, к какому из типов речи относится каждый текст. На какой вопрос даётся ответ? Как строится каждый текст?

- 1) Я просыпаюсь, легко раскрываю глаза, и так ярко, ясно на душе, что я спрашиваю:

— Сегодня праздник?

Мама щекой прижимается к моей щеке и радостно шепчет:

— Снег выпал.

— Снег?!

Я проворно поворачиваюсь лицом к окошку. Наше окошко упирается в забор, но я вижу, как в сумерках утра синевато отсвечивают забор, дорожка между ним и домом, и как блестят мелкие искры.

— Снег! Снег! — кричу я.

Я едва дожидаясь, когда кончится завтрак, и выбегаю во двор.

- 2) Редкий, морозный воздух так и охватит всего, когда выйдешь из дому. За садом ещё холодно краснеет заря. Солнце только что выкатилось огнистым шаром из-за снежного поля, и вся

картина села засверкала яркими и удивительно нежными, чистыми красками северного утра. Клубы дыма алеют и медленно расходятся над белыми крышами. Сад в серебряном инее. (По И. Бунину)

- 3) Каждое время по-своему хорошо, но зиму я люблю больше всего. Зима — самое лучшее время года.

Во-первых, зимой самые любимые мои праздники — Новый год и Рождество, а значит, ёлка, подарки, гости.

Во-вторых, зимой длинные каникулы, не нужно ходить в школу и учить уроки, а можно делать, что хочется.

И наконец, зимой так много удовольствий: лыжные прогулки за городом, катание на санях, на коньках на естественных катках, поездка в Карпаты. Всего не перечислишь.

Теперь, надеюсь, вы согласитесь, что зима — самая лучшая пора.

— Каким типом речи вы пользовались, отвечая на вопрос об определении типа речи?

Работа с учебником.

1. Прочитайте теоретический материал: [1] с. 153; [2] с. 121.
2. Выполните упражнение: [1] 347 (устно); [2] 124 (устно).

Слово учителя.

Описание — смысловой тип текста, в котором описываются признаки предметов, явлений, животных, человека. Описание бывает научным и художественным. Художественное описание обычно передает впечатление автора, оно проникнуто определенным настроением, которым автор заражает своего слушателя или читателя. Научное описание содержит следующую информацию:

- назначение предмета;
- формы и размеры;
- среда обитания;
- устройство предмета.

IV. ЗАКРЕПЛЕНИЕ ЗНАНИЙ, УМЕНИЙ И НАВЫКОВ

Практическое задание.

Определите характер приведенных описаний: какое из них — научное, а какое — художественное.

ОДУВАНЧИК

Я лежал у входа в палатку на животе, положив локти на рюкзак, а подбородок на руки, и смотрел на жёлтый одуванчик. Одуванчик рос прямо передо мной, у входа в палатку. У него были зубчатые остро-зелёные листья, а сам он был ярко-жёлтый, ядовитого цвета, потому что он только что распустился. Это был первый весенний одуванчик. На его цветке ползала какая-то букашка.

(Ю. Коринец)

ОДУВАНЧИК

Одуванчик — растение с ветвистым стержневым корнем толщиной около 2 см и длиной около 60 см, в верхней части переходящим в короткое многоглавое корневище. Листья голые, перисто-надрезанные или цельные, собранные в прикорневую розетку. Цветоносная стрелка сочная, цилиндрическая, полая внутри, оканчивающаяся одиночной корзинкой язычковых ярко-жёлтых цветов. Цветёт в мае, плодоносит семенами с хохолком — с июня.

Вопросы и задания учащимся.

- О каком цветке мы прочитали в текстах?
- Каким видит одуванчик автор первого текста?
- Как автор описывает одуванчик?
- Каким настроением проникнуто первое описание?
- Какие подробности об одуванчике вы узнали из научного текста?
- Перескажите научный текст по плану.

ПЛАН

1. Размеры корня одуванчика.
2. Форма листьев и стебля.
3. Цветок одуванчика: форма и цвет.
4. Время цветения и плодоношения.

— Почему в тексте художественного стиля нет таких подробностей, как в научном?

— Сравните описания листьев (зубчатые остро-зелёные и голые; перисто-надрезанные или цельные) и цветков (ярко-жёлтый, ядовитого цвета; корзинка язычковых ярко-жёлтых цветов). Что схожего и что различного в этих описаниях?

— В каком из текстов чувствуется отношение автора к одуванчику? Как вы это поняли? Каково отношение автора к цветку?

— В чём отличие этих текстов?

— Если бы вам предложили написать об одуванчике, как бы вы это сделали?

(Учащиеся устно составляют 3–4 предложения.)

V. ДОМАШНЕЕ ЗАДАНИЕ

Составить устное сочинение-описание любимого цветка.

VI. ИТОГ УРОКА

Вопросы учащимся.

- Какие три типа текста вы знаете?
- В каких стилях встречается описание?
- Что такое повествование?
- Каковы особенности текста-рассуждения?

УРОК № 17

Тема. **Произношение и написание сочетаний** *пя, мя, вя, пё, мё, бё* **в сопоставлении с сочетаниями, содержащими звук [й]:** *пья, мья, бья* **и т. д.**

Цель: обучить школьников правильному написанию и произношению указанных буквенных сочетаний в сравнении с украинским языком; формировать навык правильного произношения этих сочетаний; воспитывать интерес к русскому языку.

Ожидаемые результаты: учащиеся правильно пишут и произносят изучаемые сочетания; проводят сравнительный анализ написания и произношения данных сочетаний в русском и украинском языках.

Оборудование: учебник, карточки с индивидуальными заданиями, таблица.

Тип урока: комбинированный.

Ход урока

I. МОТИВАЦИЯ УЧЕБНОЙ ДЕЯТЕЛЬНОСТИ ШКОЛЬНИКОВ. ОБЪЯВЛЕНИЕ ТЕМЫ И ЦЕЛИ УРОКА

Задание учащимся.

Исправьте ошибки в словах и объясните, почему они были допущены при переводе с украинского языка на русский.

М'ята, п'ятниця, сем'я, дерев'янный, в'язать, пам'ять.

II. АКТУАЛИЗАЦИЯ ОПОРНЫХ ЗНАНИЙ

Проверка домашнего задания.

Словарный диктант.

Запишите слова. Подчеркните и объясните орфограмму.

Строчка, птенчик, каменщик, зонтик, меньше, борьба, про-
сба, жизнь, песня, серьги, дачный, ночной, больной, резьба.

Распределительный диктант.

Запишите в две колонки слова с мягким знаком, выполняющим:
1) функцию смягчения; 2) разделительную функцию.

Затишье, тоньше, вьётся, горький, сыновья, ручки, пью,
сельдь, деньги, перья, скользить, письмо, возьмём.

Индивидуальная работа по карточкам.

КАРТОЧКА 1

Выпишите в две колонки слова, в которых: 1) согласные смягча-
ются при помощи *ь*; 2) согласные смягчаются при помощи *е, ё, ю, я, и*.

Таблица, словарь, ответ, портфель, рюкзак, отряд, сен-
тябрь, боксёр, люди, цель, возьми.

— Какое слово вы не выписали?

— Какие слова выписали в обе колонки? Почему?

КАРТОЧКА 2

Спишите, вставляя где нужно *ь*. Запишите звуковое значение вы-
деленных слов.

Сел..ский, вол..ный, задач..ник, туч..ка, степ.., стакан..-
чик, мощ..ный, бор..ба, поч..товый, мал..чик, нел..зя, бу-
лоч..ная.

III. ВОСПРИЯТИЕ И УСВОЕНИЕ УЧЕБНОГО МАТЕРИАЛА

Работа с таблицей.

СРАВНИТЕЛЬНАЯ ТАБЛИЦА

В украинском языке	В русском языке
дев'я[в'я]ть	дев[в'а]ть
м'я[м'я]со	мя[м'а]со

В украинском языке	В русском языке
м'я[мйа]кий	мя[м'а]гкий
полум'я[мйа]	пламя[м'а]
п'я[пйа]ть	пя[п'а]ть
прив'я[вйа]зати	привя[в'а]зать
пам'я[мйа]ть	памя[м'а]ть
дерев'я[вйа]ний	деревя[в'а]нный
п'я[пйа]тниця	пя[п'а]тница

Вывод: В русском языке сочетания *мя, вя, пя* и т. д. обозначают два звука. Соответствующие им в украинском языке *м'я, в'я, п'я* пишутся с апострофом и обозначают три звука.

Слово учителя с элементами беседы.

Обратите также внимание на произношение сочетаний *бё, мё, пё, ня, мя, вя* и *бьё, мьё, пьё, мья, бья, пья* и т. д. в русском языке. Как пишутся слова первого и второго столбика?

Ребё[б'о]нок

бьё[бйо]т

мя[м'а]та

семья[мйа]

вё[в'о]дра

разовьё[вйо]т

пё[п'о]стрый

пьё[пйо]т

IV. ЗАКРЕПЛЕНИЕ ЗНАНИЙ, УМЕНИЙ И НАВЫКОВ

Тренировочные упражнения.

1. Переведите с украинского языка на русский. Запишите полученные пары слов. Сравните произношение.

Образец: м'я[мйа]сорубка — мя[м'а]сорубка.

П'ятірка, п'ятак, п'ятикласник, в'яже, в'язнути, м'якошерстий, м'яч, черв'як, в'ялий.

2. Запишите слова. Определите количество слогов в каждом слове. Подчеркните буквы, обозначающие два звука.

Вьётся, собьёт, соловья, пятка, здоровье, вьёт, имя, знамя, Дарья, голубятник.

Распределительный диктант.

Выпишите в одну колонку слова с мягким знаком, а в другую — без.

Мякиш, перебьёт, ребята, опята, взгорье, пятерня, деревья, хлопья, пятак, Пётр, пятно, вёсла, жеребята, вязанье, мяукает.

Работа с учебником.

Выполните упражнения: [1] 126, 130.

V. ДОМАШНЕЕ ЗАДАНИЕ

1. Выучить теоретический материал: [1] § 12, 13.
2. Выполнить упражнение: [1] 127.
3. Составить предложения со словами: *мяуканье, здоровье, пятиклассник*.

VI. ИТОГ УРОКА

Вопрос учащимся.

— Что нового вы узнали сегодня на уроке?

УРОК № 18

Тема. **Согласные звонкие и глухие (парные и непарные). Звонкие и глухие согласные в сильных и слабых позициях**

Цель: углубить знания учащихся о звонких и глухих согласных; познакомить с классификацией звуков (сонорные, звонкие и глухие); формировать умение находить сильную и слабую позицию звонких и глухих согласных; воспитывать у учащихся познавательный интерес.

Ожидаемые результаты: учащиеся классифицируют согласные звуки на сонорные, звонкие и глухие; правильно произносят звонкие и глухие согласные в слабых позициях; находят изучаемую орфограмму.

Оборудование: учебник, карточки с индивидуальными заданиями.

Тип урока: комбинированный.

Ход урока

I. МОТИВАЦИЯ УЧЕБНОЙ ДЕЯТЕЛЬНОСТИ ШКОЛЬНИКОВ. ОБЪЯВЛЕНИЕ ТЕМЫ И ЦЕЛИ УРОКА

Задание учащимся.

Из слов, записанных на доске, образуйте пары. Объясните, по какому принципу подбиралась пара.

Слить, доска, колос, злой, горка, голос, тоска, злить, слой, корка.

II. АКТУАЛИЗАЦИЯ ОПОРНЫХ ЗНАНИЙ

Проверка домашнего задания.

Словарный диктант.

Запишите слова. Подчеркните сочетания букв, которые пишутся без мягкого знака.

Черничка, земляничка, клубничное варенье, пончик, птеник, мощный, ручная белочка, барабанщик, речка, косточка, стекольщик.

Индивидуальная работа по карточкам.

КАРТОЧКА № 1

Переведите с украинского языка на русский. Подчеркните буквы, звуковое значение которых отличается в украинском и русском языках.

Голуб, секретар, календар, вісім, багатир, кров, кобзар, воротар, звір, сухар, сім, дріб.

КАРТОЧКА № 2

Запишите слова в алфавитном порядке, разделяя их для переноса. Подчеркните твёрдые согласные.

Весло, яблоко, беседка, восторг, рисунок, короткий, скользил, гайка, объявление, мохнатый.

III. ВОСПРИЯТИЕ И УСВОЕНИЕ УЧЕБНОГО МАТЕРИАЛА

Работа с учебником.

1. Прочитайте теоретический материал: [1] с. 68–70.
2. Ознакомьтесь с таблицей: [2] с. 15.

Вопросы учащимся.

- Как образуются звонкие согласные?
- Как образуются глухие согласные?
- Какие согласные называются сонорными?
- Какие глухие согласные не имеют пары по звонкости?

Тренировочные упражнения.

1. Замените в словах подчёркнутые звонкие согласные парными глухими (устно).

Жить, день, гость, голос, жар, быль, дочка, гол, плоды, пруд, наживка, коза, везти, лез.

2. К данным словам подберите слова с противоположным значением. Запишите полученные пары слов. Подчеркните звонкие согласные одной чертой, глухие — двумя.

Далёкий, широкий, густой, кислый, твёрдый.

3. Запишите данные слова, укажите, в каких из них подчёркнутые буквы обозначают глухой согласный, а в каких звонкий.

Образец: прос[з']ьба — прос[с']ить.

Гладкий — гладенький, резкий — резать, скользить — скользкий, хлеб — хлебный, рассказ — рассказать.

Слово учителя.

Чётко произносятся звонкие и глухие согласные в сильной позиции, то есть перед гласной и перед звонким согласным.

В слабой позиции звонкие согласные оглушаются. Это происходит в конце слова и перед глухим согласным.

В слабой позиции глухие согласные озвончаются. Это происходит перед звонким согласным.

Чтобы проверить написание согласного, стоящего в слабой позиции, нужно подобрать слово, где он стоял бы в сильной позиции.

IV. ЗАКРЕПЛЕНИЕ ЗНАНИЙ, УМЕНИЙ И НАВЫКОВ

Тренировочные упражнения.

1. Вставьте пропущенные буквы, подобрав проверочное слово. Подчеркните орфограмму.

Гла.., арбу.., сугро.., сторо.., яго..ка, ночё..ка, стару..ка, зага..ка, пого..ка, бума..ка.

2. Выпишите слова, произношение которых не соответствует написанию. Как называется эта позиция согласных? Подберите проверочное слово. Отгадайте загадки.

Образец: дед[т] — дед.

Сидит дед во сто шуб одет, кто его раздевает, тот слёзы проливает. Красна, сладка, душиста, растёт низко, к земле близко. Стоит Антошка на одной ножке, кто ни подойдёт, всяк его возьмёт. Шёл, шёл долговяз, в сыру землю увяз.

V. ДОМАШНЕЕ ЗАДАНИЕ

1. Прочитать теоретический материал: [1] § 14; [2] § 7.
2. Выполнить упражнение: [1] 149; [2] 43.

VI. ИТОГ УРОКА

Беседа с учащимися.

- Назовите сонорные звуки. Почему они так называются?
- Какая позиция согласных называется сильной? слабой?
- Что такое оглушение? Приведите пример.
- Что такое озвончение? Приведите пример.
- Как проверить согласную, стоящую в слабой позиции?

УРОК № 19

Тема.

Оглушение звонких согласных и озвончение глухих (продолжение темы). Произношение и написание сочетаний стн — [сн], стл — [сл], здн — [зн] и др.

Цель: углубить знания учащихся об оглушении и озвончении согласных звуков; продолжить обучение навыкам правильного произношения звонких и глухих согласных в слабых позициях; формировать умения произношения и написания сочетаний *стн* — [сн], *стл* — [сл], *здн* — [зн] и др.; воспитывать интерес к русскому языку.

Ожидаемые результаты: учащиеся правильно произносят звонкие и глухие согласные в слабых позициях, сочетания [сн], [сл], [зн] и др.; правильно передают на письме согласные звуки в слабых позициях, сочетания *стн*, *стл*, *здн* и др., умеют подбирать проверочные слова; находят в тексте изучаемые орфограммы.

Оборудование: учебник, карточки с индивидуальными заданиями.

Тип урока: комбинированный.

I. МОТИВАЦИЯ УЧЕБНОЙ ДЕЯТЕЛЬНОСТИ ШКОЛЬНИКОВ. ОБЪЯВЛЕНИЕ ТЕМЫ И ЦЕЛИ УРОКА

Задание учащимся.

Исправьте ошибки в словах. Почему они были допущены?

Дуп, зуп, нарот, любофь, чесный, сонце, прелесный, крёсный.

II. АКТУАЛИЗАЦИЯ ОПОРНЫХ ЗНАНИЙ

Проверка домашнего задания.

Словарный диктант.

Запишите слова. Подчеркните орфограммы. Запишите в скобках проверочное слово. Оглушение или озвончение согласных происходит в словах?

Лодка, дорожка, берёзка, робкий, взгляд, парад, теплоход, улыбка, сторож, ногти, мороз, лев, столб.

Распределительный диктант.

Запишите в две колонки слова: 1) с проверяемой безударной гласной, 2) с проверяемой согласной. Подберите проверочные слова. Назовите слова с оглушением согласных.

Образец: зерно (зёрна) — глаз (глаза).

Пятно, сугроб, далёкий, ловить, болезнь, ползти, залез, свисток, сапог, зимой, большой, пирог, слог, погреб.

Индивидуальная работа по карточкам.

КАРТОЧКА № 1

Подчеркните в словах буквы, которые обозначают непарные звонкие согласные звуки. Запишите их звуковое значение.

Образец: м[м]ор[р']е.

Ветер, гулять, кораблик, волна, парус, остров, город, подгонять, мелодия, яблоня.

КАРТОЧКА № 2

Объясните разницу в значении и написании одинаково звучащих слов. Составьте предложения, используя данные слова.

Луг — лук, пруд — прут, порог — порок.

КАРТОЧКА № 3

Определите количество букв и звуков. Одной чертой подчеркните согласные в сильной позиции, двумя — в слабой. Подчеркните слово с озвончением согласного.

Образец: овраг — 5 б., 5 зв.

Рожь, молотьба, свадьба, овца, зарядка, грибки, творог, снег, ягодки, любовь.

III. ВОСПРИЯТИЕ И УСВОЕНИЕ УЧЕБНОГО МАТЕРИАЛА

Подготовка к изучению нового материала.

Подберите к данным существительным однокоренные прилагательные. Посчитайте количество букв и звуков в образованных словах.

Образец: прелесть — прелестный — 10 б., 9 зв.

Ярость, радость, интерес, звезда, вкус, место, область.

— Почему не во всех словах количество букв и звуков совпало?

Слово учителя с элементами беседы.

В русском языке при сочетании трёх согласных (*стн, стл, здн*) один из согласных не произносится. Такие согласные называются **непроизносимыми**.

— Подчеркните в предыдущем задании непроизносимую согласную. Во всех ли словах она присутствует?

— Как проверить, есть ли в слове непроизносимая согласная?

Тренировочное упражнение.

Вставьте пропущенные буквы, предварительно подобрав где необходимо, проверочные слова. Подчеркните орфограмму.

Образец: ненастный — ненастье.

Несчас..ный, ужас..ный, безопас..ный, сер..це, со..нце, совмес..ный, редкос..ный, поз..ний, капус..ный, чудес..ный, запас..ной, воскрес..ный, прекрас..ный.

IV. ЗАКРЕПЛЕНИЕ ЗНАНИЙ, УМЕНИЙ И НАВЫКОВ

Работа с учебником.

Выполните упражнение: [1] 196.

Выборочный диктант.

Выпишите из предложений слова с непроизносимыми согласными, правописание которых нельзя проверить. Подчеркните орфограмму.

Как боярыня седая, к людям шествует зима. Праздничным убранством раздела она город. Толпа сверстников-ребят с радостным чувством бросилась строить снежную крепость. Участвуют все. Уже готовы стены и лестницы, осталось достроить башенки. Усталости не чувствуется.

Запомни!

Если непроизносимая согласная не проверяется, её написание следует проверить по орфографическому словарю и запомнить.

V. ДОМАШНЕЕ ЗАДАНИЕ

1. Выучить теоретический материал: [1] § 19.
2. Выполнить упражнение: [1] 194.
3. Составить и записать предложения со словами: блеснуть, ровесник, праздник, здравствуй.

VI. ИТОГ УРОКА

Вопрос учащимся.

— Как проверить непроизносимый согласный в корне слова?

УРОК № 20

Тема. **Речевая деятельность. Текст и его признаки.
Тема и основная мысль текста. Изложение текста
художественного стиля***

Цель: дать учащимся понятие о тексте и его признаках, о теме и главной мысли текста; развивать умение воспроизводить по памяти прослушанный текст; воспитывать культуру речи учащихся, любовь к природе, животным.

* Здесь и далее учитель также может воспользоваться пособием: Русский язык. Все виды изложений. 5—9 классы / Л. Д. Донина, Л. В. Новик.— Харьков: Издательство «Ранок».

Ожидаемые результаты: учащиеся знают, что такое текст, знают признаки текста; умеют определять тему и основную мысль текста; могут воспроизводить по памяти прослушанный текст.

Оборудование: учебник, тексты, схема «Признаки текста».

Тип урока: изучение нового материала.

Ход урока

I. МОТИВАЦИЯ УЧЕБНОЙ ДЕЯТЕЛЬНОСТИ ШКОЛЬНИКОВ. ОБЪЯВЛЕНИЕ ТЕМЫ И ЦЕЛИ УРОКА

Вопрос учащимся.

— О чём бы вы хотели узнать, изучая тему «Текст»?

II. АКТУАЛИЗАЦИЯ ОПОРНЫХ ЗНАНИЙ

Проверка домашнего задания.

III. ВОСПРИЯТИЕ И УСВОЕНИЕ УЧЕБНОГО МАТЕРИАЛА

Работа с учебником.

Прочитайте теоретический материал: [1] с. 82.

Слово учителя.

Текст — это группа предложений, объединённых темой и основной мыслью, расположенных в определённой последовательности и связанных между собой с помощью языковых средств.

Тема — это то, о чём рассказывается в тексте.

Основная мысль — это то, к чему текст призывает, чему учит, ради чего он написан.

Работа со схемой.

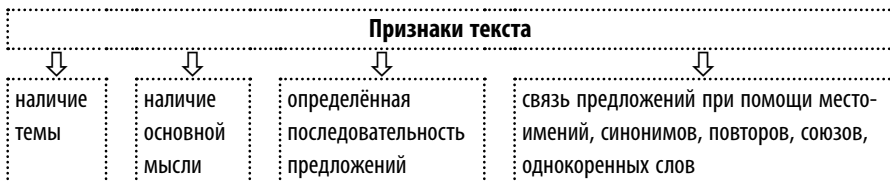

Работа с текстом.

Прочитайте текст. Ответьте на вопросы и выполните задания, данные после него.

ТАЙНЫ ЛЕСА

Лунной ночью в лесу светло. Свет луны делает лес просторным, похожим на огромный зал. Удивительная тишина ясной зимней ночи.

Полоса света серебряным поясом охватила *зимний лес*.

Что *это*? В снегу темнеет *щель*. Под глубоким сугробом, в *берлоге*, лежит и дремлет в ночной тиши *медведь*. Его не беспокоит холодный луч луны, пробившийся вглубь *берлоги*.

Дремлет *медведь*, но чутко прислушивается к неугомонной жизни зимнего леса. Снежинки еле слышно *шуршат* о кору старой сосны. Синички тихо *напевают* весёлую песенку. *Всё это звериному сну* не помеха. Больше всего рад косолапый *мишка* лесной *тишине*.

(По Д. Зуеву)

— К какому типу речи относится текст? К какому стилю?

— Какова тема текста?

— Определите основную мысль текста.

— Заголовок выражает тему или основную мысль данного текста?

— Докажите, что предложения в тексте связаны при помощи языковых средств. (Языковые средства выделены в тексте.)

— Пользуясь схемой, определите, какой признак текста нами не был отмечен.

Тренировочное упражнение.

Прочтите запись. Можно ли назвать её текстом? Обоснуйте свою мысль. Восстановите текст (устно).

Оно поднималось невысоко над горизонтом и почти не грело землю. Был самый разгар зимы. По утрам солнце вставало красное, как начищенный медный таз.

Восстановленный текст

Был самый разгар зимы. По утрам солнце вставало красное, как начищенный медный таз. Оно поднималось невысоко над горизонтом и почти не грело землю.

(По Г. Скребицкому)

IV. ЗАКРЕПЛЕНИЕ ЗНАНИЙ, УМЕНИЙ И НАВЫКОВ

Чтение текста для изложения учителем.

I вариант

БЕГ ПО КРУГУ

Зима. Кругом на земле и на крышах домов лежит снег. Деревья в инее.

Тренер вывел коня для бега по кругу. Конь был вороной масти. Голова у него узкая, красивая, а на лбу белая звёздочка. Шея прямая, длинная, гибкая. Грудь у коня крутая, крепкая. Спина мускулистая, короткая. Ноги сильные и стройные. Конь бежит быстро, легко, энергично, хвост и грива у коня развеваются на ветру. Правую переднюю ногу он выкинул вперёд, а левую поджал под себя.

Этот вороной конь был очень красив на белом снегу.

(84 сл.)

II вариант

СНЕГИРЬ

Ещё наряднее становится зимняя природа, когда прилетают в гости красавцы снегири.

Снегирь — пухленькая красногрудая птичка с голубовато-серой спинкой, чёрной головой. Летаёт снегирь легко и красиво. Снегири обычно держатся небольшими стайками. Чем сильнее мороз, тем спокойнее сидит стайка. Изредка она передвигается, чтобы сорвать ягоду, а затем снова усаживается неподвижно.

Снегирь питается почками растений, семенами деревьев и кустарников. Толстым клювом он разгрызает семена ягод или небольшие орешки.

Снегири украшают нашу зимнюю природу своим ярким оперением и мелодичным посвистыванием.

(77 сл.)

(По Д. Кайгородову и П. Соколову)

Беседа по тексту.

I вариант

— Как вы понимаете значение слова вороной?

— К какому типу речи относится текст?

— Что отражает заглавие текста: тему или основную мысль?

— Как бы вы озаглавили этот текст?

— В каком предложении сформулирована основная мысль текста?

- Опишите коня. Какие детали вам запомнились больше всего?
- Почему, описывая коня, автор упоминает зиму? Важно ли это для описания животного?

II вариант

- Видели ли вы снегирей?
- Почему снегирь в тексте назван красавцем?
- Как снегيري украшают нашу зимнюю природу?
- Как бы вы озаглавили этот текст?
- Определите основную мысль текста.
- К какому стилю и типу речи относится текст?
- Опишите снегиря. Какие детали описания вам запомнились больше всего?

Повторное чтение текста для изложения учителем.

Написание изложения учащимися.

V. ДОМАШНЕЕ ЗАДАНИЕ

Выучить теоретический материал: [1] с. 82.

VI. ИТОГ УРОКА

Вопросы учащимся.

- Что нового вы узнали сегодня на уроке?
- Каковы признаки текста?
- Как отличить тему от основной мысли?

УРОК № 21

Тема.

**Буквы а, у после всегда мягких [ч'], [ш'];
буква и после всегда твёрдых [ж], [ш].
Гласные о, е, ё после шипящих**

Цель: ознакомить учащихся с условием выбора орфограмм «Буквы *и, у, а* после шипящих» и «Буквы *о, е, ё* после шипящих»; с особенностями произношения гласных после шипящих; развивать навыки применения знаний на практике; воспитывать наблюдательность учащихся.

Ожидаемые результаты: учащиеся правильно произносят и пишут гласные после шипящих; находят изучаемые орфограммы в словах.

Оборудование: учебник, карточки с заданиями, схема «Чудо-деревья».

Тип урока: комбинированный.

Ход урока

I. МОТИВАЦИЯ УЧЕБНОЙ ДЕЯТЕЛЬНОСТИ ШКОЛЬНИКОВ. ОБЪЯВЛЕНИЕ ТЕМЫ И ЦЕЛИ УРОКА

Задание учащимся.

К данному звуковому значению слов подберите графическое.

[жыз'н'], [ч'уда], [ч'ашка], [шпы'эт'], [жолтый].

II. АКТУАЛИЗАЦИЯ ОПОРНЫХ ЗНАНИЙ

Проверка домашнего задания.

Распределительный диктант.

Запишите слова в две колонки: 1) с озвончением согласных; 2) с оглушением согласных. Подчеркните орфограмму.

Рекорд, клуб, мороз, ёж, косьба, указка, книжка, молотьба, ногти, ловкость, просьба, дождь.

Индивидуальная работа по карточкам.

КАРТОЧКА № 1

Запишите звуковое значение слов. В каком слове букв больше, чем звуков. Почему?

Образец: ведро — [в'идро].

Весна, хорошо, сегодня, портфель.

КАРТОЧКА № 2

Запишите звуковое значение подчёркнутых сочетаний.

Образец: тема — [т'э].

Музей, текст, темп, тире, терапевт, термометр, термос.

III. ВОСПРИЯТИЕ И УСВОЕНИЕ УЧЕБНОГО МАТЕРИАЛА

Работа со схемой.

См. с. 69.

ЧУДО-ДЕРЕВЬЯ

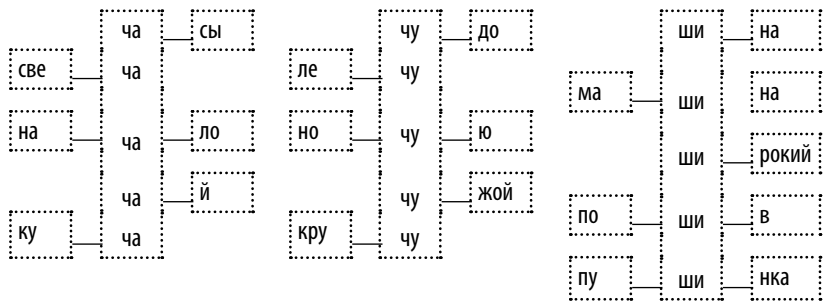

— Почему эта схема названа «Чудо-деревья»?

— С каким правилом мы знакомимся благодаря этим «деревьям»?

— Каких «деревьев» ещё не хватает в этой «рощице»? (ща, щу, жи.)

Работа по вариантам.

Подберите слова, нарисуйте дерево по образцу схемы, рассмотренной в предыдущем задании.

- I вариант — *ща*.
- II вариант — *щу*.
- III вариант — *жи*.

Работа с учебником.

Прочитайте теоретический материал: [1] с. 77.

Словарный диктант.

Широкий, часы, жизнь, шиповник, жирный, часто, чаша, щука, шины, счастье, шипенье, брошюра, парашют, жури.

Слово учителя.

После шипящих под ударением в корне пишется буква *ѐ* (произносится [o]), если можно подобрать однокоренное слово с буквой *e*: жѐ[o]лтый — желтеть. Если такое слово подобрать нельзя, пишется буква *o*: крыжовник, обжора, шов, шорох, капюшон.

Запомните также правописание заимствованных слов: шорты, шоссе, шоколад, жокей, шофёр, крушон и т. д.

Тренировочные упражнения.

1. Вставьте пропущенные буквы, предварительно подобрав проверочное слово.

Образец: жёлудь — желудёвый.

Ш..пот, ч..рный, ш..лковый, щ..лкнуть, ш..рстка, ш..ссе, щ..лка, ч..рствый.

2. Переведите слова с украинского языка на русский. Сравните написание слов в обоих языках.

Образец: шостий — шестой.

Жонатий, шовк, пшоно, жолудь, щока, жовток, жорстоко, шовковиця.

IV. ДОМАШНЕЕ ЗАДАНИЕ

1. Выучить теоретический материал: [1] § 15, 16.
2. Выполнить упражнения: [1] 160, 165.
3. Выписать из орфографического словаря 10 слов с орфограммой «Буквы *и, у, а* после шипящих» и 10 слов с орфограммой «Буквы *о, е, ё* после шипящих».

V. ИТОГ УРОКА

Вопрос учащимся.

— Какое правило надо знать, чтобы правильно писать гласные *о, е, ё* после шипящих в корне слова?

УРОК № 22

Тема. **Произношение** **чт — [шт] и [ч'т], чн — [шн] и [ч'н]. Гласные и, ы, е после ц**

Цель: обучать школьников орфоэпическим нормам русского языка; изучить правила написания *е, и, ы* после *ц*; развивать навыки нахождения орфограммы в слове; воспитывать наблюдательность учащихся.

Ожидаемые результаты: учащиеся, следуя орфоэпическим нормам, правильно произносят сочетания [шт], [ч'т], [шн] и [ч'н] в словах; знают правило написания *е, и, ы* после *ц*; находят изучаемую орфограмму в словах.

Оборудование: учебник, карточки с заданиями.

Тип урока: комбинированный.

I. МОТИВАЦИЯ УЧЕБНОЙ ДЕЯТЕЛЬНОСТИ ШКОЛЬНИКОВ. ОБЪЯВЛЕНИЕ ТЕМЫ И ЦЕЛИ УРОКА

☑ Задание учащимся.

Переведите слово на русский язык и запишите. Скажите, чем отличается произношение и написание этих слов в русском и украинском языках.

Міліція, станція, птиці, молодці, цирк, цифра, циган.

II. АКТУАЛИЗАЦИЯ ОПОРНЫХ ЗНАНИЙ

☑ Проверка домашнего задания.

☑ Творческий диктант.

Замените данные определения одним словом с соответствующим значением. Подчеркните орфограмму.

Место соединения сшитых кусков ткани (шов). Водитель машины (шофёр). Профессиональный наездник на скачках (жокей). Плод дуба (жёлудь). Откидной головной убор, пришитый к вороту одежды (капюшон). Потрясение (шок). Прядь волос, ниспадающая на лоб (чёлка). Застывшая масса какао с сахаром (шоколад).

☑ Индивидуальная работа по карточкам.

КАРТОЧКА № 1

Вставьте пропущенные буквы. Запишите их звуковое значение.

Образец: жильцы — [жы].

Услыш..т, уч..сток, ч..жой, щ..вель, дрож..т, удач.., ч..чело, сообщ.., ж..ри, горяч..я, задач.., полощ.., ж..р, полож.. .

КАРТОЧКА № 2

Подчеркните согласный в слабой позиции. Подберите проверочное слово, чтобы проверяемый согласный стоял в сильной позиции. Запишите звуковое значение обеих позиций.

Образец: гараж[ш] — гараж[ж]и.

Ошибка, погрузка, отправка, сладкий, жидкий, резкий, способ, багаж, огород, мотив.

Словарный диктант.

Запишите слова. Подчеркните орфограмму. Объясните, как обозначена мягкость в словах.

Очки, внучка, срочно, овощной, строчка, кавычки, мощный, мечта, одуванчик, женщина, помощник, почта, солнечный, гонщик.

III. ВОСПРИЯТИЕ И УСВОЕНИЕ УЧЕБНОГО МАТЕРИАЛА

Слово учителя.

В написанном нами словарном диктанте мы встретили слова, в которых сочетание *чт* и *чн* произносятся и пишутся одинаково (срочн[ч'н]о, мечта[ч'т]а, солнечно[ч'н]ый, почт[ч'т]а). Но так бывает не всегда. Сочетания *чн* и *чт* могут произноситься как [шн] и [шт] (*чт*[шт]о, *конечно*[шн]о).

Тренировочное упражнение.

Правильно произнесите изучаемые сочетания в словах. Запишите их звуковое значение.

Скучно, скворечница, прачечная, чтобы, пустячный, яичница, ничто.

Слово учителя.

Звук [ц] в русском языке твердый, поэтому после буквы *ц*, когда мы слышим звук [э], писать нужно *е*. Буква *е* в данном случае не смягчает *ц*. Например: це[цэ]ль, це[цэ]нтр. В украинском же языке звук, обозначенный буквой *ц*, может быть мягким: ці[ц'і]ль, заєць[ц'].

Буква *и* после *ц* пишется в корнях слов (ци[цы]рк) и в словах на *-ция*: милици[цы]я, репетици[цы]я.

Буква *ы* после *ц* пишется в окончаниях (улиц^ы), суффиксах (птиц^ыно), исключениях (Цыган на цыпочках подошёл к цыплёнку и сказал: «Цыц!»).

IV. ЗАКРЕПЛЕНИЕ ЗНАНИЙ, УМЕНИЙ И НАВЫКОВ

Тренировочные упражнения.

1. Вставьте пропущенные буквы. Объясните написание.

Ц..рковой, ц..ферблат, молодц.., акац..я, куриц..н, станц..я, ц..ганка, иллюстрац..я, овц.., ц..нга, пальц.., ц..ркуль, иллюминац..я, птиц.. .

2. Найдите в каждой группе слов лишнее.

Цирк, мотоцикл, красавцы, циклон.

Секция, цыган, цыкнуть, цыплячий.

Распределительный диктант.

Запишите слова в две колонки: 1) с *и* после *ц*; 2) с *ы* после *ц*.

Цитата, на цыпочках, цыплятница, панцирь, цикл, лисицын, дисциплина, декорация, цирюльня, продукция, огурцы, нумерация.

Работа с учебником.

Выполните упражнение: [1] 182.

V. ДОМАШНЕЕ ЗАДАНИЕ

1. Выучить теоретический материал: [1] § 17, 18.

2. Выполнить упражнение: [1] 183.

3. Записать по три примера написания *и*, *ы* после *ц* по каждому пункту правила.

VI. ИТОГ УРОКА

Вопрос учащимся.

— Что нового вы узнали сегодня на уроке?

УРОК № 23

Тема. **Произношение и написание -ого — -о[ва],
-его — -е[ва]. Правила употребления ь и ъ**

Цель: дать учащимся понятие о написании и произношении *-ого* — *-о[ва]*, *-его* — *-е[ва]*; углубить знания учащихся об условиях выбора разделительных *ь* или *ъ*; учить применять правила на практике; воспитывать интерес к русскому языку.

Ожидаемые результаты: учащиеся правильно пишут и произносят *-ого* — *-о[ва]*, *-его* — *-е[ва]*; знают правила употребления *ь* и *ъ*; умеют находить изучаемые орфограммы в словах.

Оборудование: учебник, карточки с заданиями.

Тип урока: комбинированный.

I. МОТИВАЦИЯ УЧЕБНОЙ ДЕЯТЕЛЬНОСТИ ШКОЛЬНИКОВ. ОБЪЯВЛЕНИЕ ТЕМЫ И ЦЕЛИ УРОКА

Задание учащимся.

Вставьте пропущенные буквы. Определите, на какое правило подобраны слова.

Под..ём, обез..яна, птич..я, рыбац..я, двер..ю, об..езд, с..ёмка.

II. АКТУАЛИЗАЦИЯ ОПОРНЫХ ЗНАНИЙ

Проверка домашнего задания.

Творческий диктант.

Сочетания слов замените одним словом с соответствующим значением.

Птенец курицы (*цыплёнок*). Инструмент для вычерчивания окружности (*циркуль*). Прикрикнуть на кого-нибудь (*цыкнуть*). Точная выдержка из какого-нибудь текста (*цитата*). Знак, обозначающий число (*цифра*). В древнегреческой литературе — одноглазый великан (*циклон*). Насекомое, обитающее в Крыму (*цикада*). Болезнь, вызываемая недостатком витаминов в организме, при которой кровоточат дёсны (*цинга*).

Индивидуальная работа по карточкам.

КАРТОЧКА № 1

Пишите, вставляя пропущенные буквы.

Берёзовая роц.., вкусная пищ.., ш..повник, ч..шка, щ..вель, ч..деса, площ..дка, ч..лки, кач..ть, навещ..ть, зайч..та, лыж.., овч..рка, пруж..на, брош..ра, параш..т, ж..ри.

КАРТОЧКА № 2

Вставьте сочетания *сн* и *стн*. Подчеркните непроизносимые согласные.

Ме..ость, вку..ый, окре..ость, опа..ый, ле..ица, чуде..ый, нена..ый, интере..ый.

III. ВОСПРИЯТИЕ И УСВОЕНИЕ УЧЕБНОГО МАТЕРИАЛА

Слово учителя.

Прилагательные мужского и среднего рода в родительном падеже имеют окончание *-ого* или *-его*. Произношение этих окончаний — о[ва], е[ва].

Тренировочные упражнения.

1. Прочитайте слова, следя за правильным произношением сочетаний *-ого, -его*.

Высокого, большого, широкого, спокойного, низкого, светлого, зелёного, весёлого.

2. Запишите данные словосочетания. Вставьте пропущенные буквы.

Честн.. признания, интересн.. рассказа, прекрасн.. сада, пушист.. снега, глубок.. колодца, тих.. свиста, колюч.. кустарника, горяч.. обеда.

Слово учителя.

Вы уже знаете, что *ь* и *ъ* не обозначают звуков, знаете, что *ь* играет двойную роль: служит для смягчения и может быть разделительным. *ъ* может быть только разделительным.

Работа с учебником.

Прочитайте теоретический материал: [1] с. 103–104.

IV. ЗАКРЕПЛЕНИЕ ЗНАНИЙ, УМЕНИЙ И НАВЫКОВ

Выборочно-распределительный диктант.

Выпишите слова в три колонки: 1) с разделительным *ъ*; 2) с разделительным *ь*; 3) со смягчающим *ь*.

По воскресеньям я катаюсь за городом на лыжах. Очень люблю съезжать с крутых гор. Мчусь, ветер бьёт в лицо. Вокруг вьются хлопья снега. Вот небольшой подъём. Это трамплин. Лечу в воздухе, приземляюсь и мчусь дальше. Объезжаю деревья и направляюсь на другую горку.

Тренировочные упражнения.

1. Запишите слова. Определите роль *ь* и *ъ*.

Ель — ел, жарь — жар, съёмка — Сёмка, чьей — чей, брать — брат, банька — банка, съесть — сесть, объедать — обедать.

2. Замените выделенные слова близкими по значению словами с разделительными знаками. Запишите слова.

Вода *течёт* из открытого крана (*льётся*). Совместный труд *сплачивает* людей (*объединяет*). По радио *сообщили* о штормовом предупреждении (*объявили*). Многие птицы *делают* гнезда из веток (*вьют*).

V. ДОМАШНЕЕ ЗАДАНИЕ

1. Выучить теоретический материал: [1] § 21, 22.
2. Выполнить упражнение: [1] 229.
3. Выписать из орфографического словаря 15 слов: 5 с разделительным ъ, 5 с разделительным ь, 5 со смягчающим ь.

VI. ИТОГ УРОКА

Вопросы учащимся.

— Какое окончание имеют прилагательные мужского и среднего рода в родительном падеже?

— В каких случаях в словах пишется разделительный ъ, в каких — ь, а в каких ъ отсутствует?

УРОК № 24

Тема. **Повторение и обобщение по теме «Фонетика. Графика. Орфоэпия. Орфография»**

Цель: повторить и закрепить изученное; научить применять полученные знания на практике; воспитание интереса к русскому языку.

Ожидаемые результаты: учащиеся различают звуки и буквы; знают звуковое значение букв; опознают сильные и слабые позиции звуков; правильно произносят звонкие и глухие согласные в слабых позициях, а также отдельные сочетания согласных и гласных; правильно употребляют разделительные ъ и ь, а также ь для обозначения мягкости; находят в тексте изученные орфограммы и объясняют их.

Оборудование: учебник, карточки с заданиями.

Тип урока: систематизация и обобщение знаний.

I. МОТИВАЦИЯ УЧЕБНОЙ ДЕЯТЕЛЬНОСТИ ШКОЛЬНИКОВ. ОБЪЯВЛЕНИЕ ТЕМЫ И ЦЕЛИ УРОКА

Интерактивное упражнение «Микрофон».

— Чтобы хорошо подготовиться к контрольной работе, необходимо повторить...

II. АКТУАЛИЗАЦИЯ ОПОРНЫХ ЗНАНИЙ

Проверка домашнего задания.

Беседа с учащимися.

— В каком разделе науки о языке изучаются звуки речи? буквы?

— Что такое орфоэпия? орфография?

— У каких согласных нет пары по твердости — мягкости?

— Какие согласные называются сонорными?

— Какие согласные всегда глухие?

— Какие буквы не обозначают звуков? Какова их роль?

— Что такое оглушение и озвончение согласных? Приведите примеры.

— Какие вы изучили орфограммы?

III. СИСТЕМАТИЗАЦИЯ И ОБОБЩЕНИЕ ИЗУЧЕННОГО

Тренировочные упражнения.

1. Запишите в виде отдельных слов ответы на вопросы. Составьте два предложения с любыми из записанных слов.

Цвет, противоположный белому (*чёрный*). Плод дуба (*жёлудь*). Цвет одуванчика (*жёлтый*). Предмет для чистки зубов (*щётка*). Маленькое отверстие в чём-либо (*щёлка*). Разговор тихим голосом (*шёпот*).

2. Спишите, вставляя пропущенные буквы. Подчеркните буквы, обозначающие сонорные звуки.

Ц..трусoвый, ц..ганка, ц..ферблат, улиц.., сестриц..н, ножиц.., акац..я, реакц..я, ц..кать, ц..ркуль, ц..нга, овц.., синиц..н, спиц.. .

3. Поставьте данные сочетания слов в родительный падеж. Выделите окончания прилагательных и объясните их произношение.

Полезный продукт, живой ум, незнакомый человек, смелый боец, добрый друг, смешной случай.

4. Спишите словосочетания, назовите орфограммы на месте пропусков. Найдите слова, в которых происходит оглушение согласных. Запишите их звуковое значение. Подберите проверочное слово.

Поз..ний вечер, учас..ник события, радос..ное чу..ство, чудес..-ный узор, грус..ные ивы, освещённые окрес..ности, уз[с]кие лес..-ницы, звёз..ный небосклон, праз..ничный *пирог*[х].

Индивидуальная работа по карточкам.

КАРТОЧКА № 1

Спишите, расставляя пропущенные буквы. Подчеркните слова, в которых все согласные звонкие.

Новое плат..е, верблюж..я колюч..ка, пахнет сырост..ю, машет крыл..ями, колос..я пшениц.., об..яснить смысл п..есы, медвеж..и следы, с..есть пон..чик.

КАРТОЧКА № 2

Запишите слова. Вставьте, где нужно, *ь*. К словам с оглушением согласной и озвончением согласной подберите проверочные.

Образец: скорб[п']ь — скорбить.

Голуб.., восем.., чер..в.., чест.., кос..ба, дожд.., календар.., гараж.., жен..щина, облас..т.., молот..ба.

КАРТОЧКА № 3

Запишите звуковое значение слов. Подчеркните одной чертой звонкие согласные, двумя — глухие.

Образец: жить — [жыг']

Песня, далёкий, ночёвка, стружка.

КАРТОЧКА № 4

Переведите с украинского языка на русский. Найдите слово, в котором букв больше, чем звуков.

М'який, в'язати, м'ясорубка, п'ятірка, п'ятитонний, в'юн, п'ятниця.

Словарный диктант.

Запишите слова. Подчеркните орфограмму.

Необъятный, пьеса, разодеть, разъезд, муравьи, серьёзный, обезьяна, сузить, съехать, соединить, шьёт, вьюга.

Работа по вариантам.

Сегодня день *холоден*, но ясен. Незрелый *виноград* зелен и кисел. *Сквозь* зелень берёзок проглядывало *солнце*. *Пароход* сел на мель. Я расскажу вам не *сказку*, а *быль*. Только мельком *повидали* мы друг друга.

I вариант

Выпишите слова, в которых все согласные мягкие.

II вариант

Выпишите слова, в которых все согласные твёрдые.

III вариант

В выделенных словах найдите и подчеркните орфограммы, подберите проверочные слова.

IV. ДОМАШНЕЕ ЗАДАНИЕ

1. Повторить теоретический материал: [1] § 12–22; [2] § 5–7.
2. Выполнить упражнение: [1] 9, с. 111; [2] 47.

V. ИТОГ УРОКА

Интерактивное упражнение «Микрофон».

— Самым сложным при подготовке к контрольной работе для меня было...

УРОК № 25

Тема.

Контрольная работа. «Фонетика. Графика. Орфоэпия. Орфография». Чтение молча текста художественного стиля

Цель: осуществить контроль знаний, умений и навыков учащихся по изученной теме; воспитывать любовь к природе.

Ожидаемые результаты: учащиеся знают звуковое значение слов; правильно пишут и произносят звуки в сильных и слабых позициях, а также отдельные сочетания согласных и гласных; правильно употребляют разделительные *ь* и *ъ*; знают о двойной роли *ь*; знают изученные орфограммы.

Оборудование: тестовые задания, текст диктанта, текст для контрольного чтения молча.

Тип урока: контроль и коррекция знаний.

Ход урока

I. МОТИВАЦИЯ УЧЕБНОЙ ДЕЯТЕЛЬНОСТИ ШКОЛЬНИКОВ.

ОБЪЯВЛЕНИЕ ТЕМЫ И ЦЕЛИ УРОКА

Ознакомление с критериями оценивания диктанта, тестовых заданий, чтения молча. Проведение инструктажа по выполнению тестовых заданий и чтению молча.

II. ОСНОВНОЕ СОДЕРЖАНИЕ РАБОТЫ

Учитель на своё усмотрение проводит диктант с грамматическим заданием или тестирование.

Диктант с грамматическим заданием*.

I вариант

ОСЕННЯЯ КАРТИНКА

Сколько цветных корабликов на пруду! Жёлтые, красные, золотые кораблики прилетели сюда по воздуху. Они плавно падают на воды и плывут.

Большой запас таких корабликов на деревьях, которые разноцветной стеной окружают пруд. Раньше других спешат в своё последнее путешествие кленовые листья. Какие они нарядные!

Небо чистое. Вот показались ласточки, покружились и улетели в далёкие края, где нет зимних вьюг и метелей. Ярко светит солнце. Шелестит ветерок листьями, подгоняет цветные кораблики на пруду.

(78 сл.)

(По Д. Кайгородову)

Грамматическое задание

1. Запишите звуковое значение слов.

Цветных, солнце, чистое, стеной, пруд, вьюга.

* Здесь и далее учитель также может воспользоваться пособием: Белецкая Т. Н. Новый сборник диктантов по русскому языку. 5–11 классы. — Харьков: Веста.

2. В данных словах одной чертой подчеркните буквы, обозначающие звонкие согласные, а двумя — глухие.
Кораблики, воздух, большой, ласточки, запас, нарядный.
3. Подчеркните орфограммы в словах, подберите проверочные слова.
Жёлтые, большой, пруд, солнце, стеной, кленовые.

II вариант

ОСЕНЬ

Осенью весь дом засыпан листьями. В двух маленьких комнатах становится светло.

В доме я ночую редко. Большинство ночей я провожу на озёрах. Когда остаюсь дома, то ночую в старой беседке в глубине сада. Она заросла диким виноградом. По утрам солнце бьёт в неё сквозь листву.

Воробьи с удивлением заглядывают в беседку. Их занимают часы. Они тикают на круглом столе. Воробьи подбираются к ним, слушают тиканье, а потом сильно клюют часы в циферблат.

(73 сл.)

(По К. Паустовскому)

Грамматическое задание

1. Запишите звуковое значение слов.
Осенью, солнце, часы, бьёт, беседка, клюют.
2. В данных словах одной чертой подчеркните буквы, обозначающие звонкие согласные, а двумя — глухие.
Засыпан, светло, заросла, сильно, стол, циферблат.
3. Подчеркните орфограммы в словах, подберите проверочные слова.
Беседка, листва, провожу, солнце, удивление, редко.

Выполнение учащимися тестовых заданий.

(Каждое правильно выполненное задание оценивается в 2 балла.)

1. Укажите группу слов, где все согласные мягкие:
✓ А ливень, день, белить;
Б любовь, белочка, ходить;
В синий, мягкий, ловить.
Запишите два примера слов, где все согласные твердые.
2. Укажите группу слов, где все согласные звонкие:
А гром, ёж, стол;
Б знак, знаю, зерно;
✓ В бегу, розовый, ловлю.

Запишите два примера слов, где все согласные глухие.

3. Укажите строку, во всех словах которой есть проверяемые согласные:

А вокзал, футбол, снег;

Б рюкзак, дождь, резкий;

- ✓ В сапог, берёзка, низкий.

Запишите к указанным словам проверочные.

4. Укажите строку, во всех словах которой есть непроезносимые согласные:

- ✓ А известный, доблестный, прелестный;

Б чудесный, устный, ненастный;

В вкусный, властный, окрестный.

Запишите к указанным словам проверочные.

5. Укажите строку, все слова которой пишутся с разделительным ъ:

А брат..я, под..езд, под..ём;

- ✓ Б солов..и, обез..яна, ш..ют;

В б..ёт, об..ём, бел..ё.

Запишите два примера слов с разделительным ъ.

6. Укажите строку, во всех словах которой после ц пишется и:

А ц..плята, ц..нк, ц..рк;

- ✓ Б ц..ркуль, акац..я, ц..нга;

В молодц.., сестриц..н, ц..фра.

Запишите три примера слов с буквой ё после шипящего согласного.

- Проведение контрольного чтения молча.

I вариант

ЖЕЛТУХИН

Желтухин сидел на кустике травы, на припёке, в углу, между крыльцом и стеной дома, и с ужасом глядел на подходившего Никиту.

Голова у Желтухина была закинута на спину, клюв с жёлтой во всю длину полосой лежал на толстом зубу. Весь Желтухин нахохлился, подобрал под живот ноги. Никита нагнулся к нему, он разинул рот, чтобы напугать мальчика. Никита положил его между ладонями. Это был ещё серенький скворец,— попытался, должно быть, вылететь из гнезда, но не сдержал неумелые крылья, и он упал и забился в угол, на прижатые к земле листья одуванчика.

У Желтухина отчаянно билось сердце: «Ахнуть не успеешь,— думал он,— сейчас слопают». Он сам знал хорошо, как нужно лопать червяков, мух и гусениц.

Мальчик поднёс его ко рту. Желтухин закрыл плёнкой чёрные глаза, сердце запрыгало под перьями. Но Никита только подышал ему на голову и понёс в дом: значит, был сыт и решил съесть Желтухина немного погодя.

Александра Леонтьевна, увидев скворца, взяла его так же, как и Никита, в ладони и подышала на головку.

— Совсем ещё маленький, бедняжка,— сказала она,— какой желторотый, Желтухин.

Скворца посадили на подоконник раскрытого в сад и затянутого марлей окна. Со стороны комнаты окно также до половины занавесили марлей. Желтухин сейчас же забился в угол, стараясь показать, что дёшево не продаст жизнь.

Снаружи, за белым дымком марли, шелестели листья, дрались на кусту презренные воробьи — вору, обидчики. С другой стороны, тоже из-за марли, глядел Никита, глаза у него были большие, двигающиеся, непонятные, очаровывающие. «Пропал, пропал»,— думал Желтухин.

Но Никита так и не съел его до вечера, только напустил за марлю мух и червяков. «Откармливают,— думал Желтухин и косился на красного безглазого червяка,— он, как змей, извивался перед самым носом.— Не стану его есть, червяк не настоящий, обман».

Солнце опустилось за листья. Серый, сонный свет затыгивал глаза,— все крепче вцеплялся Желтухин коготками в подоконник. Вот глаза ничего уже не видят. Замолкают птицы в саду. Сонно, сладко пахнет сыростью и травой. Все глубже уходит голова в перья. Нахохлившись сердито — на всякий случай,— Желтухин качнулся немного вперед, потом на хвост и заснул.

Разбудили его воробьи — безобразничали, дрались на сиреновой ветке. В сереньком свете висели мокрые листья. Сладко, весело, с пощелкиванием засвистал вдалеке скворец. «Сил нет — есть хочется, даже тошнит», — подумал Желтухин и увидел червяка, до половины залезшего в щелку подоконника, подскочил к нему, клюнул за хвост, вытащил, проглотил: «Ничего себе, червяк был вкусный».

(384 сл.)

(А. Н. Толстой)

Вопросы к тексту «Желтухин».

1. Куда выпал из гнезда Желтухин?

А На голую землю;

- ✓ Б на листья одуванчика;
В на подоконник.
- 2. Почему Желтухин испугался?
А Потому что выпал из гнезда;
✓ Б побоялся, что его съедят;
В потому что не умел летать.
- 3. Почему Желтухин презирал воробьёв?
✓ А Они были вору, обидчики;
Б постоянно дрались;
В забирали у Желтухина еду.
- 4. Как Желтухин хотел напугать Никиту?
А Нахохлился;
Б стал бить крыльями;
✓ В разинул рот.
- 5. Почему Никита, по мнению Желтухина, так и не съел его до вечера?
А Был сыт;
Б решил съесть немного погодя;
✓ В решил откормить птицу.
- 6. Определите тип речи данного текста:
А описание;
✓ Б повествование;
В рассуждение.

II вариант

ДРЕМУЧИЙ МЕДВЕДЬ

Все звери и птицы знали, что живёт за рекой в большом лесу, старый медведь и прозвище у того медведя «Дремучий». Его шкура и впрямь была похожа на дремучий лес: вся в жёлтых сосновых иглах, в давленной бруснике и смоле. И хоть это старый был медведь и кое-где даже седой, но глаза у него горели, как светляки, — зелёные, будто у молодого.

Звери часто видели, как медведь осторожно пробирался к реке, высовывал из травы морду и принимался к телятам, что паслись на другом берегу. Он пробовал лапой воду и ворчал. Вода была холодная. Но от телят вкусно пахло парным молоком, и были они совсем рядом — только и дела, что переплыть каких-нибудь сто шагов.

Думал медведь, думал, нюхая холодную воду, скрёб в затылке и, наконец, решился — прыгнул в воду, ахнул и поплыл.

Подплыл медведь к берегу, полез на крутояр к телятам, облизывается. Но тут ежевика вцепилась колючими своими плетями в медвежьи лапы, и сколько медведь ни рвался, она его не пускала.

Старая ива наклонила самую могучую ветку и начала изо всех сил хлестать ею медведя по худым бокам. Хлещет и хлещет.

В это время дятел слетел с дерева, сел на медвежью голову — и как долбанёт медведя по темени! У медведя позеленело в глазах и жар прошёл от носа до самого кончика хвоста. Взыл медведь, испугался насмерть. Что такое? А это шмели залезли к нему в ноздри и сидят там, щекочут. Чихнул медведь, шмели вылетели, но тут налетели пчёлы и начали язвить медведя в нос. А птицы тучей вьются кругом и выщипывают у него шкуру волосок за волоском. Медведь закричал истошным голосом и полез обратно в реку.

Доплыл до середины реки, радуется, а бобры только этого и ждут. Как только началась заваруха с медведем, они кинулись к высокой ольхе и тут же начали её грызть.

Подгрызли, стали на задние лапы и ждут. Как только подплыл медведь, бобры дружно нажали на ольху, и она обрушилась в реку и серединой ствола угодила медведю в спину, а ветками прижала его ко дну. Рванулся медведь, ободрал бока, замутил всю реку, но всё-таки вывернулся и выплыл. Стонал-стонал медведь, отдышался, вытер лапами пот и пополз на брюхе в своё логово. Залёг с горя спать на осень и зиму. И зарёкся на всю жизнь не выходить больше из дремучего леса.

(371 сл.)

(По К. Паустовскому)

Вопросы к тексту «Дремучий медведь»

1. Почему у медведя было прозвище Дремучий?
 - А Он жил в дремучем лесу;
 - Б он был старый;
 - ✓ В его шкура была похожа на дремучий лес.
2. Почему медведь долго не решался переплыть на другой берег, к телятам?
 - А Боялся зверей;
 - ✓ Б вода была холодная;
 - В медведь плохо плавал.
3. Почему медведь решил вернуться и полез обратно в реку?
 - А Испугался пастуха;
 - ✓ Б против него объединились птицы и растения;
 - В бобры обрушили в воду ольху.

4. Почему у медведя позеленело в глазах?
- ✓ А Дятел клюнул его в темя;
 - Б шмели залезли в ноздри;
 - В птицы выщипывали волосок за волоском.
5. Какая пословица раскрывает основную мысль текста?
- А Не плюй в колодец, пригодится воды напиться.
 - ✓ Б Не имей сто рублей, а имей сто друзей.
 - В Любишь кататься, люби и саночки возить.
6. Определите тип речи данного текста.
- ✓ А Повествование;
 - Б описание;
 - В рассуждение.

III. ДОМАШНЕЕ ЗАДАНИЕ

Рассказать в письменном виде о своей любимой сказке, чем она вам нравится.

IV. ИТОГ УРОКА

Учитель собирает контрольные тетради и отвечает на вопросы учащихся.

УРОК № 26

Тема. **Слово — основная единица языка. Лексическое значение слова. Ознакомление с толковым словарём**

Цель: познакомить учащихся с новым разделом науки о языке — лексикологией; дать понятие о лексическом значении слова; выработать навык работы с толковым и украинско-русским словарем; воспитывать любовь к русскому языку.

Ожидаемые результаты: учащиеся знают, какой раздел науки о языке называется лексикологией; имеют понятие о лексическом значении слова; умеют работать с толковым и украинско-русским словарем.

Оборудование: учебник, толковый словарь, украинско-русский словарь, кроссворд.

Тип урока: изучение нового материала.

I. МОТИВАЦИЯ УЧЕБНОЙ ДЕЯТЕЛЬНОСТИ ШКОЛЬНИКОВ. ОБЪЯВЛЕНИЕ ТЕМЫ И ЦЕЛИ УРОКА

Задание учащимся.

Прочитайте предложения. Понятно ли вам значение выделенных слов? Почему? Перестройте предложения так, чтоб стало ясно, в каком значении употреблены слова.

Какой чудесный *хлеб*! По роду своей работы моя мама постоянно имеет дело с *чаем*. Он сидел на *носу*. Люди рассматривали новое *полотно*.

II. АКТУАЛИЗАЦИЯ ОПОРНЫХ ЗНАНИЙ

Проверка домашнего задания.

III. ВОСПРИЯТИЕ И УСВОЕНИЕ УЧЕБНОГО МАТЕРИАЛА

Слово учителя.

Все, что известно человеку, он называет с помощью слов. Чем больше слов знает человек, тем богаче его речь, тем точнее и правильнее он выражает свои мысли. При чтении, просмотре телепередач, беседах с кем-либо вы встречаетесь с новыми словами. Не оставляйте их без внимания. Об их значении спрашивайте у взрослых или обращайтесь к словарям. Пользуйтесь не только толковым, но и переводными словарями: русско-украинским и украинско-русским.

Работа с учебником.

Прочитайте теоретический материал: [1] с. 112, 114, 119, 121.

Работа с толковым словарём.

Пользуясь толковым словарём, определите лексическое значение данных слов.

Ветчина, замуровывать, спартакиада, фолиант.

Работа с украинско-русским словарём.

Переведите на русский язык и запишите начало украинской народной сказки «Кирилл Кожемяка». При переводе обращайтесь к украинско-русскому словарю.

Жив у Києві князь-лицар, і був коло Києва Змій. Щороку посилали тому данину: або парубка, або дівчину. Прийшла черга вже й дочки самого князя. Нічого робити. Коли давали городян, треба й йому давати дочку.

— Каких слов вам больше встретилось — совпадающих или похожих в обоих языках или совсем разных? Как вы это объясните?

IV. ЗАКРЕПЛЕНИЕ ЗНАНИЙ, УМЕНИЙ И НАВЫКОВ

Тренировочные упражнения.

1. По лексическому значению узнайте слово и запишите его.

Атмосферная влага, осаждающаяся при охлаждении мельчайшими водяными каплями (*роса*). Ручная корзина из прутьев (*лукошко*). Потребность пить, позыв к питью (*жажда*). Садовый кустарник с белыми цветками, имеющими резкий пряно-душистый запах (*жасмин*). Насекомое с жёсткими надкрыльями (*жук*).

2. Составьте словарные статьи данных слов, не пользуясь при этом толковым словарём. Попытайтесь указать не только лексическое, но и грамматическое значение слов.

Малинник, детвора, параграф, синева.

Разгадывание кроссворда.

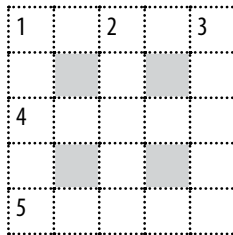

По горизонтали: 1. Плотная пленка на поверхности остывшего молока. 4. Совокупность предметов одной области применения. 5. Водное растение с красивыми крупными цветками.

По вертикали: 1. Коробочка или футляр для хранения ручек и карандашей. 2. Сигнал тревоги, подаваемый ударами колокола. 3. Надпись на почтовом конверте.

Слова для справок: пенка, набор, лотос, пенал, набат, адрес.

Практическая работа.

Найдите ошибки и неточности в ученических ответах, исправьте их.

Обращение — это когда к кому-нибудь обращаются с речью.

Флюгер — это чтобы измерять направление ветра.

Текст — это несколько или много предложений.

Пословица — это краткое, мудрое изречение народа.

V. ДОМАШНЕЕ ЗАДАНИЕ

1. Выучить теоретический материал: [1] § 23, 24.
2. Выполнить упражнения: [1] 257, 263.
3. Выписать из толкового словаря словарные статьи слов: *тир, бадминтон*.

VI. ИТОГ УРОКА

Вопросы учащимся.

— Что изучает лексикология?

— Что такое лексика?

— Что такое лексическое значение слова? грамматическое?

— Для чего служит толковый словарь?

— Что такое словарная статья?

— В каких случаях мы обращаемся к украинско-русскому словарю?

УРОК № 27

Тема. **Однозначные и многозначные слова**

Цель: дать учащимся понятие об однозначных и многозначных словах, научить различать значения многозначных слов по контексту; совершенствовать навыки работы с толковым словарём; воспитывать любовь к русскому языку.

Ожидаемые результаты: учащиеся различают значения многозначных слов; пользуются толковыми словарями.

Оборудование: учебник, толковый словарь, карточки с заданиями, схема.

Тип урока: комбинированный.

I. МОТИВАЦИЯ УЧЕБНОЙ ДЕЯТЕЛЬНОСТИ ШКОЛЬНИКОВ. ОБЪЯВЛЕНИЕ ТЕМЫ И ЦЕЛИ УРОКА

Задание учащимся.

Прочитайте предложения. Объясните лексическое значение выделенных слов. Придумайте и запишите предложения, в которых эти слова имеют другое значение.

Берёзы стояли в белых *платьях*. Их ветки неподвижно *застыли*. Полный месяц *глядит* с небосклона. (*И. Бунин*) *Ревела* буря, дождь шумел. (*К. Рылеев*)

II. АКТУАЛИЗАЦИЯ ОПОРНЫХ ЗНАНИЙ

Проверка домашнего задания.

Тренировочное упражнение.

Спишите текст. Укажите у выделенных слов их лексическое и грамматическое значение.

Образец: (После) снегопада. Лекс. знач.— выпадение снега. Грам. знач.— суц., м. р., Р. п., ед. ч.

После *сн..гопада* вдруг безоблач..*ное* голубое небо. Снега так воздушно ле..*ки*, что их не назовёшь *сугробами*. Снега *искрятся*. С..*неватые* от солнца тени д..*рев..ев* ярки, как на экране.

Индивидуальная работа по карточкам.

КАРТОЧКА № 1

Определите лексическое значение слова путём подбора близких по значению слов.

Образец: лазурный — светло-синий, цвета голубого неба.

Оранжевый. Лимонный. Лиловый. Бирюзовый.

КАРТОЧКА № 2

Определите лексическое значение, раскрывая значение частей слова.

Образец: землекоп — рабочий, который копает землю.

Сталевар, лесоруб, водолаз, змеелов.

III. ВОСПРИЯТИЕ И УСВОЕНИЕ УЧЕБНОГО МАТЕРИАЛА

Чтение учителем стихотворения.

Пять рабочих *ставят* дом,
ставит опыт агроном
 (он растит такую рожь —
 с головой в неё уйдёшь).
Ставит счётчики монтажёр,
ставит фильмы режиссёр.
 (Снял он сказку «Колобок»,
 чтобы ты увидеть мог!)
 Мама *ставит* пироги
 (подойди и помоги).
 А диагноз *ставит* врач:
 «Просто насморк. Спи, не плачь!»
 Если кончился рассказ,
ставит точку в самый раз.

— В одном или в разных значениях употреблено выделенное в стихотворении слово? Раскройте эти значения при помощи толкового словаря.

Работа со схемой.

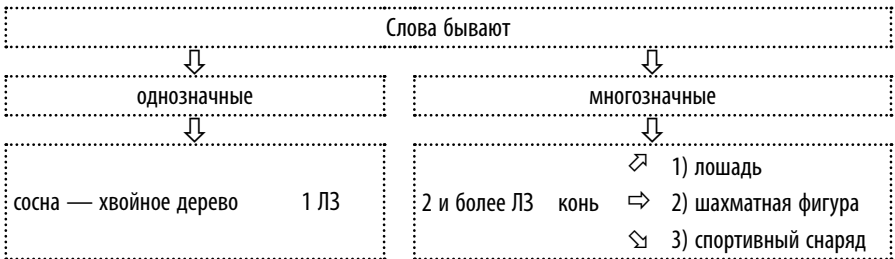

Работа с учебником.

Прочитайте теоретический материал: [1] с. 125; [2] с. 24.

IV. ЗАКРЕПЛЕНИЕ ЗНАНИЙ, УМЕНИЙ И НАВЫКОВ

Работа по вариантам.

Выпишите из словарной статьи в толковом словаре значения данных слов. Составьте предложения с каждым значением слова.

I вариант

Добрый.

II вариант

Тёплый.

III вариант

Молчать.

Тренировочные упражнения.

1. Составьте и запишите предложения с прилагательным *чистый*, употребив его в значениях: 1) незагрязнённый (об одежде, посуде, комнате и т. д.); 2) правильный (о языке); 3) честный; 4) не бывший в употреблении.
2. Определите, что обозначают выделенные слова в каждом предложении. В чём сходство между разными значениями одного многозначного слова? Сделайте вывод.

Лес обнажился, поля опустели. (*Н. Некрасов*) Не пиши на полях книги. Надень шляпу с полями.

Редактирование текста.

Замените повторяющиеся слова другими, чтобы они более точно называли предметы и действия.

Когда солнце опустилось к горизонту, мы сделали привал. И тут дело нашлось каждому. Несмотря на усталость, ребята быстро взялись за дело. Мальчики сделали палатки и костёр. Девочки сделали еду.

Слова для справок: остановиться, работа, развести, разжечь, поставить, приготовить ужин.

V. ДОМАШНЕЕ ЗАДАНИЕ

1. Выучить материал: [1] § 25; [2] § 12.
2. Выполнить упражнение: [1] 273; [2] 77.

VI. ИТОГ УРОКА

Вопросы учащимся.

- Какие слова называются однозначными? многозначными?
- Как узнать, сколько значений имеет слово?
- Что мы узнали о разных значениях одного многозначного слова?

УРОК № 28

Тема. **Прямое и переносное значение слова**

Цель: познакомить учащихся с особенностями слов, имеющих прямое и переносное значение; учить употреблять слова в переносном смысле; научить определять по толковому словарю прямое и переносное значение слова; развивать творческие способности; воспитывать любовь к природе.

Ожидаемые результаты: учащиеся находят в толковом словаре прямое и переносное значение слова; знают, на основании чего происходит перенос; употребляют в своей речи слова в переносном смысле.

Оборудование: учебник, схема «Лексическое значение слова», толковый словарь.

Тип урока: комбинированный.

Ход урока

I. МОТИВАЦИЯ УЧЕБНОЙ ДЕЯТЕЛЬНОСТИ ШКОЛЬНИКОВ. ОБЪЯВЛЕНИЕ ТЕМЫ И ЦЕЛИ УРОКА

Вопрос и задание учащимся.

Прочитайте данный отрывок. Как вы думаете, почему внук не понял бабушку?

Бабушка: «Что-то рано в этом году ударили морозы!»

Внук: «Бабушка! Надо дать им сдачи!»

II. АКТУАЛИЗАЦИЯ ОПОРНЫХ ЗНАНИЙ

Проверка домашнего задания.

Редактирование текста.

Учитывая лексическое значение выделенных слов, скажите, какие слова в данных предложениях являются лишними. Запишите предложения в исправленном виде. При необходимости обращайтесь к толковому словарю.

С вершины горы открывается очень *прекрасный* вид. Мой друг заслуженно считается настоящим, много знающим *эрудитом*. В магазинах должны вывешиваться *прейскуранты* цен. Снег выпал в *ноябре* месяце.

III. ВОСПРИЯТИЕ И УСВОЕНИЕ УЧЕБНОГО МАТЕРИАЛА

Работа с учебником.

Прочитайте теоретический материал: [1] с. 125–127.

Работа со схемой.

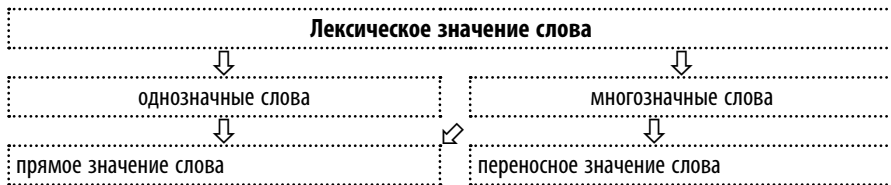

Тренировочные упражнения.

1. Выпишите словосочетания в две колонки: 1) с прямым значением слов; 2) с переносным. Сделайте вывод: на основании чего происходит перенос?

Тяжёлый чемодан, тяжёлый характер; серебряный иней, серебряный браслет; лёгкая сумка, лёгкая работа, лёгкий характер; железный гвоздь, железные нервы; каменное сердце, каменное здание; твёрдый камень, твёрдое решение.

2. Найдите в словаре словарные статьи слов: *весёлый, удар, загореться*. Объясните, как обозначается переносное значение в толковом словаре. Составьте предложения: I вариант — с прямым значением данных слов, II — с переносным.

Слово учителя.

Чтобы правильно понимать слова, употреблённые в переносном значении, нужно развивать в себе воображение, фантазию. У больших мастеров слова встречается совсем необычное, свежее, неизбитое употребление слов в переносном значении. Это помогает рисовать яркие запоминающиеся картины.

Задание учащимся.

Прочтите стихотворение. Выпишите слова (в составе словосочетания), употреблённые в переносном значении. Как вы понимаете их смысл?

Здесь тишина. Возьми её и трогай,
И пей её, и зачерпни ведром.
Выходит вечер прямо на дорогу,
И месяц землю меряет багром.
Всё голубым окутано покоем,
И виден день, заброшенный в траву...
Вы спросите: «Да где ж это такое?»
А я не помню, и не назову.

(А. Прокофьев)

IV. ЗАКРЕПЛЕНИЕ ЗНАНИЙ, УМЕНИЙ И НАВЫКОВ

Выборочный диктант с заданием.

Выпишите словосочетания, в которых есть слова с переносным значением. Составьте с каждым из этих слов ещё одно словосочетание, употребив его также в переносном значении.

Образец: грустит подсолнух — грустит лес.

Огурцы притаились, кот притаился, малыш притаился; золотой браслет, золотое кольцо, золотые листья; лев идёт, ученик идёт, дождь идёт; проснулся ребёнок, проснулось солнце, проснулась собака.

Диктант-перевод.

Переведите с украинского языка на русский. Подчеркните слова в переносном значении.

Вранці виплигло сонечко на погідне небо оглянути, що зроби́ла ніч із землею. Вітер стих, і чистий, свіжий сніг сріблом сяяв під блакитним наметом неба. Земля наче вбралась на Різдво у білу сорочку.

V. ДОМАШНЕЕ ЗАДАНИЕ

1. Выучить теоретический материал: [1] § 25; [2] § 12.
2. Выполнить упражнение: [1] 276; [2] 79.

VI. ИТОГ УРОКА

Интерактивное упражнение «Микрофон».

— На сегодняшнем уроке мне понравилось...

УРОК № 29

Тема.

Синонимы. Знакомство со словарём синонимов

Цель: дать учащимся понятие о синонимах и синонимических рядах; познакомить учащихся со словарём синонимов; развивать умение подбирать синонимы в устной и письменной речи; воспитывать интерес к слову.

Ожидаемые результаты: учащиеся толкуют значения синонимов; обеспечивают с помощью синонимов уместность, правильность и выразительность речи, пользуются словарём синонимов.

Оборудование: учебник, словарь синонимов, карточки с заданиями, схема «Синонимы».

Тип урока: комбинированный.

Ход урока

I. МОТИВАЦИЯ УЧЕБНОЙ ДЕЯТЕЛЬНОСТИ ШКОЛЬНИКОВ. ОБЪЯВЛЕНИЕ ТЕМЫ И ЦЕЛИ УРОКА

Задание учащимся.

Замените глагол *жить* близким по значению словом.

Человек не может жить без пищи. Старик и доньне живёт. Лесник жил только тем, что добывал охотой. Лоси живут в лесах Европы, Азии и Северной Америки.

II. АКТУАЛИЗАЦИЯ ОПОРНЫХ ЗНАНИЙ

Проверка домашнего задания.

Задание учащимся.

Из слов, данных в скобках, выберите такие, в сочетании с которыми прилагательные и глаголы приобретают переносные значения.

Бирюзовый (браслет, небо, свитер, перстень); золотой (колосок, серьги, волосы, сердце); зажечь (свеча, костёр, ребят); рассыпались (зёрна, монеты, звёзды, лучи).

Индивидуальная работа по карточкам.

КАРТОЧКА № 1

Составьте словосочетания, употребляя данные слова сначала в прямом, а потом в переносном значении.

Образец: Серебряная ложка; серебряный иней.

Железный, лисий, грустить, петь, голова.

КАРТОЧКА № 2

Составьте и запишите предложения о ветре, солнце, реке, снеге, употребляя в них слова в переносном значении.

Образец: К ночи буря разыгралась.

III. ВОСПРИЯТИЕ И УСВОЕНИЕ УЧЕБНОГО МАТЕРИАЛА

Работа с учебником.

Прочитайте теоретический материал: [1] с. 131–132.

Работа со схемой.



Тренировочные упражнения.

1. Выпишите: I вариант — слова, называющие один и тот же предмет; II вариант — один и тот же признак; III вариант — одно и то же действие.

Бороться, биться, работа, вежливый, дело, воевать, труд, сражаться, учтивый, любезный, драться, занятие, деликатный, служба, воспитанный.

2. Спишите, подчеркните синонимы, не только называющие предмет, действие или признак, но и выражающие отношение к ним.

Разговор, болтовня; высокий, долговязый; глаза, очи; перегнать, обскакать; медленный, черепаший.

Работа со словарём синонимов.

Из словаря синонимов выпишите синонимические ряды слов.

— I вариант _____

Горячий (*жаркий, знойный, раскалённый, жгучий, палящий*).

— II вариант _____

Терпеть (*сносить, выносить, выдерживать, переносить, переживать*).

Юноша (*юнец, парень, молодой человек, хлопец*).

IV. ЗАКРЕПЛЕНИЕ ЗНАНИЙ, УМЕНИЙ И НАВЫКОВ

Тренировочные упражнения.

1. Расположите синонимы в порядке возрастания признака.

1) Крепкий, надёжный, долговечный, стойкий, прочный (дружба).

2) Грубый, невежливый, оскорбительный, обидный, резкий, бестактный (поступок).

2. Составьте из данных слов ряды синонимов.

Всадник, страна, метель, темнота, наездник, мрак, буран, сторона, верховой, темень, край, вьюга, конный, потёмки, земля, пурга.

3. Спишите, заменяя выделенные слова синонимами, чтобы избежать неоправданных повторов слов.

Ребятишки *поднимались* на крутой холм. *Подниматься* было трудно, и они устали. Когда *поднялись* на вершину холма, сели отдохнуть и полюбоваться окрестными местами.

Для справок: влезать, взбираться, подниматься, вскарабкиваться.

Выборочный диктант.

Выпишите контекстуальные синонимы (т. е. слова, выступающие в роли синонимов только в определённом тексте) к слову *незабудки*. Подберите синонимы к выделенным словам.

НЕЗАБУДКИ

Незабудки всюду хорошо известны. Эти скромные цветы не *выбирают* себе лучшего места. Где овраг с ручейками, там и выглядывают из травы ярко-голубые глазки незабудок. Они не тускнеют и на горячем солнышке не выгорают. Цветок из пяти *крохотных* лепестков, а в середине *жёлтое* сердечко.

Незабудки! Какое ласковое имя! *Поглядишь* на них и не забудешь.

(По В. Бочарникову)

V. ДОМАШНЕЕ ЗАДАНИЕ

1. Выучить теоретический материал: [1] § 26.

2. Выполнить упражнение: [1] 292; [2] 162.

VI. ИТОГ УРОКА

Вопросы учащимся.

- Что такое синонимы?
- Что такое синонимический ряд?
- Чем различаются синонимы одного ряда?
- Какую роль играют синонимы в речи?

УРОК № 30

Тема. **Антонимы. Знакомство со словарём антонимов**

Цель: дать учащимся понять об антонимах; научить находить и использовать антонимы в устной и письменной речи; познакомить учащихся со словарём антонимов; воспитывать интерес к слову.

Ожидаемые результаты: учащиеся толкуют значения антонимов; находят в тексте и используют в устной и письменной речи антонимы в соответствии с их лексическим значением; пользуются словарём антонимов.

Оборудование: учебник, словарь антонимов, схема «Антонимы».

Тип урока: комбинированный.

Ход урока

I. МОТИВАЦИЯ УЧЕБНОЙ ДЕЯТЕЛЬНОСТИ ШКОЛЬНИКОВ. ОБЪЯВЛЕНИЕ ТЕМЫ И ЦЕЛИ УРОКА

Задание учащимся.

Прочитайте текст. Найдите слова, противоположные по лексическому значению.

Кислую ягодку дарит болото,
Сладкую ягодку — лес.
Днём не сидится в воде бегемоту,
Ночью вдруг в тине исчез.

II. АКТУАЛИЗАЦИЯ ОПОРНЫХ ЗНАНИЙ

Проверка домашнего задания.

Тренировочное упражнение.

Из данных слов составьте ряды синонимов.

Верный, говорить, губы, забавный, заявлять, изрекать, мудрый, неглупый, потешный, преданный, разумный, рот, смешной, сообщать, толковый, умный, уморительный, уста.

III. ВОСПРИЯТИЕ И УСВОЕНИЕ УЧЕБНОГО МАТЕРИАЛА

Работа с учебником.

Прочитайте теоретический материал: [1] с. 137.

Работа со схемой.

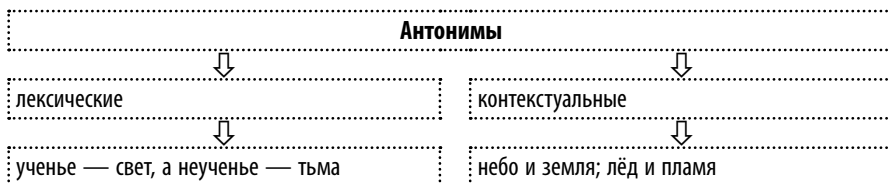

Тренировочные упражнения.

1. Подберите к словам антонимы. С двумя парами антонимов составьте предложение.

Высокий, большой, весёлый, умный, старый, добрый, правдивый, горький.

2. Образуйте словосочетания с глаголами-антонимами.

Образец: войти в комнату — выйти из комнаты.

Взойти на гору, выйти из класса, поехать в город, запрыгнуть на ступеньку.

Работа со словарём антонимов.

Пользуясь словарём антонимов, подберите антонимы к синонимам и всему синонимическому ряду.

Образец: вежливый — грубый (учтивый, предупредительный, обходительный — неучтивый, неделикатный, резкий).

Прилежный (*ленивый*), родина (*чужбина*).

IV. ЗАКРЕПЛЕНИЕ ЗНАНИЙ, УМЕНИЙ И НАВЫКОВ

Задание учащимся.

Вставьте пропущенные буквы. Подберите антонимы к словам.

Отд..вать, праз(..)ник, скуч(..)ный, счаст..е, исч..зать, т..ж..-
 лый, ул..тать, м..риться.

Тренировочные упражнения.

1. С помощью антонимов охарактеризуйте героев сказок и басен.

Образец: волк простодушный, а лиса хитрая.

Лев — заяц (по храбрости); муха — слон (по величине); ягнёнок — волк (по силе); лисица — ворона (по уму); стрекоза — муравей (по трудолюбию).

2. Подберите антонимы к многозначным словам в следующих словосочетаниях.

Тяжёлая работа, тяжёлое настроение, тяжёлый запах; твёрдое яблоко, твёрдая рука, твёрдые знания; лёгкий рюкзак, лёгкая задача, лёгкий мороз; глухой старик, глухой голос, глухой переулок.

3. Спишите, вставляя пропущенные буквы, и подчеркните антонимы.

Дело в..ди, а бездел..е гони. У сильного всегда бессильный в..новат. У храбрых есть только бессмертие, а смерти у храбрых нет. Человек от лени б..леет, а от труда здор..веет. Иди ..перёд, а оглядывайся наза.. .

V. ДОМАШНЕЕ ЗАДАНИЕ

1. Выучить теоретический материал: [1] § 27.
2. Выполнить упражнение: [1] 304; [2] 77.

VI. ИТОГ УРОКА

Вопрос учащимся.

— Что нового вы узнали сегодня на уроке?

УРОК № 31

Тема.

Омонимы и употребление их в речи. Знакомство со словарём омонимов. Омонимы и паронимы

Цель: дать учащимся понятие об омонимах; научить отличать омонимы от многозначных слов, от паронимов; развивать навык употребления омонимов в речи; познакомить учащихся со словарём омонимов; воспитывать интерес к слову.

Ожидаемые результаты: учащиеся толкуют значения омонимов, паронимов; отличают омонимы от многозначных слов, от паронимов; пользуются словарём омонимов, толковым словарём.

Оборудование: учебник, словарь омонимов, толковый словарь, схема «Омонимы».

Тип урока: комбинированный.

Ход урока

I. МОТИВАЦИЯ УЧЕБНОЙ ДЕЯТЕЛЬНОСТИ ШКОЛЬНИКОВ. ОБЪЯВЛЕНИЕ ТЕМЫ И ЦЕЛИ УРОКА

Задание учащимся.

Прослушайте текст. Определите значение слов, звучащих одинаково.

Я хочу боксёром стать,
только как мне лень прогнать?
Мой боксёр отважен, смел —
всех овчарок одолел.
Стали мы тренироваться.
Нет, за ним мне не угнаться.

II. АКТУАЛИЗАЦИЯ ОПОРНЫХ ЗНАНИЙ

Проверка домашнего задания.

Тренировочное упражнение.

Подберите к данным словам: I вариант — синонимы; II вариант — антонимы.

Жара, смелый, аккуратный, проснуться.

Для справок: храбрый, жариле, заснуть, зной, неряшливый, очнуться, пробудиться, холод, чистоплотный, трусливый.

III. ВОСПРИЯТИЕ И УСВОЕНИЕ УЧЕБНОГО МАТЕРИАЛА

Работа с учебником.

Прочитайте теоретический материал: [1] с. 143.

Работа со схемой.

См. с. 104.

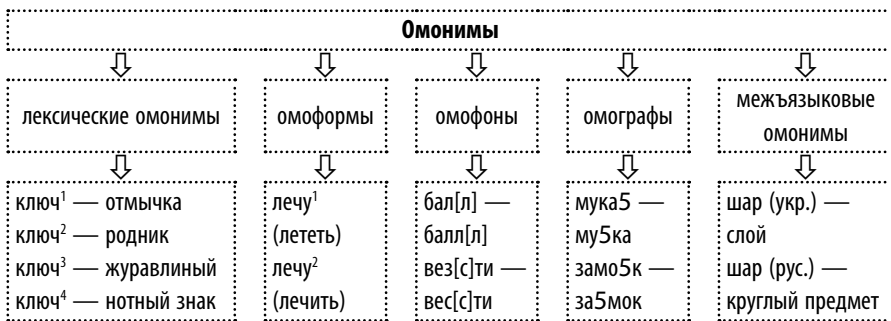

Тренировочные упражнения.

1. Найдите омонимы, объясните их значение. Пользуясь схемой, объясните, к какому виду относятся.

Вследствие холодных утренних рос хлеб рос медленно. В полночь ровно мы были в Ровно. И зубы есть, да нечего есть. Все ли люди мира хотят мира?

2. Составьте словосочетания с парами омоформ, чтобы было понятно их лексическое значение.

Потолок — потолок, май — май, скосил — скосил.

Слово учителя.

В толковых словарях омонимы нумеруются и описываются в отдельных словарных статьях в отличие от многозначных слов, так как значения омонимов совершенно различны, а между значениями многозначного слова есть некоторое сходство.

В словаре омонимов словарные статьи оформляются так, как и в толковых словарях.

Например:

Лайка¹ — название породы охотничьих промысловых собак.

Лайка² — сорт мягкой кожи.

Фаланга¹ — ряд, шеренга.

Фаланга² — каждая из трёх косточек пальца.

Фаланга³ — ядовитое животное отряда членистоногих.

IV. ЗАКРЕПЛЕНИЕ ЗНАНИЙ, УМЕНИЙ И НАВЫКОВ

Лингвистическая минутка.

Отгадать загадки, объяснить значения омонимов. Записать самостоятельно составленные словарные статьи.

Летом все разровняет,
а зимой с коньками приглашает.

Ответ: коток.

Тяжести на стройке поднимает,
в доме газ и воду охраняет.

Ответ: кран.

От дождя прикроет, спрячет.
Дождь пройдёт — как шар маячит.

Ответ: дождевик.

Проблемное задание.

Определите, какие из выделенных слов являются омонимами, а какие — многозначными словами? Объясните свой выбор.

Печь ещё не остыла. — Мама начала *печь* пироги к завтрашнему празднику. «*Я лечу зверей*», — сказал Айболит. — «*Я лечу* сегодня в Киев», — сказал брат. На чердаке что-то *загорелось*. — «*Загорелось* тебе ехать сегодня», — покачала головой бабушка. *Кнопка* на куртке была оторвана. *Кнопка* звонка была испорчена.

I вариант

Запишите предложения с омонимами.

II вариант

Запишите предложения с многозначными словами.

Запомни!

Паронимы — близкие по звучанию, но разные по значению или частично совпадающие в своём значении слова.

Тренировочное упражнение.

Запишите предложения, вставляя вместо точек нужные слова в соответствии с их лексическим значением.

Если человек мало знает, о нём говорят: «...!» А если человек груб, невежлив, его называют ... (*невежа, невежда*). Гол можно забить ..., а отношение к работе должно быть ... (*ответный, ответственный*). Всех нас радовала ... канарейка. С помощью ... связок образуются гласные звуки (*голосистый, голосовой*).

V. ДОМАШНЕЕ ЗАДАНИЕ

1. Выучить теоретический материал: [1] § 28, 29.
2. Выполнить упражнение: [1] 325; [2] 80.

VI. ИТОГ УРОКА

Вопрос учащимся.

— Как различить омонимы и многозначные слова?

УРОК № 32. I вариант

Тема. **Тематические группы слов.
Отношения включения**

Цель: дать учащимся понятие о тематических группах слов; развивать умение обнаруживать слова с отношениями включения; воспитывать интерес к слову.

Ожидаемые результаты: учащиеся составляют тематические группы слов и обнаруживают слова с отношениями включения.

Оборудование: учебник, карточки с заданиями, таблицы.

Тип урока: комбинированный.

Ход урока

I. МОТИВАЦИЯ УЧЕБНОЙ ДЕЯТЕЛЬНОСТИ ШКОЛЬНИКОВ. ОБЪЯВЛЕНИЕ ТЕМЫ И ЦЕЛИ УРОКА

Задание учащимся.

Найдите лишнее слово. Обоснуйте свой выбор.

Лексика — синоним, антоним, звук, омоним.

II. АКТУАЛИЗАЦИЯ ОПОРНЫХ ЗНАНИЙ

Проверка домашнего задания.

Тренировочные упражнения.

1. Составьте словосочетания из данных слов. Подчеркните слова в переносном значении.

Тёплый (ветер, вода, взгляд); горячий (кофе, спор, время); холодный (день, чай, встреча); железный (гвоздь, воля, дисциплина).

2. Расположите синонимы по степени возрастания действий или признаков.

Талантливый, гениальный, способный; мчаться, идти, бежать; изумительный, прекрасный, превосходный, хороший; холодный, прохладный, ледяной; смеяться, хохотать, улыбаться.

Индивидуальная работа по карточкам.

КАРТОЧКА № 1

Подберите антонимы к словам. С двумя антонимами составьте предложение.

Вежливый, здоровый, много, тишина, широкий, юность.

КАРТОЧКА № 2

Составьте словосочетания с парами паронимов.

Надеть — одеть. Встать — спать. Освоить — усвоить.

Оплатить — уплатить.

КАРТОЧКА № 3

Составьте предложения с омонимами, чтобы было понятно их лексическое значение.

Поля¹. Поля². Поля³. Очки¹. Очки². Лук¹. Лук².

III. ВОСПРИЯТИЕ И УСВОЕНИЕ УЧЕБНОГО МАТЕРИАЛА

Работа с учебником.

Прочитайте теоретический материал: [1] с. 150–151.

Слово учителя.

В словарной статье толкового словаря важнейшей её частью является толкование лексического значения слова. Основной способ толкования лексического значения слова — подведение толкуемого видового понятия под ближайшее более широкое — родовое и указание его видовых признаков (тематическое включение).

Работа с таблицами.

ТАБЛИЦА № 1

Родовое понятие	Драгоценные камни		
Видовое понятие	Рубин	Сапфир	Изумруд
Видовые признаки (отношения включения)	Красного или розового цвета	Синего или голубого цвета	Ярко-зелёного цвета, прозрачный

— Какова тематическая группа данных слов?

Используя таблицу, запишите лексическое значение слов: *рубин, сапфир, изумруд*.

Образец: рубин — драгоценный камень красного или розового цвета.

ТАБЛИЦА № 2

Родовое понятие	Деревья			
Видовое понятие	Берёза	Клён	Пихта	Сосна
Видовые признаки (отношения включения)	Белая кора, сердцевидные листья	Широкие резные листья	Плоская хвоя, прямо стоящие шишки	Длинные иглы, круглые шишки

Используя таблицу запишите лексическое значение слов: *клён, сосна*.

Образец: берёза — дерево с белой корой и сердцевидными листьями.

IV. ЗАКРЕПЛЕНИЕ ЗНАНИЙ, УМЕНИЙ И НАВЫКОВ

Коллективное составление таблицы.

По образцу предыдущего задания составьте таблицу к родовому понятию «цветы».

Тренировочные упражнения.

1. Запишите к данным видовым понятиям родовые.

Шоссе (*дорога*), чемпионат (*соревнование*), гантели (*спортивный снаряд*), дельтаплан (*летальный аппарат*).

2. Дополните тематическую группу «школа».

Парта, звонок, доска...

Работа с учебником.

Выполните упражнения: [1] 337, 338.

V. ДОМАШНЕЕ ЗАДАНИЕ

1. Подготовиться к контрольной работе.

2. Составить тематическую группу «семья».

VI. ИТОГ УРОКА

Вопрос учащимся.

— Что нового вы узнали сегодня на уроке?

УРОК № 32. II вариант

Тема. **Повторение изученного по теме «Лексика»**

Цель: повторить и обобщить материал по изученной теме; воспитывать любовь к русскому языку.

Ожидаемые результаты: учащиеся адекватно воспринимают значение слова в тексте; разграничивают прямое и переносное значение; толкуют значения синонимов, антонимов, омонимов, паронимов, составляют тематические группы слов.

Оборудование: раздаточный материал.

Тип урока: систематизация и обобщение знаний (урок-КВН).

Ход урока

I. МОТИВАЦИЯ УЧЕБНОЙ ДЕЯТЕЛЬНОСТИ ШКОЛЬНИКОВ. ОБЪЯВЛЕНИЕ ТЕМЫ И ЦЕЛИ УРОКА

Учитель проводит инструктаж по игре.

II. АКТУАЛИЗАЦИЯ ОПОРНЫХ ЗНАНИЙ

Проверка домашнего задания.

III. ОСНОВНОЕ СОДЕРЖАНИЕ РАБОТЫ

Проведение КВН*.

(Учащиеся объединяются в три команды. Каждая команда выбирает капитана. Порядок участия определяется согласно жеребьевке.)

Разминка.

1. Отгадайте слово по его лексическому значению.

Злая, как волчица
Жжётся, как горчица.

Ответ: крапива.

* Здесь и далее при подготовке к проведению нестандартных уроков учитель также может воспользоваться пособием: Неделя русского языка и литературы в школе. 5–11 классы / Ж. В. Пилипенко, А. Д. Донина, А. А. Макаренко, А. В. Новик. — Х.: Веста: Издательство «Ранок».

Стоит он задумчивый
В жёлтом венце,
Темнеют веснушки
На круглом лице.

Ответ: подсолнух.

Вечно сумрачно под елью
Пахнет сыростью и прелью.
Под её мохнатой лапой
Светят матовые лампы.

Ответ: ландыш.

Этот зверь тебе знаком —
Ест мышей, пьёт молоко.
Но на кошку не похож,
Весь в колючках длинных...

Ответ: ёж.

Золотист он и усат,
В ста карманах — сто ребят.

Ответ: колос.

Я шариком пушистым
белею в поле чистом.
А дунул ветерок —
Остался стебелёк.

Ответ: одуванчик.

Долгоножка хвалится:
— Я ли не красавица! —
А всего-то косточка
Да красненькая кофточка.

Ответ: вишня.

Вместо носа — пяточок,
Вместо хвостика — крючок.
Голосок визглив и звонок.
Он — весёлый...

Ответ: поросёнок.

Он долго дерево долбил
И всех букашек истребил.
Зря он времени не тратил
Длинноклювый, пёстрый...

Ответ: дятел.

2. Разгадайте шарады.

Первый слог — мужское имя,
А звук гласный — он второй,
Слово в целом — знак почтовый.
Угадайте вы — какой?

Ответ: марк-а.

Мой первый слог — предлог,
Второй — сигнал беды.
А весь вам иногда
Я нужен для воды.

Ответ: на-сос.

Мой первый слог — в линейных нотах,
Два остальных — защита у животных.
А целое — соединит всегда
Деревни, сёла, города.

Ответ: до-рога.

Конкурс «Я знаю многозначные слова».

Составьте предложения с данными словами, употребив их в разных значениях (4–5 значений).

1 команда _____

Земля. (Земля вращается вокруг Солнца. Моряки увидели землю.)

2 команда _____

Выпустить. (Выпустить погулять собаку; выпустить газету; выпустить в обращение новые деньги.)

3 команда _____

Мелкий. (Мелкий почерк, мелкие деньги.)

Конкурс «Я знаю переносные значения слов».

Объясните значение слова (прямое или переносное). Подберите пару (с прямым или переносным значением).

1 команда _____

Твёрдая воля. Малыш спрятался. Плоды труда.

2 команда _____

Пустая голова. Язык коровы. Ударил молния.

3 команда _____

Сгорел от стыда. Мягкая трава. Тоска грызёт.

Конкурс «Лестница».

(По одному представителю от команды работает у доски.)

Заполните словами (именами существительными в единственном числе) «ступеньки» этой «лестницы». Все слова начинаются с одной буквы, в каждом последующем слове на одну букву больше, чем в предыдущем.

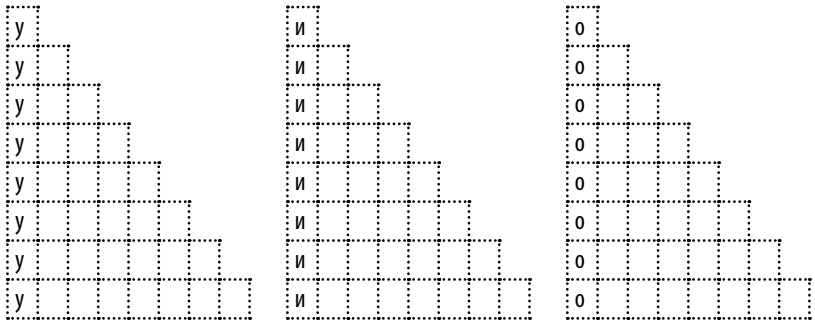

Материалы для учителя: ум, уха, утка, улица, ученик, убежище, упаковка. Ил, ива, игра, изгиб, ищейка, искания, институт. Ор, оса, осёл, окунь, оружие, оборона, обманщик.

Конкурс «Тематические группы слов».

Разделите слова на тематические группы: школа, туризм, живопись.

(Каждая команда выбирает одну группу согласно жеребьёвке. Выигрывает та команда, которая быстрее справится с заданием).

Кисть, завуч, табель, палитра, палатка, расписание, маршрут, холст, пенал, педсовет, краски, карта, учитель, дневник, мольберт, привал, костёр, этюд, парта, класс, вернисаж, турбаза, рюкзак, компас, урок.

Конкурс «Сходство и противоположность».

С данным словом запишите ещё два: слева — синоним, справа — антоним.

Образец: неприятель — враг — друг.

_____ 1 команда _____

Правда, верный, спешить.

_____ 2 команда _____

Жара, сильный, строить.

_____ 3 команда _____

Темнота, весёлый, работать.

Конкурс капитанов.

1. Отгадайте загадки-омонимы.

Есть всегда у кораблей,
Есть всегда он у людей.

Ответ: нос.

К розе он не подпускает,
Доски наглухо скрепляет.

Ответ: шип.

Нас много в играх набирают,
А иногда и на нос надевают.

Ответ: очки.

Я в дверях, я в замке,
Я и в нотной строке,
Я и гайку отвинчу,
Я могу, если хочу,
Телеграмму передать
И загадку разгадать.

Ответ: ключ.

2. Составьте предложения с омонимами, чтобы было понятно их значение.

1 капитан _____

Болтать¹, болтать²; ёжик¹, ёжик².

2 капитан _____

Сливки¹, сливки²; поля¹, поля².

3 капитан _____

Парк¹, парк²; тушить¹, тушить².

3. Составьте словосочетания с группами паронимов, чтобы было ясно их значение.

1 капитан _____

Встать — стать, освоить — усвоить.

2 капитан _____

Одеть — надеть, оплатить — уплатить.

3 капитан _____

Вдох — вздох, представлена — предоставлена.

Творческий конкурс.

(Команды сочиняют стихотворения с заданными рифмами. Каждая команда вытаскивает своё задание.)

...тише	...спешат	...за деревней
...мыши	...шуршат	...тополя
...флагом	...быстрее	...душевной
...шагом	...аллее	...на поля

IV. ДОМАШНЕЕ ЗАДАНИЕ

Повторить теоретический материал по изученной теме.

V. ИТОГ УРОКА

Интерактивное упражнение «Микрофон».

— На сегодняшнем уроке мне понравилось...

УРОК № 33

Тема. **Контрольная работа. «Лексикология»**

Цель: осуществить контроль знаний, умений и навыков учащихся по изученной теме; воспитывать внимательность, сосредоточенность учащихся.

Ожидаемые результаты: учащиеся различают значения многозначных слов, прямое и переносное значения; толкуют значения синонимов, антонимов, омонимов, паронимов; находят тематические группы слов.

Оборудование: тестовые задания.

Тип урока: контроль и коррекция знаний.

Ход урока

I. МОТИВАЦИЯ УЧЕБНОЙ ДЕЯТЕЛЬНОСТИ ШКОЛЬНИКОВ. ОБЪЯВЛЕНИЕ ТЕМЫ И ЦЕЛИ УРОКА

Ознакомление с критериями оценивания тестовых заданий. Проведение инструктажа по выполнению заданий тестового характера.

II. ОСНОВНОЕ СОДЕРЖАНИЕ РАБОТЫ

Выполнение учащимися тестовых заданий

(Каждое правильно выполненное задание оценивается в 2 балла.)

1. Укажите многозначное слово:

А вестибюль;

Б жокей;

✓ В солнце.

Составьте с данным словом два предложения, чтобы показать его значения.

2. Укажите словосочетание со словом, употреблённым в переносном смысле:

А острая пила;

✓ Б острый язык;

В острый нож.

Запишите два словосочетания со словами, употреблёнными в переносном значении.

3. Укажите синоним к слову «фантазия»:

А интеллект;

✓ Б воображение;

В размышление.

4. Укажите верный синонимический ряд:

А некрасивый, безобразный, пытливый, невзрачный;

Б интересный, забавный, любопытный, причудливый;

✓ В разговорчивый, говорливый, болтливый, словоохотливый.

Запишите антонимы к слову «здоровье».

5. Укажите правильный перевод на русский язык межъязыкового омонима «вродливый»:

А родной;

Б уродливый;

✓ В красивый.

Приведите пример слова — омонима. Составьте два предложения, показав лексическое значение этого слова.

6. Укажите строку, в которой все слова принадлежат к одной тематической группе:

✓ А малина, черника, арбуз, смородина;

Б тополь, клён, подсолнух, липа;

В зимний, осенний, ночной, летний.

Приведите пример пары паронимов. Составьте с ними предложения, чтобы было понятно их значение.

III. ДОМАШНЕЕ ЗАДАНИЕ

Рассказать письменно о предмете своего коллекционирования.

IV. ИТОГ УРОКА

Ответы на вопросы, которые возникли у учащихся во время выполнения тестовых заданий.

УРОК № 34

Тема. **Значимые части слова — морфемы.
Однокоренные слова**

Цель: повторить изученное о частях слова в начальных классах; развивать умение выделять значимые части слова, определять родственные слова; воспитывать любовь к природе.

Ожидаемые результаты: учащиеся приводят примеры родственных слов и правильно употребляют их в речи; выделяют значимые части слова; разграничивают понятия *часть слова* и *значимая часть слова*.

Оборудование: учебник, таблица.

Тип урока: систематизация и обобщение знаний.

Ход урока

I. МОТИВАЦИЯ УЧЕБНОЙ ДЕЯТЕЛЬНОСТИ ШКОЛЬНИКОВ. ОБЪЯВЛЕНИЕ ТЕМЫ И ЦЕЛИ УРОКА

Задание учащимся.

Выпишите из текста однокоренные слова, выделите в них корень.

Снег лежит, и вся земля
Белоснежной стала.
Куст накрылся у плетня
Снежным одеялом.
Я слеплю снеговика.
Сколько в нём снежинок?
Не считал пока никто
Этих колких льдинок.
Убаюкал всех снежок
Шелестеньем нежным,
Чтоб весной встал цветок
С именем подснежник.

II. АКТУАЛИЗАЦИЯ ОПОРНЫХ ЗНАНИЙ

Тренировочное упражнение.

Спишите слова. Выделите корень. Все ли слова являются однокоренными. Почему? Подчеркните слова с корнями-омонимами.

Лыжи, лыжный, лыжник, лыжня; вода, безводный, водитель, водяной, водить; носильщик, носик, переносица, заносить; красный, красноватый, краснота, покраснение.

Беседа с учащимися:

— Какие слова называются однокоренными или родственными?

— Какие значимые части слова вы знаете?

— Можно ли слог назвать значимой частью слова? Почему?

(Слог — это часть слова, но каким-либо значением слог не обладает, например: лы-жи и **Л**лыж-**и**; во-да и **В**вод-**а**.)

III. ВОСПРИЯТИЕ И УСВОЕНИЕ УЧЕБНОГО МАТЕРИАЛА

Словарная работа.

Морфемика — это раздел науки о языке, изучающий морфемы (значимые части слова), т. е. состав слова.

Работа с учебником.

Прочитайте теоретический материал: [1] с. 158, 165–166.

Работа с таблицей.

Родовое понятие	Значимая часть слова (морфема)			
Видовое понятие	Префикс	Корень	Суффикс	Окончание
Видовые признаки	Находится перед корнем, служит для образования слов	Главная значимая часть; в ней отражено общее лексическое значение всех родственных слов	Находится после корня; служит для образования слов	Изменяемая часть слова; образует форму слова, служит для связи слов

Тренировочные упражнения.

1. Обозначьте окончание каждого слова в словосочетании; по образцу докажете правильность выделения окончания.

Образец: зимний день — зимнего дня.

Еловую лапу, кора берёзы, сухому снежку, на снежной поляне.

- Разберите данные слова по составу. Что такое основа слова?
Подруга, утренний, шумный, перегородка, приморский.
- Заменяя префикс, образуйте от данных слов антонимы.

Образец: соединить — разъединить.

Приехать, выехать, отодвинуть, набросить, отбежать.

- Выделите суффиксы в словах. Подберите к ним по одному примеру слов с таким же суффиксом.

Образец: храбр^еец — удал^еец.

Дорожка, липовый, утиный, морозный.

Проблемное задание.

Определите стиль текста. Выпишите родственные слова и формы одного и того же слова. Чем они отличаются по своему составу?

ВОДА — ПАР — ТУМАН

На Земле много воды. Вода всё время испаряется. Невидимый водяной пар всегда находится в воздухе. Когда воздух охлаждается, из пара образуются мельчайшие капельки воды. Из таких капелек состоит туман.

(М. Скаткин)

IV. СИСТЕМАТИЗАЦИЯ И ОБОБЩЕНИЕ ИЗУЧЕННОГО

Тренировочные упражнения.

- Дополните список родственных слов так, чтобы правильно выделить корень.

Грязный, грязенький, грязноватый (*загрязнить, грязь*).

Тёмный, темнота, темноватый (*затемнение, тьма*).

- Запишите в один столбик однокоренные слова, а в другой — формы одного и того же слова.

Каток, ходят, тихий, орешек, хожу, сухой, покачу, приляжешь, орех, тишина, лягу, сухого.

Распределительный диктант.

Выпишите выделенные слова в три колонки, распределив их по составу: 1) **ФД** - ; 2) **ДТ** - ; 3) **СС** / **Т** - .

Белая берёза

Под моим окном

Принакрылась снегом,

Точно серебром.
На пушистых ветках
Снежною каймой
Распустились кисти
Белой бахромой.
И стоит берёза
В сонной тишине,
И горят снежинки
В золотом огне.
А заря, лениво
Обходя кругом,
Осыпает ветки
Новым серебром.

(С. Есенин)

V. ДОМАШНЕЕ ЗАДАНИЕ

1. Выучить теоретический материал: [1] § 31, 32.
2. Выполнить упражнение: [1] 352; [2] 55.

VI. ИТОГ УРОКА

Вопросы учащимся.

- Что называется корнем?
- Чем отличаются однокоренные слова от форм одного и того же слова?

УРОК № 35

Тема. **Правила переноса частей слов
(повторение с углублением)**

Цель: развивать навыки правильного переноса слов, учитывая состав слова; совершенствовать умение разбирать слова по составу; воспитывать орфографическую зоркость; воспитывать интерес к русскому языку.

Ожидаемые результаты: учащиеся умеют переносить слова, учитывая их состав; выделяют значимые части слова.

Оборудование: учебник, карточки с заданиями.

Тип урока: систематизация и обобщение знаний.

I. МОТИВАЦИЯ УЧЕБНОЙ ДЕЯТЕЛЬНОСТИ ШКОЛЬНИКОВ. ОБЪЯВЛЕНИЕ ТЕМЫ И ЦЕЛИ УРОКА

Задание учащимся.

Исправьте ошибки, допущенные учеником при переносе слов.
И-гра, стро-йный, прид-винуть, об-ъезд, кухо-нный.

II. АКТУАЛИЗАЦИЯ ОПОРНЫХ ЗНАНИЙ

Проверка домашнего задания.

Словарный диктант.

Вставьте пропущенные буквы. Обозначьте часть слова, в которой находится орфограмма.

Ж..лтый, щ..ки, ч..лка, ч..рствый, ч..рточка, ж..лудь,
ж..сткий, обж..ра, щ..тка, ш..в, ш..пот, ш..рох, ш..фёр, ж..кет.

Тренировочное упражнение.

Переведите слова на русский язык. Разделите на значимые части в русском и украинском языке. Сравните состав.

Образец: /чит-Еач" — /чит-Ва-Утель" .

Вчителька, бабуся, дочка, онука.

Индивидуальная работа по карточкам.

КАРТОЧКА № 1

Подберите и запишите по два слова к схемам:

1) **FD** - ; 2) **FD T** - ; 3) **CC / T** - .

КАРТОЧКА № 2

В данных словах выделите префикс. Подберите к нему слово с таким же префиксом.

Образец: **С**закрепить — **С**зашить.

Прикрепить, укрепить, выползти, доползти, переползти.

III. СИСТЕМАТИЗАЦИЯ И ОБОБЩЕНИЕ ИЗУЧЕННОГО

Тренировочное упражнение.

Разделите слова на слоги для переноса.

Линейка, соединение, направление, разделить, развеяться, задание, примирить.

— Какими правилами переноса вы пользовались?

Слово учителя.

При переносе нельзя отрывать от приставки конечную согласную, если корень тоже начинается с согласной (под-ходить, а не по-ходить). Если же корень начинается с гласной, то при переносе можно отрывать конечную согласную от приставки (ра-зумный). Нельзя отрывать от корня часть, не составляющую слога (по-слать, а не пос-лать), а если часть составляет слог, то можно: прими-рить. Если корень начинается с двойной согласной, то при переносе эти буквы не разрываются: подо-жжённый, а не подо-ж-жённый.

Важно запомнить, что при переносе нельзя отрывать букву от одной морфемы и присоединять к другой, кроме случаев, которые мы оговорили.

Тренировочные упражнения.

1. Разберите данные слова по составу и разбейте для переноса.

Счастливый, создатель, перемена, поджог, расчёска.

2. Исправьте ошибки, допущенные при переносе слов.

Бе-сконечная, води-ть, расс-казать, бесшу-мный, прек-расны, морс-кой, пос-мотреть, вь-юга.

3. Переведите слова с украинского языка на русский и запишите их в две колонки: 1) слова, которые не переносятся; 2) слова, которые переносятся, разбив их для переноса.

Під'їхати, степовий, дощ, сніг, підсніжник, заморозки, оже-ледь, життя, підводний, об'єднання, їхати, сміятись, гріти.

IV. ДОМАШНЕЕ ЗАДАНИЕ

1. Повторить теоретический материал: [1] § 31, 32.

2. Выполнить упражнение: [1] 355; [2] 70. Образованные слова разбить для переноса.

V. ИТОГ УРОКА

Интерактивное упражнение «Микрофон».

— На уроке меня больше всего заинтересовало...

УРОК № 36

Тема. **Общее понятие о частях речи. Самостоятельные и служебные части речи**

Цель: дать понятие о делении частей речи на самостоятельные и служебные; развивать навык распознавания частей речи, различения самостоятельных и служебных частей речи; воспитывать интерес к слову.

Ожидаемые результаты: учащиеся распознают части речи и выделяют их с помощью вопроса; отличают самостоятельные части речи от служебных.

Оборудование: учебник, таблица «Части речи».

Тип урока: изучение нового материала.

Ход урока

I. МОТИВАЦИЯ УЧЕБНОЙ ДЕЯТЕЛЬНОСТИ ШКОЛЬНИКОВ. ОБЪЯВЛЕНИЕ ТЕМЫ И ЦЕЛИ УРОКА

Задание учащимся.

Прочитайте группы однокоренных слов и скажите, чем отличаются слова каждой группы.

Снег, снежный, заснежило, снежно. Красота, красивый, красоваться, красив. Дружба, дружный, дружить, дружно.

II. АКТУАЛИЗАЦИЯ ОПОРНЫХ ЗНАНИЙ

Проверка домашнего задания.

Вопросы учащимся.

— Какие части речи вам известны? Приведите примеры.

— Как узнать, к какой части речи относится то или иное слово?

III. ВОСПРИЯТИЕ И УСВОЕНИЕ УЧЕБНОГО МАТЕРИАЛА

Работа со схемой.

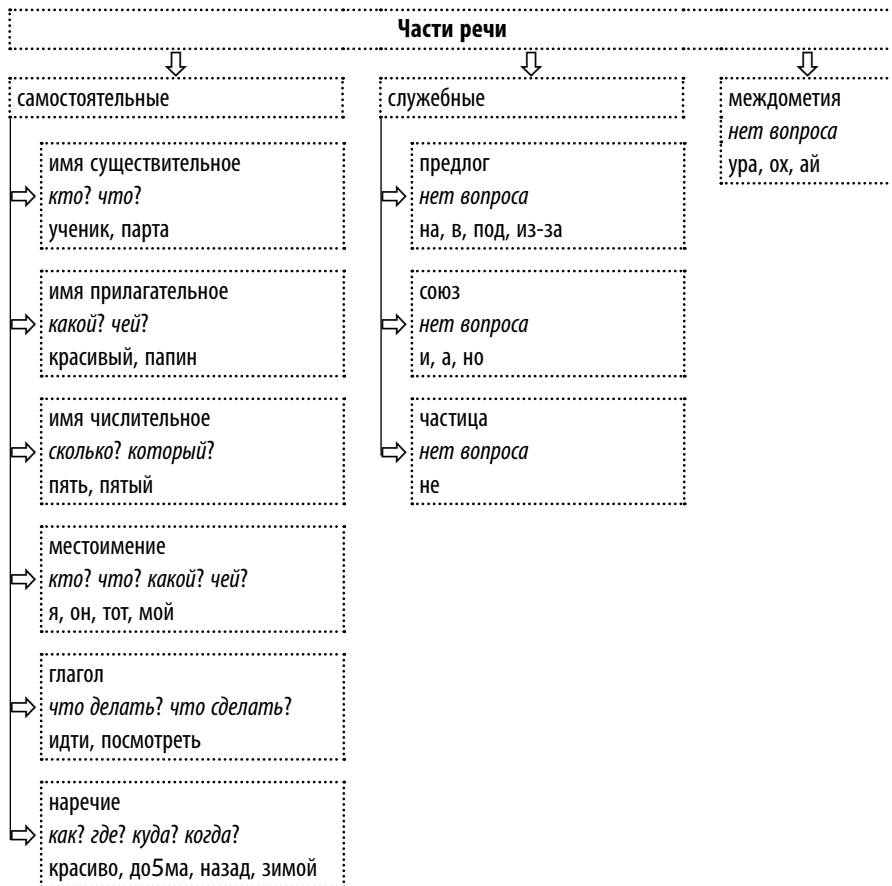

Задание учащимся.

Выпишите из текста: 1) имена существительные, определите их род; 2) имена прилагательные, выделите окончания; 3) глаголы, определите время; 4) местоимения; 5) предлоги со словами, которые они связывают (*гуляет по морю*); 6) союз со словами, которые он соединяет (*гуляет и подгоняет*).

Ветер по морю гуляет
И кораблик подгоняет;
Он бежит себе в волнах
На поднятых парусах

Мимо острова крутого,
Мимо города большого;
Пушки с пристани палят,
Кораблю пристать велят.

(А. Пушкин)

Работа с учебником.

Прочитайте теоретический материал: [1] с. 169–171.

Тренировочные упражнения.

1. Переделайте предложения, вставив перед глаголом частицу *не*. Как изменился смысл предложений?

Садись за уроки после занятий в школе. Непонятное зубри, постарайся терпеливо разобраться. При затруднениях спеши прибегать к помощи старших.

2. К данным существительным подберите прилагательные-антонимы.

Образец: ткань — дешёвая, дорогая.

Яблоко, дорога, двор, ведро, ветер, руки.

3. Составьте словосочетания, подобрав нужный предлог.

Образец: выехать, город — выехать из города.

Вспоминать, экскурсия; рассказать, Киев; насыпать, кормушка; заботиться, сестра; подойти, школа; сидеть, парта; учиться, гимназия.

4. Переведите с украинского языка на русский. Найдите частицы и союзы. Какую роль они играют в предложении?

Праця людину годує, а лїнь марнує. Не голка шие, а руки.
Не краса красить, а розум. Не одежа красить людину, а добрі діла.
Не перо пише, а розум.

IV. ДОМАШНЕЕ ЗАДАНИЕ

1. Выучить теоретический материал: [1] § 33.
2. Выполнить упражнение: [1] 377; [2] 193 (выписать из текста примеры всех частей речи).

V. ИТОГ УРОКА

Интерактивное упражнение «Микрофон».

— На уроке мне больше всего понравилось...

УРОК № 37

Тема.

Имя существительное. Значение существительных. Изменение существительных по числам и падежам

Цель: углубить знания учащихся об имени существительном как части речи, об изменении существительных по числам и падежам; развивать навык распознавания имени существительного как части речи, умение определять число и падеж существительного в тексте; воспитывать интерес к русскому языку.

Ожидаемые результаты: учащиеся распознают имя существительное и выделяют эту часть речи с помощью вопроса; определяют число и падеж существительного.

Оборудование: учебник.

Тип урока: комбинированный.

Ход урока

I. МОТИВАЦИЯ УЧЕБНОЙ ДЕЯТЕЛЬНОСТИ ШКОЛЬНИКОВ. ОБЪЯВЛЕНИЕ ТЕМЫ И ЦЕЛИ УРОКА

Задание учащимся.

Выпишите из стихотворения имена существительные. Докажите, что это существительные. Определите их род, число, падеж.

ЗИМНЯЯ БАХРОМА

На сосне и на берёзе —

Бахрома:

Белой пряжей

Их запутала зима.

И оставила

Распутывать весне

Эту пряжу на берёзе

И сосне.

(В. Орлов)

II. АКТУАЛИЗАЦИЯ ОПОРНЫХ ЗНАНИЙ

Словарный диктант.

Подберите проверочные слова.

Ведро, село, повар, стрела, спина, цветок, лесник, лошадка, больной, зелень, отбежать, дотащить, отяжелеть, нагревать.

Проверка домашнего задания.

Выборочный диктант.

Выпишите имена существительные. Объясните орфограммы.

Зима в горах идёт сверху. Выпал снег на вершинах. На серых оконечностях скал при солнце сверкали куски холодного синеватого сахара.

III. ВОСПРИЯТИЕ И УСВОЕНИЕ УЧЕБНОГО МАТЕРИАЛА

Слово учителя.

Имя существительное — это часть речи, которая обозначает лицо или предмет и отвечает на вопрос *кто?* или *что?* Существительные, отвечающие на вопрос *кто?*, называются одушевлёнными (шофёр, сестра), а на вопрос *что?* — неодушевлёнными (парта, ручка).

В русском языке, как и в украинском, существительные изменяются по числам и падежам.

Изменение существительных по числам и падежам называется **склонением**.

Работа с учебником.

Прочитайте теоретический материал: [1] с. 180 (сравнение падежей в русском и украинском языке).

Тренировочные упражнения.

1. Просклоняйте в единственном и множественном числе существительные.

I вариант

Дорога.

II вариант

Вечер.

2. Выпишите в одну колонку существительные, употреблённые в единственном числе, в другую — во множественном.

Водоросли, дымок, озёра, день, ромашки, муравьи, сосна, счастье, узоры, тучки, полоски, поток, золото, травинка, птички.

3. Определите число и падеж существительных, выделите окончания.

На снежной равнине, в зелёном наряде, утрюмая ель, пушистым снегом, сухую берёзу, зимнее солнце, огромные сугробы, разноцветными коврами.

4. Составьте словосочетания, употребляя предлоги. Существительные, данные в скобках, поставьте в соответствующий падеж. Падеж укажите. Обозначьте окончания существительных.

Плавать (река, теплоход); собираю (травы, луга); отвечаю (вопросы, учитель); идти (коридор, школа); видеть (кабина, корабль); стоять (берег, море).

IV. ЗАКРЕПЛЕНИЕ ЗНАНИЙ, УМЕНИЙ И НАВЫКОВ

Распределительный диктант.

Распределите в две колонки слова: 1) отвечающие на вопрос *кто?* (одушевлённые существительные); 2) отвечающие на вопрос *что?* (неодушевлённые существительные).

Шофёр, снегопад, тетрадь, ветеран, почтальон, трамвай, дуб, депутат, ученик, пиджак, ровесник, велосипед, тракторист, корова.

Тренировочные упражнения.

1. Поставьте данные существительные во множественном числе, расставьте ударение.

Документ, инженер, километр, магазин, портфель, средство, шофёр, месяц, офицер, гражданин.

2. От данных глаголов образуйте существительные.

Образец: смеяться — смех.

Шуметь, учиться, шептать, бороться, шелестеть, дышать, помогать, работать, любить, мечтать, веселиться.

3. К данным существительным подберите антонимы и поставьте их в творительном падеже.

Образец: день — ночь — ночью.

Молодёжь, сила, правда, шум, болезнь, радость.

V. ДОМАШНЕЕ ЗАДАНИЕ

1. Выучить теоретический материал: [1] § 34, 36.
2. Выполнить упражнение: [1] 402; [2] 247 (письменно).

VI. ИТОГ УРОКА

Вопрос учащимся.

— Что нового об имени существительном вы узнали сегодня на уроке?

Тема. **Существительные, род которых в русском и украинском языках не совпадает**

Цель: углубить знания учащихся о роде имён существительных, развивать навыки согласования прилагательных с существительными, род которых в русском и украинском языках не совпадает; воспитывать любовь к природе.

Ожидаемые результаты: учащиеся определяют род имён существительных; согласовывают прилагательные с существительными, род которых не совпадает в русском и украинском языках.

Оборудование: учебник.

Тип урока: комбинированный.

Ход урока

**I. МОТИВАЦИЯ УЧЕБНОЙ ДЕЯТЕЛЬНОСТИ ШКОЛЬНИКОВ.
ОБЪЯВЛЕНИЕ ТЕМЫ И ЦЕЛИ УРОКА**

Беседа с учащимися.

- Какой род у слов *картофель, пальто, мозоль, тополь, рояль*?
- Как вы определили род?
- С какими проблемами вы столкнулись?
- Каких знаний вам не хватает?

II. АКТУАЛИЗАЦИЯ ОПОРНЫХ ЗНАНИЙ

Проверка домашнего задания.

Словарный диктант.

Дисциплина, секция, цитата, цыганский, продукция, цыплята, циркуль, цифра, на цыпочках, улицы, рукавицы.

Выборочный диктант.

Запишите существительные, определите их падеж и род. Вспомните, как определяется род имён существительных.

Ещё пленяет нас зима
Своей широкой гладью,
Как бы раскрытой для письма
Нетронутой тетрадью.

И пусть кругом белым-бело,
Но сквозь мороз жестокий
Лучи, несущие тепло,
Ласкают наши щёки.

(С. Маршак)

III. ВОСПРИЯТИЕ И УСВОЕНИЕ УЧЕБНОГО МАТЕРИАЛА

Тренировочные упражнения.

1. Подберите прилагательные к данным существительным, согласуйте их. Определите род существительных.

Образец: врач (м. р.) — участковый врач.

Конфета, трамвай, утро, день, поздравления, мебель, свет.

2. Распределите существительные в две колонки: 1) существительные ж. р.; 2) существительные м. р.

Сторож, товарищ, дочь, карандаш, мяч, багаж, тишь, печь, борщ, ключ, мышь, брошь, речь, луч, плащ.

Слово учителя.

В русском языке есть слова, род которых не совпадает с соответствующими украинскими.

Например, *собака, насыпь, степь, полынь, боль, подпись* в русском языке относятся к женскому роду, а в украинском — к мужскому (*собака, насип, степ, полин, біль, підпис*); существительные *путь, тополь* в русском языке относятся к мужскому роду, а в украинском — к женскому (*довга путь, висока тополя*).

Поэтому для согласования существительных с прилагательными важно правильно определить падеж имени существительного.

IV. ЗАКРЕПЛЕНИЕ ЗНАНИЙ, УМЕНИЙ И НАВЫКОВ

Работа с учебником.

Выполните упражнение: [1] 388; [2] 258.

Тренировочные упражнения:

1. Составьте словосочетания со словами: *боль, подпись, степь, полынь, собака*. Переведите на украинский язык. К какому выводу вы пришли?

Образец: длинный путь (м. р.) — довга путь (ж. р.).

2. Укажите в предложениях ошибки в согласовании существительного с прилагательным и глаголом. Почему возникли эти ошибки? Запишите предложения в исправленном виде.

В центре зала стояла огромная рояль. Сильный боль не давал мне уснуть. В продаже появилась новая шампунь. Широкий степь простирался кругом.

3. Запишите, вставив пропущенные буквы. Определите род имён существительных.

Золот.. м..даль, звучн.. р..яль, высок.. тополь, глубок.. про-
рубь, запасн.. путь, сух.. м..золь, обеденн.. меню, просторн.. фойе,
цветущ.. степь.

V. ДОМАШНЕЕ ЗАДАНИЕ

1. Выучить теоретический материал: [1] § 35; [2] § 39.
2. Выполнить упражнение: [1] 389; [2] 259.

VI. ИТОГ УРОКА

Вопрос учащимся.

— Что на сегодняшнем уроке было самым трудным?

УРОК № 39

Тема. **Существительные в именительном падеже со значением обращения. Знаки препинания в предложениях с обращением**

Цель: дать понятие об обращении; развивать умение различать имена существительные в роли обращения, правильно ставить знаки препинания в предложениях с обращением; воспитывать любовь к природе.

Ожидаемые результаты: учащиеся различают имена существительные в роли обращения; правильно ставят знаки препинания при обращении.

Оборудование: учебник, карточки с заданиями.

Тип урока: комбинированный.

I. МОТИВАЦИЯ УЧЕБНОЙ ДЕЯТЕЛЬНОСТИ ШКОЛЬНИКОВ. ОБЪЯВЛЕНИЕ ТЕМЫ И ЦЕЛИ УРОКА

Задание учащимся.

Прочитайте пословицы. Найдите существительные, обозначающие того, к кому обращаются с речью.

Терпи, казак, атаманом будешь. Не пугай, зима: весна придёт. Яков, Яков! Не всё б ты якал. Не надейся, Роман, на чужой карман, а пораньше вставай да свой наживай. Не гордись, Гордей, ты не лучше людей.

II. АКТУАЛИЗАЦИЯ ОПОРНЫХ ЗНАНИЙ

Проверка домашнего задания.

Тренировочное упражнение.

Спишите существительные, вставив пропущенный *ь* или *ъ*. Поставьте данные слова в родительный падеж единственного числа. Выделите окончание.

Образец: семья — семь*и*.

Скам*..я*, коп*..ё*, от*..езд*, в*..юга*, в*..езд*, раз*..яснение*, п*..еса*, стат*..я*, об*..явление*, брит*..ё*.

Индивидуальная работа по карточкам.

КАРТОЧКА № 1

Найдите и устранили ошибки в согласовании существительного с прилагательным. Чем вызваны эти ошибки?

Маленький мышь, трудное фамилие, железная рельса, папино день рождения, печёная картофель, огромная рояль, раскидистая тополь, невыносимый боль, горячее кофе.

КАРТОЧКА № 2

Определите род имён существительных. Подберите к ним прилагательные и согласуйте их в роде.

Образец: мышь (ж. р.) — серая мышь.

Повидло, прорубь, простыня, тополь, шампунь, путь, какао.

III. ВОСПРИЯТИЕ И УСВОЕНИЕ УЧЕБНОГО МАТЕРИАЛА

Работа с учебником.

Прочитайте теоретический материал: [1] с. 182.

Тренировочные упражнения.

1. По данным схемам составьте предложения с обращением:

1) ; 2) ; 3) ; 4) ; 5) .

2. Выпишите предложения с обращением. Объясните постановку знаков препинания. Составьте схемы предложений.

Уходи, мороз косматый!
 Слышишь, старый, или нет?
 И над садом, и над хатой
 Голубой весенний свет.
 Ты не слышишь, дед сердитый,
 Как в заоблачной дали
 Над землёй, дождём умытой,
 Закричали журавли?

(Я. Колас)

IV. ЗАКРЕПЛЕНИЕ ЗНАНИЙ, УМЕНИЙ И НАВЫКОВ

Тренировочные упражнения.

1. Найдите в предложениях существительные в именительном падеже. Перестройте предложения так, чтобы эти существительные стали обращениями. Объясните постановку знаков препинания.

Снежинки танцуют в воздухе. Февральский мороз нарисовал на стёклах замысловатые узоры. Тихо на землю ложится снег.

2. Придумайте и запишите предложения, в которых данные словосочетания были бы обращениями.

Дорогие друзья! Читатели нашей библиотеки! Юные друзья книг! Уважаемые ребята!

Работа по вариантам.

Переведите с украинского языка на русский. Поставьте знаки препинания.

В дружбі брате легше працювати, в дружбі тільки розквітати.
 Краю мій краю кращого за тебе я в житті не знаю. Колосіться колосіться жито і пшениця. Оленка маленька чому ти раденька? Куди ти хлопче подорожуєш? Що братику посіяв, те й пожнеш. Не шуми, не гуди, не хвилюйся колосся. Бери свій портфель хлопчику.

I вариант

Запишите предложения с обращением в начале предложения.

II вариант

Запишите предложения с обращением в середине предложения.

III вариант

Запишите предложения с обращением в конце предложения.

V. ДОМАШНЕЕ ЗАДАНИЕ

1. Прочитать теоретический материал: [1] § 36.
2. Выполнить упражнение: [1] 407; [2] 234.

VI. ИТОГ УРОКА

Вопросы учащимся.

- Что такое обращение?
- Какое место в предложении занимает обращение?
- Какими знаками препинания выделяется обращение?

УРОК № 40

Тема.

Дательный падеж единственного числа со значением адресата

Цель: научить школьников правильно употреблять формы существительных в дательном падеже единственного числа; правильно писать окончания существительных в дательном падеже; воспитывать интерес к русскому языку.

Ожидаемые результаты: учащиеся правильно употребляют формы существительных в дательном падеже; правильно пишут окончания существительных в дательном падеже.

Оборудование: учебник, карточки с заданиями.

Тип урока: комбинированный.

Ход урока

I. МОТИВАЦИЯ УЧЕБНОЙ ДЕЯТЕЛЬНОСТИ ШКОЛЬНИКОВ. ОБЪЯВЛЕНИЕ ТЕМЫ И ЦЕЛИ УРОКА

Задание учащимся.

Раскройте скобки, поставив имена существительные в нужном падеже. Какой это падеж? Подчеркните орфограммы в существительных.

Хочу помочь (товарищ). Написала записку (подруга). Вечером позвоню (Пётр Егорович). При первых признаках болезни надо обратиться к (врач).

II. АКТУАЛИЗАЦИЯ ОПОРНЫХ ЗНАНИЙ

Проверка домашнего задания.

Тренировочные упражнения.

Распространите обращения пояснительными словами.

С добрым утром, город! (*родной, любимый*)

Как хороши вы, степи! (*украинские, необозримые*)

Как ты прекрасен, лес! (*зимний, дремучий*)

Индивидуальная работа по карточкам.

КАРТОЧКА № 1

Составьте предложения по данным схемам и запишите их.

1) ..., О,; 2) О, ... ?; 3) О! ... !; 4) ..., О, ... ?.

КАРТОЧКА № 2

Образуйте форму именительного падежа множественного числа от приведённых слов.

Орден, актёр, шофёр, якорь, ветер, шёлк, блюдец.

— В каком слове происходит оглушение согласного?

III. ВОСПРИЯТИЕ И УСВОЕНИЕ УЧЕБНОГО МАТЕРИАЛА

Работа с учебником.

Прочитайте теоретический материал: [1] с. 181.

Слово учителя.

Название дательного падежа произошло от слова *дать*; наиболее типичное его значение — название адресата, то есть лица, которому что-то дают. Из материала учебника мы узнали, что в дательном падеже существительные женского и мужского рода, оканчивающиеся на *-а*, *-я*, имеют окончание *-е* (мам^е, пап^е). Если же существительное оканчивается на *-ия* (Мария, армия), то в дательном падеже у него будет окончание *-и* (Мари^и, арми^и).

Тренировочное упражнение.

Запишите словосочетания, употребляя существительные в дательном падеже. Выделите окончания имён существительных.

Радоваться (встреча), подойти к (аптека), ходит по (квартира), подбежать к (лестница), готовиться к (стройка), гулять по (деревня), написать (тётя Мария), параграф по (история), идти к (станция).

IV. ЗАКРЕПЛЕНИЕ ЗНАНИЙ, УМЕНИЙ И НАВЫКОВ

Тренировочные упражнения.

1. Допишите окончания существительных. Объясните орфограмму.

Идти по лестниц.., пробежать по дорог.., приближаться к станци.., ответить по математик.., принести Иль.., написать Натали.. Сергеевн.., гулять по алле.., узнать о Лиди.., расспрашивать о Евгени.. .

2. Переведите с украинского языка на русский. Сравните окончания существительных в дательном падеже в обоих языках.

Мчить по стежці, важко батькові, співати матері, йшли по дорозі, наказати Марії, допомагати дідусеві, пливти по річці, усміхатися Наталії.

3. Запишите в дательном падеже фамилии и имена ребят, сидящих с вами в одном ряду.

V. ДОМАШНЕЕ ЗАДАНИЕ

1. Выучить теоретический материал: [1] § 36.
2. Выполнить упражнение: [1] 404.
3. Составить 4 предложения с существительными в дательном падеже.

VI. ИТОГ УРОКА

Интерактивное упражнение «Микрофон».

— Знать дательный падеж имён существительных необходимо для того, чтобы...

Тема. **Предложный падеж единственного числа со значением места**

Цель: научить школьников правильно употреблять формы существительных в предложном падеже единственного числа, правильно писать окончания существительных в предложном падеже; воспитывать любовь к русскому языку.

Ожидаемые результаты: учащиеся правильно употребляют формы существительных в предложном падеже; правильно пишут окончания существительных в предложном падеже.

Оборудование: учебник, таблица «Окончание имён существительных в предложном падеже».

Тип урока: комбинированный.

Ход урока

**I. МОТИВАЦИЯ УЧЕБНОЙ ДЕЯТЕЛЬНОСТИ ШКОЛЬНИКОВ.
ОБЪЯВЛЕНИЕ ТЕМЫ И ЦЕЛИ УРОКА**

Задание учащимся.

Выпишите имена существительные в предложном падеже, вставьте пропущенные окончания.

Заяц на обломк.. бревна. Ёж остановился на тропинк.. . На площадк.. играли дети. На пригорк.. играли лисята. В планетари.. проводят интересные экскурсии.

— Какие возникли трудности при выполнении задания? Почему?

II. АКТУАЛИЗАЦИЯ ОПОРНЫХ ЗНАНИЙ

Проверка домашнего задания.

Тренировочное упражнение.

Запишите существительные в дательном падеже. Обратите внимание на различие в окончаниях.

Мария — Марья, математика — история, Наталья — Наталия, Евгения — Елена, аллея — станция, страна — армия, фонетика — морфология.

III. ВОСПРИЯТИЕ И УСВОЕНИЕ УЧЕБНОГО МАТЕРИАЛА

Работа с таблицей.

ОКОНЧАНИЕ ИМЁН СУЩЕСТВИТЕЛЬНЫХ В ПРЕДЛОЖНОМ ПАДЕЖЕ

Род существительных	Именительный падеж	Предложный падеж
ж. р.	стран а	в стран е
м. р.	Иль я	об Иль е
ср. р.	неб о	на неб е
ж. р. на <i>-ия</i>	Мари я	о Мари и
м. р. на <i>-ий</i>	планетарий и	в планетари и
ср. р. на <i>-ие</i>	здани е	в здани и

Запомни!

Некоторые существительные мужского рода, которые в именительном падеже имеют нулевое окончание, в предложном падеже имеют окончание *-у (-ю)*: гулять в лес~~у~~, сидеть на кра~~ю~~, в том год~~у~~.

Тренировочные упражнения.

1. Запишите словосочетания, употребляя существительные в скобках в предложном падеже. Выделите окончания существительных в предложном падеже.

Спектакль в (театр), работа в (библиотека), ожидание на (станция), рассказ о (путешествие), врач в (поликлиника), повесть о (Мария), служба в (армия), работа в (поле).

2. Запишите существительные с предлогами *в* и *на*. Объясните правописание.

Образец: здание — в здании, на здании.

Башня, воспитание, акация, иллюстрация, батарея, аппарат.

3. Образуйте форму предложного падежа единственного числа с предлогами *о*, *в* / *на*.

Сад (*о саде*, *в саду*); нос (*о носе*, *на носу*); край (*о крае*, *в краю*); ветер (*о ветре*, *на ветру*); цех (*о цехе*, *в цехе*, *в цеху*).

IV. ЗАКРЕПЛЕНИЕ ЗНАНИЙ, УМЕНИЙ И НАВЫКОВ

Тренировочные упражнения.

1. Поставьте существительные в предложный падеж единственного числа. Обозначьте окончания. Объясните орфограммы.

Мес..ность, пас..бище, опас..ость, чес..ность, чу..ство, лес..-ница, со..нце, праз..ник, сер..це.

2. Вставьте пропущенные окончания.

Побывать на побережь.., жить в город.., трудиться на фабрик.., играть на площадк.., учиться в школ.., отдыхать в лагер.., сидеть на лип.., найти на карт.., мечтать о собак.. .

3. Переведите с украинского языка на русский. Выделите окончания существительных в предложном падеже.

На дереві сидить маленька пташка. На вулиці було чудово. Підлога в кімнаті застелена килимами. На небі засвітилися перші зірки. Ось на горбі нора.

Работа с учебником.

Выполните упражнение: [1] 403.

V. ДОМАШНЕЕ ЗАДАНИЕ

1. Повторить теоретический материал: [1] § 36.

2. Выполнить упражнение: [1] 405.

3. Составить 4 предложения со словами в предложном падеже.

VI. ИТОГ УРОКА

Беседа с учащимися.

— Какая часть речи называется существительным?

— Как изменяются имена существительные?

— Назовите падежи русского языка. На какие вопросы они отвечают?

— Какие окончания могут иметь существительные в дательном и предложном падежах?

УРОК № 42

Тема.

Имя прилагательное. Значение прилагательных

Цель: развивать умение учащихся распознавать имена прилагательные, согласовывать их с существительными; углублять знания о прямом и переносном значении слова, о синонимах; развивать навык разбора слова по составу; воспитывать любовь к русскому языку.

Ожидаемые результаты: учащиеся распознают имена прилагательные, согласовывают их с существительными; определяют прямое и переносное значение прилагательных; подбирают к прилагательным синонимы, антонимы; разбирают имена прилагательные по составу.

Оборудование: учебник, раздаточный материал.

Тип урока: комбинированный.

Ход урока

I. МОТИВАЦИЯ УЧЕБНОЙ ДЕЯТЕЛЬНОСТИ ШКОЛЬНИКОВ. ОБЪЯВЛЕНИЕ ТЕМЫ И ЦЕЛИ УРОКА

Слово учителя.

Очень важной частью речи является имя существительное. Но как беден был бы наш язык, если бы мы ничего не знали о предмете, кроме его названия. Нас всюду сопровождают вопросы *какой? какая? какое?*

Человек *какой?* — Добрый, умный, внимательный. Погода *какая?* — Солнечная, холодная, морозная, дождливая. Часть речи, отвечающая на такие вопросы, называется **именем прилагательным**.

По количеству употребляемых слов прилагательные занимают 3-е место (после существительных и глаголов).

Самые распространённые прилагательные: большой, новый, старший, великий, молодой, высокий, хороший, важный, главный, маленький, чёрный, белый, старый, огромный, нужный, крупный.

II. АКТУАЛИЗАЦИЯ ОПОРНЫХ ЗНАНИЙ

Проверка домашнего задания.

Сравнение двух текстов.

(Тексты на каждой парте.)

- | | |
|--|--|
| <p>1) Круглое, тусклое солнце краснеет
Круглое, тусклое солнце не греет.
Между узорных морозных ветвей
Сжался в комок озорной воробей.</p> | <p>2) Солнце краснеет.
Солнце не греет.
Между ветвей
Сжался в комок воробей.</p> |
|--|--|

(Ю. Коваль)

- Сформулируйте тему и основную мысль стихотворения.
- Какими словами описана погода и поведение птицы в мороз?

— В каком тексте более точно, более конкретно даётся представление о морозном дне? Почему?

— Что такое имя прилагательное? Для чего оно служит в речи?

Выборочный диктант.

Запишите существительные, у которых в предложном падеже единственного числа пишется окончание *-и*.

Образец: секция — о секци*-и*.

Машенька, Мария, Марья, география, фамилия, книга, аллея, санаторий, шея, деревня, роцца, Наташа.

III. ВОСПРИЯТИЕ И УСВОЕНИЕ УЧЕБНОГО МАТЕРИАЛА

Работа с учебником.

1. Прочитайте теоретический материал: [1] с. 189–191.
2. Выполните упражнение: [2] 286.

Тренировочные упражнения.

1. К данным существительным подберите прилагательные по заданным признакам.

Образец: вишня (по вкусу) — кислая, сладкая.

Стол (по форме), мяч (по размеру), волосы (по цвету), мальчик (по поведению).

2. Из текста выпишите прилагательные вместе с существительными, к которым они относятся. Выделите окончания прилагательных.

ДЯТЕЛ

Живёт у нас в лесу птица. Это чёрная птица с белыми пестринками, а на затылке у неё яркие красные пёрышки. У птицы острый прямой клюв.

IV. ЗАКРЕПЛЕНИЕ ЗНАНИЙ, УМЕНИЙ И НАВЫКОВ

Тренировочные упражнения.

1. Переделайте словосочетания по образцу. Выделите окончания прилагательных.

Образец: сад для детей — детск*ий* сад.

Варенье из яблок, шуба из норки, вода из родника, перчатки из кожи, платье из шёлка, стол из дерева, сироп из сахара, сок из апельсина, кольцо из бирюзы.

2. Прилагательные замените синонимами.

Образец: известный поэт — популярный поэт.

Мягкая зима, холодная вода, правильный ответ, тихий вечер, красная роза, большой дом.

3. Выпишите в одну колонку словосочетания, в которых прилагательные имеют прямое значение, а во вторую — переносное.

Солнечная улыбка — солнечный день, мягкая игрушка — мягкий характер, тяжёлый характер — тяжёлый чемодан, золотая пшеница — золотое кольцо, каменное сердце — каменный дом, железная выдержка — железный забор.

4. К данным прилагательным подберите антонимы.

Образец: белый — чёрный.

Ранний, сильный, молодой, тёплый, быстрый, весёлый, твёрдый, высокий, длинный.

5. Разберите по составу прилагательные.

Маленький, подводный, предобрый, детский, молодой, кожаный.

V. ДОМАШНЕЕ ЗАДАНИЕ

1. Выучить теоретический материал: [1] § 37.
2. Выполнить упражнение: [1] 416; [2] 289.

VI. ИТОГ УРОКА

- Вопрос учащимся.**

— Почему прилагательные играют такую важную роль в нашей жизни?

УРОК № 43

Тема.

Изменение прилагательных по родам, числам, падежам (в сочетании с существительными)

Цель: дать учащимся понятие о склонении прилагательных, об определении рода, числа, падежа прилагательных; развивать умение согласовывать прилагательные с существительными, определять окончания прилагательных; воспитывать любовь к природе.

Ожидаемые результаты: учащиеся склоняют имена прилагательные, согласовывают их с существительными; определяют род, число и падеж прилагательных; определяют окончания прилагательных.

Оборудование: учебник, дидактический материал.

Тип урока: комбинированный.

Ход урока

I. МОТИВАЦИЯ УЧЕБНОЙ ДЕЯТЕЛЬНОСТИ ШКОЛЬНИКОВ. ОБЪЯВЛЕНИЕ ТЕМЫ И ЦЕЛИ УРОКА

Задание учащимся.

Прочитайте стихотворение. Выпишите все прилагательные вместе с существительными, с которыми они связаны. Выделите окончания и объясните их употребление.

У народа есть слова:
«Хлеб — всей жизни голова».
Хлеб не только
Белый,
Серый,
Сдобный,
«Докторский»,
Ржаной.

Он ещё, сказать к примеру,
Трудовой
И даровой.
Лёгкий — тяжкий,
Горький — сладкий,
Хлеб различен меж собой.
У него свои повадки.
У него характер свой...

(В. Бакалдин)

II. АКТУАЛИЗАЦИЯ ОПОРНЫХ ЗНАНИЙ

Тренировочное упражнение.

Спишите, раскрывая скобки. В прилагательных выделите окончания.

В (незнакомая) местность, с (большая) осторожностью, к (утренний) поезду, по (рыхлый) снегу, у (северный) оленя, до (поздний) вечера, на (ясный) небе, около (раскидистая) ели.

Проверка домашнего задания.

III. ВОСПРИЯТИЕ И УСВОЕНИЕ УЧЕБНОГО МАТЕРИАЛА

Слово учителя.

Работая над упражнением, вы обратили внимание на то, что прилагательные согласуются с существительными, то есть ставятся в том же роде, числе и падеже, что и существительные, к которым они относятся. Чтобы определить окончание прилагательных, воспользуемся принципом эха.

Зададим вопрос, а «эхо» ответит нам окончанием: морем *каким?* (-им!) син**б**им, улыбкой *какой?* (-ой!) добр**б**ой, утром *каким?* (-им) ранн**б**им, тёпл**б**ым (после мягкой согласной — *и, е*, после твёрдой — *ы, о*).

Учтите, что прилагательные мужского рода в именительном падеже имеют окончания *-ый, -ий, -ой*, а отвечают на вопрос *какой?*: умн**б**ый, тих**б**ий, больш**б**ой.

Работа по вариантам.

Просклоняйте прилагательные по падежам. Выделите окончания прилагательных.

I вариант

Ясная зимняя погода.

II вариант

Зимний морозный ветер.

III вариант

Солнечное зимнее утро.

IV. ЗАКРЕПЛЕНИЕ ЗНАНИЙ, УМЕНИЙ И НАВЫКОВ

Тренировочные упражнения.

1. Вставьте пропущенные окончания. Обозначьте падеж прилагательных.

На нов..м красив..м платье, о светл..м праздничн..м наряде, с умн..м делов..м человеком, над широк..м жёлт..м полем, красн..-махров.. гвоздику, бел.. скром.. астру, у серьёзн.. аккуратн.. девочки, от ал.. душист.. розы.

2. От данных существительных образуйте прилагательные; подберите к ним существительные и полученное словосочетание запишите в творительном и предложном падежах. Выделите окончания.

Образец: солнце — солнечное утро — солнечным утром, о солнечном утра.

Радость, интерес, ненастье, власть.

3. Переведите с украинского языка на русский. Назовите прилагательные-антонимы. Определите их род и падеж. Сравните окончания прилагательных.

Колос повний до землі гнеться, а пустий угору дереться. Пoroжня бочка гучить, а повна мовчить. З великої хмари малий дощ. Якщо темна ніч, то ясні зорі.

4. Выпишите прилагательные вместе с существительными, к которым они относятся. Поставьте вопрос к прилагательному. Определите род, число, падеж. Выделенное слово разберите по составу и подберите к нему однокоренные слова.

Образец: в место (какое?) надёжное — ср. р., ед. ч., В. п.

Белки в случае опасности переносят своих детей в надёжное место. Скачок с дерева на дерево для ловкой белки нипочём. Во время еды белка держит в передних лапках орех или шишку. В мороз белка спит в дупле, укрывшись пушистым хвостом. Летом белка имеет рыжую шерсть, а к зиме надевает более пушистую и тёплую серую шубку.

Работа с учебником.

Выполните упражнение: [1] 431; [2] 299.

V. ДОМАШНЕЕ ЗАДАНИЕ

Выполнить упражнение: [1] 430; [2] 301.

VI. ИТОГ УРОКА

Вопросы учащимся.

- Какое окончание состоит из первой и последней букв алфавита?
- Какие ещё окончания прилагательных вы знаете?

Тема. **Прилагательные в именительном падеже
единственного и множественного числа**

Цель: научить школьников правильно произносить и писать прилагательные в именительном падеже единственного и множественного числа; развивать навык согласования прилагательных с существительными, употребления прилагательных в прямом и переносном значении; воспитывать любовь к природе.

Ожидаемые результаты: учащиеся правильно произносят и пишут прилагательные в указанных формах, согласовывают прилагательные с существительными; употребляют прилагательные в прямом и переносном значении.

Оборудование: учебник, карточки с заданиями.

Тип урока: комбинированный.

Ход урока

I. МОТИВАЦИЯ УЧЕБНОЙ ДЕЯТЕЛЬНОСТИ ШКОЛЬНИКОВ. ОБЪЯВЛЕНИЕ ТЕМЫ И ЦЕЛИ УРОКА

Задание учащимся.

Дополните рассказ, вставляя необходимые по смыслу прилагательные. Окончания прилагательных выделите.

Пришла ... весна. По небу побежали ... облака. Целый день с неба улыбается ... солнце. На деревьях появляются ... листочки. ... птицы возвращаются домой.

II. АКТУАЛИЗАЦИЯ ОПОРНЫХ ЗНАНИЙ

Проверка домашнего задания.

Тренировочное упражнение.

Выпишите прилагательные с существительными, к которым они относятся. Определите род, число, падеж прилагательных. Выделите окончания.

На дворах и домах снег лежит плотным и от солнца блестит разноцветным огнём. На синем небе робко выступают первые звёздочки. Ночное небо освещалось дальним заревом. Лист качается узорный в синей луже на воде. Грузовик мчался по широкой солнечной дороге.

Индивидуальная работа по карточкам.

КАРТОЧКА № 1

Постройте словосочетания и запишите в две колонки: 1) с прилагательными в прямом значении; 2) в переносном. С двумя словосочетаниями составьте предложения.

Бархатный (костюм, сезон, взгляд, платье); янтарный (браслет, бусы, виноград); мягкий (шарф, хлеб, шаг, характер).

КАРТОЧКА № 2

Замените данные словосочетания словосочетаниями с прилагательным. Выделите окончания, определите род прилагательных.

Образец: двор школы — школьн^{ый} двор (м. р.).

Лист клёна, полка для книг, ветер с юга, портфель из кожи, помощь друга, работа в классе, поток воды, ящик из фанеры.

III. ВОСПРИЯТИЕ И УСВОЕНИЕ УЧЕБНОГО МАТЕРИАЛА

Работа с учебником.

Прочитайте теоретический материал: [1] с. 195.

Беседа с учащимися.

— На какие вопросы отвечают имена прилагательные в именительном падеже единственного числа?

— Чем отличаются окончания прилагательных единственного числа именительного падежа от соответствующих украинских форм?

— На какой вопрос отвечают имена прилагательные множественного числа именительного падежа?

— Чем отличаются окончания прилагательных во множественном числе в обоих языках?

IV. ЗАКРЕПЛЕНИЕ ЗНАНИЙ, УМЕНИЙ И НАВЫКОВ

Словарный диктант.

Запишите словосочетания. Выделите окончания прилагательных. Подчеркните орфограммы.

Быстрые речки, старые деревья, высокие тополя, молодые дубки, широкие поля, мягкие ступля, далёкие леса, холодные дожди, зелёные карандаши, цветные иллюстрации.

Тренировочные упражнения.

1. Запишите словосочетания. Рядом напишите форму множественного числа. Выделите окончания прилагательных.

Образец: лазурное море — лазурные моря.

Народная сказка, соловьиная трель, тонкая полоска, нежный голос, маленькая рыбка, острая иголка, большой город, весёлый воробей.

2. Исправьте речевые ошибки в словосочетаниях. Чем они вызваны?

Дальняя путь, острый боль, нова квартира, холодна вода, большии дома, городски жители, зимня ночь, знакомое фамилие, весёлое день рождения.

— Какие ошибки, помимо речевых, встретились в упражнении?

3. Спишите текст. Выделите в именах прилагательных окончания. Определите их число.

Ранн..й весной в берёзов..й роц.. можно найти одно из самых первых весенних растений. Это голубые перелески. Но разве они голубые? Цветы — ярко-син.. звёздоч(..)ки, свеж.., чист.., в них белые тычинки посередине. У перелеск.. тёмн.. и плотн.. листья. Эти листья прошлогодн.., они перезимовали под снегом.

(По Н. Павловой)

V. ДОМАШНЕЕ ЗАДАНИЕ

1. Прочитать теоретический материал: [1] § 38.
2. Выполнить упражнение: [1] 433; [2] 300 (письменно).

VI. ИТОГ УРОКА

Вопросы учащимся.

- Над какой темой мы работали сегодня на уроке?
- Как не ошибиться и правильно согласовать прилагательное с существительным?
- Как найти окончание прилагательного?

УРОК № 45

Тема. **Произношение и написание прилагательных на -ого, -его (повторение и углубление)**

Цель: развивать у учащихся навыки правильного произношения и написания прилагательных на *-ого, -его*; правописания падежных окончаний прилагательных; согласования прилагательных с существительными; воспитывать любовь к природе.

Ожидаемые результаты: учащиеся правильно произносят и пишут прилагательные на *-ого, -его*, падежные окончания прилагательных; согласовывают прилагательные с существительными; находят антонимы, подбирают синонимы к прилагательным.

Оборудование: учебник, карточки с заданиями.

Тип урока: систематизация и обобщение знаний.

 Ход урока

I. МОТИВАЦИЯ УЧЕБНОЙ ДЕЯТЕЛЬНОСТИ ШКОЛЬНИКОВ. ОБЪЯВЛЕНИЕ ТЕМЫ И ЦЕЛИ УРОКА

Задание учащимся.

Переведите прилагательные на русский язык. Выделите окончания.
Білого, приємного, спокійного, веселого, щирого.

II. АКТУАЛИЗАЦИЯ ОПОРНЫХ ЗНАНИЙ

Проверка домашнего задания.

Объяснительный диктант.

Запишите словосочетания. Объясните орфограммы. Обозначьте падеж существительных и прилагательных.

Жёлтый клюв лебедя; на маленьких островках болота; ловкая обезьяна; сильными крыльями; под солнечными лучами; с мощным зверем; над пушистым цыплёнком; забота о беззащитном птенчике; об удивительной истории.

Индивидуальная работа по карточкам.

КАРТОЧКА № 1

Составьте словосочетания из данных слов. Определите их род.

Душный, душистый (запах, вагон). Зубной, зубастый (врач, щука). Старый, старинный (изба, дворец). Дружный, дружественный (класс, привет). Пустой, пустынный (кабинет, берег).

КАРТОЧКА № 2

Запишите словосочетания во множественном числе. Выделите окончания прилагательных. С двумя словосочетаниями составьте предложения.

Радостный день, пушистое облако, высокое дерево, солнечный зайчик, пышный цветок, старый дуб, мягкая трава, тихая вода.

III. СИСТЕМАТИЗАЦИЯ И ОБОБЩЕНИЕ ИЗУЧЕННОГО

Работа с учебником.

Прочитайте теоретический материал: [1] с. 196.

Тренировочные упражнения.

1. Запишите предложения, заменив именительный падеж прилагательных родительным. Выделите окончания.

Мы никогда не видели такого (красивое) озера. Туристы оставались отдохнуть возле (чудесный зелёный) дуба. У моей (старшая) сестры много книг. Окна (большой) дома были освещены.

2. Запишите предложения. Подчеркните орфограммы. Назовите прилагательные-антонимы. Назовите слова, употреблённые в переносном значении. Подберите к ним синонимы.

Только после *доброто* труда наступает *добрый отды*х. День *сегодн*ашний — ученик *вчерашне*го. У *коротко*го ума *длинн*ый язык. *Согласно*го стада и волк не берёт.

3. Замените прилагательные синонимами. Выделите окончания.

Образец: красного заката — ал⁴ого заката.

Волшебного голоса, душистого цветка, большого сада, глухого леса, смешного медвежонка, ледяного напитка, дальнего пути.

Выборочный диктант.

Выпишите прилагательные с существительными, от которых они зависят, определите род, число, падеж, выделите окончания прилагательных.

Хорошо пахнет в весеннем лесу. Золотистыми пуховками распустились кустики ивы. Бархатной зелёной травкой покрываются поляны. Дятел выстукивает весеннюю дробь. Играют у гигантской сосны белки. С ветки на ветку гоняются они по деревьям, встречают светлую, тёплую весну.

IV. ДОМАШНЕЕ ЗАДАНИЕ

1. Повторить теоретический материал: [1] § 38, 39.
2. Выполнить упражнение: [1] 434; [2] 289 (данные прилагательные записать в форме родительного падежа; выделить окончания).

V. ИТОГ УРОКА

Вопросы учащимся.

- Что полезного для себя вы узнали на сегодняшнем уроке?
- Что для вас было трудным?

УРОК № 46

Тема.

Понятие о местоимении. Отдельные личные местоимения, формы которых не совпадают с украинским языком

Цель: дать учащимся понятие о местоимении, его роли в предложении, о личных местоимениях; формировать навыки употребления в речи личных местоимений, в том числе тех, формы которых в русском и украинском языках не совпадают; воспитывать любовь к природе.

Ожидаемые результаты: учащиеся имеют представление о местоимении, его роли в предложении; знают личные местоимения, употребляют их в речи, в том числе те, формы которых в русском и украинском языках не совпадают.

Оборудование: учебник, раздаточный материал.

Тип урока: комбинированный.

Ход урока

I. МОТИВАЦИЯ УЧЕБНОЙ ДЕЯТЕЛЬНОСТИ ШКОЛЬНИКОВ. ОБЪЯВЛЕНИЕ ТЕМЫ И ЦЕЛИ УРОКА

Задание учащимся.

Прочитайте текст. Найдите и выпишите слова, заменяющие в тексте имена существительные. Какие существительные они заменяют?

Я заметил в кустах гнёздышко птички и приблизился к нему. Птичка упала передо мной и поползла по земле, как бы говоря: «Я раненая. Меня легко поймать». Видя, что я не побежал за ней, птичка вернулась и снова упала подле меня. Жертвуя собой, она пыталась увести меня от птенцов. Я поспешил уйти.

(По А. Баркову)

II. АКТУАЛИЗАЦИЯ ОПОРНЫХ ЗНАНИЙ

Проверка домашнего задания.

Выборочный диктант.

Выпишите имена существительные, обозначьте окончание, род, падеж.

Человек без воли подобен слепому в поле. Делу — время, потехе — час. Знал друга в радости, не оставляет и в горести. Командир в трудности впереди, на отдыхе — позади.

Объяснительный диктант.

Запишите под диктовку предложения. Выделите окончания прилагательных, определите их число. Выделенные слова разберите по составу.

Под деревьями, на мягком белом снегу, отпечатались *причудливые* следы незнакомых зверей и птиц. Вдруг перед падчерицей открывается *небольшая* круглая поляна, посреди которой жарко пылает высокий костёр.

III. ВОСПРИЯТИЕ И УСВОЕНИЕ УЧЕБНОГО МАТЕРИАЛА

Работа с учебником.

Прочитайте теоретический материал: [1] с. 212.

Слово учителя.

Местоимения не называют предметы и явления окружающего нас мира, а лишь указывают на них. Если местоимения указывают на предмет, то они отвечают на вопросы *кто? что?* (он, ты, мы), если на признак предмета — *какой? чей?* (другой, наш). Если на количество — *сколько?* (несколько). Местоимения, заменяя в речи существительное, прилагательное и числительное, помогают избежать ненужных повторов слов.

Тренировочное упражнение.

Замените в тексте повторяющиеся существительные местоимениями.

Оставшись одна, Тётка ложилась на матрасик. Грусть подкрадывалась к Тётке (*к ней*) незаметно и овладевала Тёткою (*ею*) постепенно. В Тёткином (*в её*) воображении появлялись какие-то неясные фигуры.

Беседа с учащимися.

- Почему личные местоимения так называются?
- На какие вопросы они отвечают?
- Сравните формы местоимений в русском и украинском языках и сделайте вывод.
- Какие местоимения относятся к 1 лицу, 2 лицу, 3 лицу?

IV. ЗАКРЕПЛЕНИЕ ЗНАНИЙ, УМЕНИЙ И НАВЫКОВ

Тренировочные упражнения.

1. Просклоняйте местоимение: I вариант — я; II вариант — он; III вариант — мы.

2. Спишите, раскрывая скобки и вставляя вместо них местоимение *я* в нужном падеже.

Глядела (на кого?), подошла (к кому?), уехала (от кого?), принесла (к кому?), увиделась (с кем?), писала (о ком?), встретила (кого?).

— Как пишутся местоимения с предлогами?

3. Спишите текст, раскрывая скобки, поставьте местоимение в нужном падеже, определите падеж. Разберите выделенное слово по составу, подберите родственные слова.

В поисках пищи белка добралась до поляны. На краю (она) стоял домик. В (он) жила стайка птиц. Белка добралась до (они) *кормушки*. Птицы увидели белку, но прогонять (она) не стали.

4. Переведите текст с украинского языка на русский, заменяя повторяющиеся имена существительные местоимениями.

Я дивлюсь у вікно. За вікном вирує віхола. Вітер підхоплює сніг і кидає сніг прямо в шибку. Я бачу паркан, біля паркана сидить кудлатий пес. Пес тремтить від пронизливого вітру.

V. ДОМАШНЕЕ ЗАДАНИЕ

1. Выучить теоретический материал: [1] § 41, 42.
2. Выполнить упражнение: [1] 469.
3. Просклонять местоимения: ты, она, они.

VI. ИТОГ УРОКА

Вопрос учащимся.

— Что нового вы узнали сегодня на уроке?

УРОК № 47

Тема. **Формы притяжательных местоимений: МОЙ, ТВОЙ, ЕГО, ЕЁ (укр. мій, твій, його, її). Указательные местоимения: ЭТОТ, ЭТА, ЭТО (укр. цей, ця, це)**

Цель: дать учащимся понятие о наиболее часто употребляемых притяжательных и указательных местоимениях; формировать навыки употребления и правописания падежных форм местоимений; воспитывать культуру речи школьников.

Ожидаемые результаты: учащиеся имеют представление о притяжательных и указательных местоимениях; употребляют их в речи, правильно пишут падежные формы местоимений; правильно употребляют местоимение *их* (в отличие от укр. *їхній*).

Оборудование: учебник, раздаточный материал.

Тип урока: комбинированный.

Ход урока

I. МОТИВАЦИЯ УЧЕБНОЙ ДЕЯТЕЛЬНОСТИ ШКОЛЬНИКОВ. ОБЪЯВЛЕНИЕ ТЕМЫ И ЦЕЛИ УРОКА

Задание учащимся.

Прочитайте предложения.

Мы живём в доме. Сеня вернул мне книгу. Праздник я очень люблю. Подари мне фотографию.

— По вашему мнению, что недостаёт этим предложениям?

(В предложении недостаёт указательных и притяжательных местоимений.)

II. АКТУАЛИЗАЦИЯ ОПОРНЫХ ЗНАНИЙ

Проверка домашнего задания.

Тренировочное упражнение.

Составьте словосочетания, поставив вместо вопроса местоимение *он* в нужном падеже. Определите падеж.

Сказать (кому?), гордиться (кем?), спросить (о ком?), ждать (кого?), встретиться (с кем?), приготовить (для кого?).

Практическая работа.

Выпишите из текста (текст на парте) местоимения. Определите лицо и падеж.

Что ты, конь, споткнулся? Почему ты, чёрный пёс, оцетинился? Или вы чувствуете, что Иван — крестьянский сын здесь? Так он ещё не родился, а если и родился — так на бой не сгодился. Я его на одну руку посажу, другой прихлопну. Вот сошлись они, поравнялись да так жестоко ударились, что кругом земля простонала. Стой, Иван — крестьянский сын! Дай мне роздыху! Что за роздых! У тебя, Чудо-юдо, три головы, а у меня одна.

— Найдите в тексте обращения. Объясните постановку знаков препинания при обращении.

III. ВОСПРИЯТИЕ И УСВОЕНИЕ УЧЕБНОГО МАТЕРИАЛА

Работа с учебником.

1. Прочитайте теоретический материал: [1] с. 213.
2. Выполните упражнение: [1] 470.

Тренировочное упражнение.

Подчеркните личные местоимения ровной линией, а личные в роли притяжательных — волнистой.

Его внимание мне дорого. Его долго не было в школе. Её пение было восхитительным. Мы пригласили её в гости. Их дом стоял в конце улицы. Вы их попросите, они помогут.

Работа с учебником.

Прочитайте теоретический материал: [1] с. 214.

IV. ЗАКРЕПЛЕНИЕ ЗНАНИЙ, УМЕНИЙ И НАВЫКОВ

Тренировочные упражнения.

1. Подберите к данным существительным притяжательное и указательное местоимение. Обозначьте род существительных.

Образец: моя боль, эта боль (ж. р.).

Тополь, дом, выступление, тетрадь, путь.

2. Распространите предложения указательными местоимениями.

(*Этот*) Лес стоял тёмный и молчаливый. Вода в (*той*) реке потемнела. (*Эта*) Зима будет холодной. Цвет (*того*) озера особенно хорош осенью. (*Тот*) Путь шёл через поле.

3. Переведите с украинского языка на русский. Подчеркните местоимения, определите их разряд.

У цьому веселому співі птахів відчувався їхній весняний настрій. Їхня мама вже повернулася і чекає на них. Блискавиці пролітали над його головою. Веде та стежинка Тетянку і все їй показує. Ми вирішили заночувати над цією річкою.

4. Исправьте речевые недочёты.

Мене подарили конструктор «Лего». Я часто гуляю в ихнем дворе. Она попросила меня прислать свою фотографию. Той пример был очень сложным.

V. ДОМАШНЕЕ ЗАДАНИЕ

1. Подготовиться к контрольной работе.
2. Выполнить упражнения: [1] 471, 474.
3. Составить по три предложения с притяжательными и указательными местоимениями.

VI. ИТОГ УРОКА

Игра «Кто больше».

Вспомните как можно больше пословиц, поговорок, загадок, слов из песен, содержащих притяжательные и указательные местоимения.

(«Каждый кулик своё болото хвалит». «Этот день Победы по-рохом пропах...»)

Тема. **Контрольная работа. «Состав слова. Имя существительное. Имя прилагательное. Местоимение»**

Цель: осуществить контроль знаний, умений и навыков учащихся по изученной теме; воспитывать у учащихся ответственность, серьёзность.

Ожидаемые результаты: учащиеся выделяют значимые части слова; приводят примеры родственных слов; умеют переносить слова, учитывая их состав; распознают самостоятельные и служебные части речи; согласовывают прилагательные с существительными; правильно употребляют формы существительных в дательном и предложном падежах; различают имя существительное в роли обращения; употребляют формы личных местоимений, наиболее часто употребляемые притяжательные и указательные местоимения.

Оборудование: тестовые задания.

Тип урока: контроль и коррекция знаний.

Ход урока

I. МОТИВАЦИЯ УЧЕБНОЙ ДЕЯТЕЛЬНОСТИ ШКОЛЬНИКОВ. ОБЪЯВЛЕНИЕ ТЕМЫ И ЦЕЛИ УРОКА

Ознакомление с критериями оценивания тестовых заданий.
Проведение инструктажа по выполнению заданий тестового характера.

II. ОСНОВНОЕ СОДЕРЖАНИЕ РАБОТЫ

Выполнение учащимися тестовых заданий.

(Каждое правильно выполненное задание оценивается в 2 балла.)

1. Укажите строку, в которой все слова родственные:

А выносить, нос, поднос;

✓ Б звонок, позвонить, звонкий;

В резать, резкий, отрезать.

Подберите два родственных слова к слову *школа* и разберите одно из них по составу.

2. Укажите строку, в которой все слова разделены для переноса:

А по-два-зять, мягка-я;

- ✓ Б по-ня-ла, власт-ный;
- В грус-тный, под-ъезд.

Запишите остальные слова, правильно разделив их для переноса.

3. Укажите строку, в которой все слова являются самостоятельными частями речи:
- ✓ А солнце, идёт, зелёный;
 - Б мой, но, весенний;
 - В за, звёздочка, я.

Приведите три примера притяжательных местоимений.

4. Укажите предложение с обращением (знаки препинания не расставлены).
- ✓ А Я люблю тебя мой город.
 - Б Я люблю мой город.
 - В Любим мною мой город.

Запишите данные словосочетания в творительном падеже:
Пушистый снег, высокий тополь, лохматая собака.

5. Укажите строку, в которой все имена существительные имеют окончание -е:
- А находится в квартир..., идти по алле..., сидеть на акаци...;
 - Б служить в арми..., лекция в планетари..., спать на диван...;
 - ✓ В жить в деревн..., отдыхать на озер..., караван в пустын... .

Запишите выбранные существительные в родительном падеже единственного числа.

6. Укажите строку, в которой все местоимения употреблены правильно:
- А поговорить с ей, подойти к ему, ихние друзья;
 - Б сказать мне, думать о ней, той дом;
 - ✓ В учиться с ней, помогать им, за тем домом.

Запишите словосочетания с ошибками в исправленном виде.

III. ДОМАШНЕЕ ЗАДАНИЕ

Описать руки своей мамы, рассказав, какую работу они выполняют.

IV. ИТОГ УРОКА

Ответы учителя на вопросы учеников.

Тема.

**Глагол. Значение глагола.
Неопределённая форма глагола**

Цель: углубить знания учащихся о глаголе как части речи; познакомить учащихся с неопределённой формой глагола; научить распознавать неопределённую форму глагола и правильно её произносить; воспитывать культуру речи.

Ожидаемые результаты: учащиеся распознают неопределённую форму глагола и правильно её произносят и пишут.

Оборудование: учебник, дидактический материал.

Тип урока: изучение нового материала.

Ход урока

**I. МОТИВАЦИЯ УЧЕБНОЙ ДЕЯТЕЛЬНОСТИ ШКОЛЬНИКОВ.
ОБЪЯВЛЕНИЕ ТЕМЫ И ЦЕЛИ УРОКА** **Проверка домашнего задания.**

Учащиеся читают составленные дома описания рук своей мамы и отвечают на вопрос:

— Какую часть речи вы употребляли, описывая работу, выполняемую мамиными руками.

II. АКТУАЛИЗАЦИЯ ОПОРНЫХ ЗНАНИЙ **Беседа с учащимися.**

- Какая часть речи называется глаголом?
- На какие вопросы отвечает глагол? Приведите пример.
- Как в тексте найти глаголы?
- Для чего глаголы служат в нашей речи?

 Выборочный диктант.

Выпишите глаголы. В скобках запишите вопросы, на которые отвечают выписанные глаголы.

Цветут ландыши, потом зацветает шиповник. Мотыльки кружили над ромашками. В них сидел ворчливый шмель. Солнце скоро спрячется тихонько за холмом. В окна постучит дождь.

 Тренировочное упражнение.

Подберите к данным существительным однокоренные глаголы.

Образец: мечта — мечтать.

Свет, цветок, украшение, корм, дружба, подарок, танец, глоток.

Словарный диктант.

Подчеркните орфограммы в глаголах. Устно подберите проверочные слова.

Ломать, носить, ходить, стоять, косить, прилетать, писать, смотреть, кормить, украшать.

III. ВОСПРИЯТИЕ И УСВОЕНИЕ УЧЕБНОГО МАТЕРИАЛА

Работа с учебником.

Прочитайте теоретический материал: [1] с. 220–221; [2] с. 131–132.

Тренировочные упражнения.

1. Переведите с украинского языка на русский. Выделите суффикс неопределённой формы глагола. Сравните формы в обоих языках.

Терти, клеїти, бити, купити, стати, їздити, тремтіти, червоніти, думати, залишати, стрибати, малювати.

2. Поставьте глаголы в неопределённую форму. Объясните правописание мягкого знака. Выделите корень в словах.

Образец: зажёг — зажечь.

Пересеку, напёк, берегу, лягу, стерёг, впрягу.

IV. ЗАКРЕПЛЕНИЕ ЗНАНИЙ, УМЕНИЙ И НАВЫКОВ

Тренировочные упражнения.

1. Составьте предложения с глаголами: *строится — пора строиться; готовится — надо готовиться; заботится — буду заботиться.*

— Как распознать неопределённую форму глагола?

— Как произносится *-ться* в глаголах?

2. Подберите к глаголам антонимы. Выделите суффиксы.

Работать, болеть, говорить, открыть, давать, стоять.

Распределительный диктант.

Запишите словосочетания в две колонки: 1) с глаголами, употреблёнными в прямом смысле, 2) в переносном.

Развесить бельё, развесить уши; распатать здоровье, распатать гвоздь; поднять пыль, поднять тревогу; лететь стрелой, лететь в самолёте; войти в доверие, войти в дом; завоевать уважение, завоевать страну.

Творческое задание.

Напишите, какие у каждого из вас планы на этот год (кроме школьных занятий), употребляя глаголы в неопределённой форме.

ПРИМЕРНЫЙ ПЛАН

1. Научиться играть на гитаре.
2. Сделать альбом летних фотографий.
3. Поехать летом на море.

V. ДОМАШНЕЕ ЗАДАНИЕ

1. Выучить теоретический материал: [1] § 43; [2] § 58.
2. Выполнить упражнение: [1] 483; [2] 394.

VI. ИТОГ УРОКА

Вопросы учащимся.

- Какая часть речи называется глаголом?
- Что значит начальная форма глагола?
- Как пишутся глаголы неопределённой формы?

УРОК № 50

Тема.

Форма прошедшего времени. Ударение некоторых глаголов в прошедшем времени

Цель: обучить учащихся распознавать глаголы прошедшего времени; правильно ставить ударение в некоторых глаголах прошедшего времени; углубить знания о синонимических рядах; воспитывать познавательный интерес.

Ожидаемые результаты: учащиеся распознают глаголы прошедшего времени; знают об особенностях отдельных форм глаголов прошедшего времени в сопоставлении с украинским языком и используют их в речи; правильно ставят ударение в некоторых глаголах прошедшего времени.

Оборудование: учебник, карточки с заданиями.

Тип урока: комбинированный.

I. МОТИВАЦИЯ УЧЕБНОЙ ДЕЯТЕЛЬНОСТИ ШКОЛЬНИКОВ. ОБЪЯВЛЕНИЕ ТЕМЫ И ЦЕЛИ УРОКА

Задание учащимся.

Прочитайте текст. Выпишите глаголы. Укажите, в каком времени они употреблены. Определите род и число глаголов.

Осторожно ветер
Из калитки вышел,
Постучал в окошко,
Пробежал по крыше,
Поиграл немного
Ветками черёмух,
Пожурил за что-то
Воробьёв знакомых.

(М. Исаковский)

II. АКТУАЛИЗАЦИЯ ОПОРНЫХ ЗНАНИЙ

Проверка домашнего задания.

Индивидуальная работа по карточкам.

КАРТОЧКА № 1

От существительных образуйте при помощи префиксов глаголы в неопределённой форме. Выделите префиксы и суффиксы неопределённой формы глагола.

Образец: завтрак — ☐позавтрака☐ть.

Смех, работа, сад, любовь, шум, цветы, клей.

КАРТОЧКА № 2

Переведите с украинского языка на русский. Выделите префиксы и суффиксы неопределённой формы глагола.

Образец: підбігти — ♥подбежа☐ть.

Підстрибнути, підслухати, подумати, обскакати, об'їхати, навести, закликати.

Творческий диктант.

Данные глаголы замените глаголами, отвечающими на вопрос *что сделать?* Подчеркните орфограммы.

Помогать (*помочь*), ложиться (*лечь*), подстергать (*подстеречь*), выпекать (*выпечь*), достигать (*достичь*), зажигать (*зажечь*), развлекать (*развлечь*).

III. ВОСПРИЯТИЕ И УСВОЕНИЕ УЧЕБНОГО МАТЕРИАЛА

Работа с учебником.

1. Прочитайте теоретический материал: [1] с. 221–223.
2. Рассмотрите таблицы: [2] с. 135, 137.

Беседа с учащимися.

- Какие времена глаголов вы знаете?
- На какие вопросы они отвечают? Приведите примеры глаголов настоящего, прошедшего, будущего времён.
- Как изменяются глаголы прошедшего времени?
- При помощи какого суффикса чаще всего образуются глаголы прошедшего времени?
- Назовите формы глаголов, которые различаются по произношению и написанию в русском и украинском языках. (Мужской род: спал — спав, ходил — ходив.)

Тренировочные упражнения.

1. Сгруппируйте глаголы по временам.

Тяну, печёшь, принесёт, берегу, сказала, радуюсь, идём, смотрел, прикручу, горели, построю, кричали, прилепил, любили, прилетят, бегали, погаснет.

2. Поставьте глаголы в прошедшем времени. Составьте словосочетания.

Образец: облегчить (что?) — облегчил труд.

Заметить (что?), залаять (на кого?), увидеть (кого?), посеять (что?), построить (что?), обрадоваться (кому?).

Слово учителя.

Глаголы женского рода прошедшего времени часто отличаются от других родовых форм местом ударения: на5чал, на5чали, начала5; дал, да5ли, дала5. В украинском языке ударение не перемещается: спала5 (*рус.*) и спа5ла (*укр.*), брала5 (*рус.*) и бра5ла (*укр.*).

Тренировочное упражнение.

Образуйте формы глаголов по образцу. Определите число и род глаголов. Выделите окончания и суффиксы прошедшего времени. Поставьте ударения.

Образец: гнать — гна●л (м. р., ед. ч.), гна●л●а5 (ж. р., ед. ч.), гна5●л●и (мн. ч.).

Ждать, принять, рвать, понять, звать, занять.

IV. ЗАКРЕПЛЕНИЕ ЗНАНИЙ, УМЕНИЙ И НАВЫКОВ

Тренировочные упражнения.

1. Переведите с украинского языка на русский. Сравните формы глаголов в обоих языках.

Ночували, ходив, приготували, розбудив, сховався, придивився, напекла, пускали, почепив, приніс, віднесла.

2. Составьте предложения с данными словами, подобрав глаголы в прошедшем времени.

Образец: рояль — Новенький рояль (м. р.) стоя●л (м. р.) посреди зала.

Мышь. Пальто. Картофель. Шампунь.

3. Расположите глаголы по возрастающей силе действия. Полученные синонимичные ряды запишите.

Дождь моросил, лил, накрапывал, шёл. Мальчик шагал, шёл, мчался, бежал, летел. Малыш шалил, озорничал, баловался, дурачился. Экскурсовод удивил, ошеломил, поразил.

V. ДОМАШНЕЕ ЗАДАНИЕ

1. Выучить теоретический материал: [1] § 44; [2] § 60, 61.
2. Выполнить упражнения: [1] 490, 491; [2] 410, 414.

VI. ИТОГ УРОКА

Игра «Найди ошибку».

В каждом из данных рядов глаголов найдите глагол другого времени.

Написал, прочитал, увижу, ходила.

Смотрю, чистим, думал, смеёмся.

Поменяю, съем, расскажу, пишу.

УРОК № 51

Тема. **Глаголы настоящего времени
во 2-ом лице единственного числа**

Цель: научить школьников правильно писать глаголы 2-го лица единственного числа; сопоставлять написание глаголов 2-го лица в русском и украинском языках; углубить знания о синонимах; воспитывать интерес к русскому языку.

Ожидаемые результаты: учащиеся знают об особенностях форм глаголов 2-го лица единственного числа; правильно пишут глаголы 2-го лица; сопоставляют глаголы 2-го лица в русском и украинском языках; подбирают синонимы.

Оборудование: учебник, карточки с заданиями.

Тип урока: комбинированный.

Ход урока

I. МОТИВАЦИЯ УЧЕБНОЙ ДЕЯТЕЛЬНОСТИ ШКОЛЬНИКОВ. ОБЪЯВЛЕНИЕ ТЕМЫ И ЦЕЛИ УРОКА

Задание учащимся.

Спишите пословицы, вставляя глаголы. Объясните их правописание.

Шила в мешке не Что написано пером, того не ... топором.
Слово не воробей, вылетит — не

II. АКТУАЛИЗАЦИЯ ОПОРНЫХ ЗНАНИЙ

Проверка домашнего задания.

Словарный диктант.

Просыпаться утром, искать книжку, бежать по дорожке, бе-
речь лес, кататься на велосипеде, помочь бабушке, рассказать сказ-
ку, подниматься по лестнице.

Индивидуальная работа по карточкам.

КАРТОЧКА № 1

Подберите синонимы к глаголам. Подчеркните орфограмму.

Образец: заглядеться — засмотреться.

Загореться, упражняться, бороться, волноваться, думать,
страдать, вернуть.

КАРТОЧКА № 2

Сочетания слов замените глаголами-синонимами. Подчеркните орфограмму.

Образец: участвовать в соревновании — соревноваться.

Проводить тренировки, испытывать волнение, допускать ошибки, принять решение, проявлять стремление, чувствовать радость.

III. ВОСПРИЯТИЕ И УСВОЕНИЕ УЧЕБНОГО МАТЕРИАЛА

Слово учителя.

В русском языке, как и в украинском, глаголы настоящего и будущего времени изменяются по лицам и числам, то есть спрягаются.

Работа с учебником.

Рассмотрите таблицы: [1] с. 228; [2] с. 141.

Тренировочное упражнение.

Из текста выпишите глаголы, определите время, лицо, число, выделите окончания. К одному глаголу настоящего времени и к одному — будущего времени подберите недостающие формы, выделите окончания.

Образец: бегут — наст. вр., 3 л., мн. ч. Бегу, бежишь, бежит, бежим, бежите.

Облака бегут над морем,
Крепнет ветер, зыбь черней,
будет буря: мы поспорим
И помужествуем с ней!

(Н. Языков)

Объяснение учителя.

Глаголы 2-го лица единственного числа имеют окончания *-ешь* (*-ёшь*), *-ишь*. В отличие от украинского, в русском языке на конце глаголов 2-го лица единственного числа пишется *ь*. Он сохраняется и перед суффиксом **-тся**.

СРАВНИТЕЛЬНАЯ ТАБЛИЦА

В русском языке	В украинском языке
ведёшь	ведеш
молчишь	мовчиш
задумаешься	замислишся

Тренировочные упражнения.

1. От глаголов неопределённой формы образуйте глаголы 2-го лица единственного числа. Выделите окончания.

Образец: читать — чита^те^шь.

Нести, идти, выносить, ходить, говорить, шептать, улыбаться, смеяться, гореть.

2. Дополните пословицы и поговорки. Выделите окончания глаголов.

Тише едешь.. — *(дальше будешь)*. Что посеешь.., *(то и пожнёшь)*. Шила в мешке *(не утаишь)*. Поспешишь.. — *(людей насмешит)*.

IV. ЗАКРЕПЛЕНИЕ ЗНАНИЙ, УМЕНИЙ И НАВЫКОВ

Тренировочные упражнения.

1. Переведите на русский язык словосочетания. Выделите окончания в глаголах.

Смієшся від душі, бачиш друга, пливеш на човні, дивишся виставу, їдеш в автобусі, швидко одягаєшся.

2. Подберите синонимы к глаголам.

Образец: хочешь — желаешь.

Рассказываешь, заставляешь, дотрагиваешься, возражаешь, сторожишь, одобряешь, увеличиваешь.

Творческая работа.

Замените глаголы 1-го лица глаголами 2-го лица. Выделите окончания.

Встаю рано утром. Беру мохнатое полотенце и бегу к реке. На ходу быстро раздеваюсь и бросаюсь в воду. Выкупаюсь и чувствую себя здоровым, бодрым и свежим. Спешу к завтраку. Ем всё с большим аппетитом.

V. ДОМАШНЕЕ ЗАДАНИЕ

1. Выучить теоретический материал: [1] § 46; [2] § 63.
 2. Выполнить упражнение: [1] 509; [2] 421 (выписать глаголы, подобрать к ним однокоренные в форме 2-го лица единственного числа).

VI. ИТОГ УРОКА

Вопросы учащимся.

- Что нового вы узнали сегодня на уроке?
- Какое задание вызвало затруднение? Почему?

УРОК № 52

Тема.

Глаголы настоящего и будущего времени в 3-м лице. Произношение глаголов 3-го лица множественного числа. Произношение -ТЬСЯ, -ТСЯ в глаголах

Цель: научить школьников правильно произносить глаголы 3-го лица множественного числа; произносить и писать *-ться* и *-тся* в глаголах; развивать орфоэпические навыки; воспитывать интерес к русскому языку.

Ожидаемые результаты: учащиеся знают об особенностях отдельных форм глаголов настоящего и будущего времени в сопоставлении с украинским языком; правильно произносят глаголы 3-го лица множественного числа; пишут и произносят *-ться* и *-тся* в глаголах.

Оборудование: учебник, карточки с заданиями.

Тип урока: комбинированный.

Ход урока

I. МОТИВАЦИЯ УЧЕБНОЙ ДЕЯТЕЛЬНОСТИ ШКОЛЬНИКОВ. ОБЪЯВЛЕНИЕ ТЕМЫ И ЦЕЛИ УРОКА

Задание учащимся.

Спишите загадку, отгадайте. Объясните написание глаголов.

В водосточках запоёт,
в окна постучит(?)ся,
пыль апрельскую приб..ёт
и в луга умчит(?)ся.

Ответ: дождь.

II. АКТУАЛИЗАЦИЯ ОПОРНЫХ ЗНАНИЙ

Проверка домашнего задания.

Творческая работа.

От данных глаголов образуйте глаголы 2-го лица единственного числа будущего времени. Выделите в них окончания. Составьте словосочетания с образованными глаголами.

Образец: поставить (что?) — постав^лишь чайник.

Познакомить (кого?), поздравить (кого?), погладить (что?), передвинуть (что?), перетащить (что?), подарить (кому?), закрыть (что?).

Индивидуальная работа по карточкам.

КАРТОЧКА № 1

От данных глаголов образуйте формы глаголов прошедшего времени. Поставьте ударения, выделите суффиксы и окончания.

Образец: Спать — спал, спал^а 5, спал^и.

Звать, нанять, понять, отнять, брать, снять.

КАРТОЧКА № 2

От данных глаголов образуйте формы глаголов прошедшего и будущего времени 1-го лица. Выделите окончания.

Образец: посадить — посадил^а, посаж^у.

Вырастить, положить, вылечить, зажечь, вышить, запла-
тить.

III. ВОСПРИЯТИЕ И УСВОЕНИЕ УЧЕБНОГО МАТЕРИАЛА

Слово учителя.

В окончаниях глаголов 3-го лица единственного и множественного числа *ь* после *т* не пишется и звук произносится твёрдо [т], в отличие от украинского языка.

СРАВНИТЕЛЬНАЯ ТАБЛИЦА

В русском языке	В украинском языке
видит[т], видят[т]	бачить[т'], бачать[т']
смотрит[т], смотрят[т]	дивить[т']ся, дивлять[т']ся
стоит[т], стоят[т]	стоїть[т'], стоять[т']

Работа с учебником.

Прочитайте теоретический материал: [1] таблица на с. 230, вывод на с. 231; [2] с. 132.

Тренировочное упражнение.

Найдите в тексте и выпишите глаголы 3-го лица. Чётко произнесите твёрдый согласный [т] в окончании глаголов.

Вот едет могучий Олег со двора,
С ним Игорь и старые гости,
И видят — на холме у берега Днепра,
Лежат благородные кости;
Их моют дожди, засыпает их пыль,
И ветер волнует над ними ковыль.

(А. Пушкин)

Объяснительный диктант.

Запишите предложения. Правильно произнесите *-ться* и *-тся* в глаголах. Объясните написание *-ться* и *-тся*.

Грамоте учиться — всегда пригодится. Не плюй в колодец — пригодится воды напиться. Кто любит трудиться, тому без дела не сидится. Нечем хвалиться, когда из рук всё валится.

IV. ЗАКРЕПЛЕНИЕ ЗНАНИЙ, УМЕНИЙ И НАВЫКОВ

Тренировочные упражнения.

1. Поставьте глаголы во 2-м и 3-м лице единственного и множественного числа. Выделите окончания.

Образец: знать — зна¹ешь, зна¹ет, зна⁴ете, зна²ют.

Учиться, греть, любить, идти, лететь, купаться.

2. Переведите с украинского языка на русский. Сравните написание глаголов в обоих языках.

Лелека на щастя гніздиться. Хто з правдою рідниться, той і грому не боїться. Чоловік розуму вчиться цілий вік. Усе підводиться, росте і сміється.

3. Составить предложения с парами глаголов.

Искрится — искритсяся. Учится — учиться. Трудится — трудиться.

Творческая работа.

Опишите свою комнату, используя глаголы 3-го лица на *-тся* (находится, располагается, размещается и т. д.).

V. ДОМАШНЕЕ ЗАДАНИЕ

1. Выучить теоретический материал: [1] § 47, 48; [2] § 63.
2. Выполнить упражнения: [1] 511, 514; [2] 426, 429.

VI. ИТОГ УРОКА

Вопрос учащимся.

— Когда пишется *-тся* и *-ться* в глаголах?

УРОК № 53

Тема. **Общее понятие о наречии. Ударение некоторых наречий**

Цель: дать учащимся общее понятие о наречии; обучать правильному произношению наречий; углубить знания о синонимах и антонимах; воспитывать культуру поведения учащихся.

Ожидаемые результаты: учащиеся имеют представление о наречии, находят наречия в тексте, правильно произносят наречия, подбирают к ним синонимы и антонимы, образуют наречия от прилагательных, существительных.

Оборудование: учебник, карточки с заданиями, орфографический словарь.

Тип урока: комбинированный.

Ход урока

I. МОТИВАЦИЯ УЧЕБНОЙ ДЕЯТЕЛЬНОСТИ ШКОЛЬНИКОВ.

ОБЪЯВЛЕНИЕ ТЕМЫ И ЦЕЛИ УРОКА

Задание учащимся.

Выпишите из предложений слова, отвечающие на вопросы *как? куда? когда? где?*

При переходе улицы посмотри сначала налево, а потом — направо.

Стоящие автомобили, автобусы, троллейбусы обходи сзади, трамваи — спереди. Если в класс входит взрослый, все дружно встают для приветствия. Чтобы правильно встать за партой, надо осторожно и тихо подняться. Во время урока надо сидеть прямо.

- Знаете ли вы, о какой части речи пойдёт сегодня речь?
- Можно ли к наречиям отнести слова *в класс* (куда?), *за партой* (где?), *во время урока* (когда)?

II. АКТУАЛИЗАЦИЯ ОПОРНЫХ ЗНАНИЙ

Проверка домашнего задания.

Объяснительный диктант.

Подчеркните *-ться* и *-тся* в глаголах.

Весна приближается. Она зарождается в тишине утра. Возвращаются с юга птицы. Как легко дышится! Хочется радоваться жизни, улыбаться людям, смеяться без причины.

Индивидуальная работа по карточкам.

КАРТОЧКА № 1

Поставьте данные глаголы вместе с личными местоимениями во 2-м лице единственного числа. Выделите окончания.

Образец: выучить — ты выучишь.

Читать, говорить, открывать, засыпать, бежать.

КАРТОЧКА № 2

От данных глаголов образуйте формы 3-го лица единственного и множественного числа. Выделите окончания.

Образец: гладить — гладит, гладят.

Рисовать, писать, скучать, находить, трещать, готовиться.

III. ВОСПРИЯТИЕ И УСВОЕНИЕ УЧЕБНОГО МАТЕРИАЛА

Слово учителя.

Наречие — самостоятельная часть речи, которая обозначает признак действия или признак другого признака и отвечает на вопросы *как? где? куда? когда? почему? зачем?* и др.

Чаще всего наречия зависят от глаголов. Например: *иду* (куда?) *домой*, *петь* (как?) *задушевно*, *вернулись* (когда?) *весной*.

Наречия — неизменяемые слова, они не имеют окончаний.

Чаще всего наречия образуются от прилагательных: *высокий* → *высоко*, *красивый* → *красиво*, *хороший* → *хорошо* и от существительных: *зима* → *зимой*, *утро* → *утром*.

Тренировочные упражнения.

1. Выпишите из текста наречия вместе со словами, от которых они зависят, поставьте вопросы к наречиям.

Летом в нашем зоопарке,
когда было *очень жарко*,
звери тень себе искали,
там охотно отдыхали.

2. От данных прилагательных образуйте наречия.

Образец: дружный → дружно.

Быстрый, тихий, мягкий, дорогой, опасный, поздний, верный, лёгкий.

Слово учителя.

Ударение в наречиях в русском и украинском языках не всегда совпадает.

СРАВНИТЕЛЬНАЯ ТАБЛИЦА

В русском языке	В украинском языке
далеко ⁵ (и далёко)	дале ⁵ ко
легко ⁵	ле ⁵ гко
высоко ⁵	ви ⁵ соко
глубоко ⁵	гли ⁵ боко

Тренировочное упражнение.

Пользуясь орфографическим словарём, поставьте и запомните ударение в данных наречиях.

Допоздна⁵, жесто⁵ко, и⁵здавна, издалека⁵, и⁵здали, наро⁵чно, наскво⁵зь, настоroje⁵, неподалёку, по-украи⁵нски.

IV. ЗАКРЕПЛЕНИЕ ЗНАНИЙ, УМЕНИЙ И НАВЫКОВ

Тренировочные упражнения.

1. Подберите синонимы к наречиям.

Заниматься серьёзно (*вдумчиво*), жить счастливо (*хорошо*), поступать честно (*справедливо*), посмотреть грустно (*печально*), разговаривать холодно (*неприветливо*), писать аккуратно (*опрятно*).

2. Переведите с украинского языка на русский.

Писати краще, йти пішки, мовчки сидіти, тричі повторити, подивитися навколо, ставитися байдуже.

3. Подберите антонимы к данным наречиям.

Вежливо, медленно, грустно, прямо, далеко, легко, сухо, долго.

Творческая работа.

Составьте несколько предложений о жизни вашей семьи, используя наречия.

Образец: мама встаёт рано. Бабушка готовит вкусно.

V. ДОМАШНЕЕ ЗАДАНИЕ

1. Выучить теоретический материал: [1] § 49.

2. Выполнить упражнение: [1] 525; [2] 111 (от прилагательных, данных в упражнении, образовать наречия).

VI. ИТОГ УРОКА

Вопросы учащимся.

— Какая часть речи называется наречием?

— На какие вопросы отвечает наречие?

УРОК № 54

Тема.

Общее понятие о предлогах.

Предлоги с пространственным, временным и объектным значением

Цель: дать учащимся общее представление о предлогах; развивать умение различать значения предлогов; воспитывать культуру речи школьников.

Ожидаемые результаты: учащиеся имеют общее представление о предлогах; умеют различать значения предлогов.

Оборудование: учебник, таблица «Значения предлогов».

Тип урока: комбинированный

Ход урока

I. МОТИВАЦИЯ УЧЕБНОЙ ДЕЯТЕЛЬНОСТИ ШКОЛЬНИКОВ. ОБЪЯВЛЕНИЕ ТЕМЫ И ЦЕЛИ УРОКА

Слово учителя.

В русском языке около двухсот предлогов. Именительный падеж употребляется без предлогов. Самый богатый родительный

падеж — более ста предлогов, винительный — двадцать, творительный — двадцать четыре, дательный — девятнадцать, предложный — только семь.

Игра «Кто больше».

Назовите известные вам предлоги.

II. АКТУАЛИЗАЦИЯ ОПОРНЫХ ЗНАНИЙ

Проверка домашнего задания.

Объяснительный диктант.

Запишите пословицы. Поставьте вопрос к наречиям. Подчеркните орфограмму в глаголах.

Учиться никогда не поздно. Легко обжечься, если торопишься. За правое дело стоят смело. Сначала думает, а потом делает. Стреляет редко, да метко. Не стыдно не знать, стыдно не учиться.

III. ВОСПРИЯТИЕ И УСВОЕНИЕ УЧЕБНОГО МАТЕРИАЛА

Тренировочное упражнение.

Из записанных на доске слов составьте словосочетания.

Скучать, о, дом; приехать, из, Киев; прийти, из, школа; говорить, о, дела; найти, под, дерево; идти к река; выглядеть, из-за, забор.

Беседа с учащимися.

— С помощью чего слова соединяются в словосочетания?

— Почему предлог — служебная часть речи?

— Как пишутся предлоги со словами?

— Выделите предлоги в предыдущем задании прямоугольником и сделайте вывод о том, что же такое предлог.

Работа с таблицей.

ЗНАЧЕНИЯ ПРЕДЛогов

Значения предлогов	В русском языке	В украинском языке
Пространственное	<i>из</i> комнаты <i>под</i> воду <i>между</i> нами <i>от</i> Москвы	з кімнати <i>під</i> воду <i>між</i> нами <i>від</i> Москви

Значения предлогов	В русском языке	В украинском языке
	<i>около леса к берегу</i>	<i>біля лісу до берега</i>
Временное	<i>с двух часов до вечера на каникулах перед уроками</i>	<i>з двох годин до вечора на канікулах перед уроками</i>
Объектное	<i>о сестре с братом</i>	<i>про сестру з братом</i>
Причинное	<i>по невнимательности из-за болезни от страха</i>	<i>через неухважність через хворобу від страху</i>

Запомните! Со словами *скупать, думать, говорить, плакать, горевать* употребляется предлог *о*: *скупать о маме, говорить о книге* и т. д.

Тренировочное упражнение

Вставьте пропущенные предлоги. Определите их значение.

Подъехать ... крыльцу, выйти ... комнаты, говорить ... них, идти ... школы, тосковать ... детях, сбежать ... горы, начинать ... азбуки, подплыть ... берегу.

IV. ЗАКРЕПЛЕНИЕ ЗНАНИЙ, УМЕНИЙ И НАВЫКОВ

Тренировочные упражнения.

1. Составьте словосочетания, используя предлоги: *без, через, из-за, из, от*.

2. Переведите на русский язык. Выделите графически предлоги (■).

Росте біля школи, вийти з класу, йти з товаришем, переїхав через річку, казки про тварин, виходити з лісу, хвилюватися за дітей, поклав на стіл.

2. Раскройте скобки и выпишите в одну колонку слова с предлогами, а в другую — слова, имеющие приставки. Укажите, какой частью речи являются слова, употреблённые с предлогами.

(В)ходят семь богатырей
Семь румяных усачей.

(С)царевой
Вот Чернавка (в)лес (по)шла
И (в)такую даль (с)вела,

Что царевна (до)гадалась
И (до)смерти испугалась.
(Подо)ждать она хотела
(До)обеда, не стерпела
(В)руки яблоко взяла,
(К)алым губкам (под)несла,
(По)тихоньку (при)кусила
И кусочек (про)глотила.

(А. Пушкин)

3. Свяжите слова с помощью предлогов *для* и *от*.

Таблетки ... головная боль; гимнастика ... укрепление ног;
средство ... насекомые; жидкость ... снятие лака; микстура ... про-
студа; таблетки ... бессонница.

Редактирование словосочетаний.

Найдите ошибки в употреблении предлогов. Запишите словосочета-
ния в исправленном виде.

Скучаю за братом, говорил про каникулы, приехал з папой,
вернулся с Одессы, подошёл до магазина, думал про оценки.

Работа с учебником.

Выполните упражнение: [1] 538.

V. ДОМАШНЕЕ ЗАДАНИЕ

1. Выучить теоретический материал: [1] § 50.
2. Выполнить упражнение: [1] 539; [2] 423 (из текста выписать предлоги вместе со словами, которые они связывают; предлоги выделить).

VI. ИТОГ УРОКА

Вопрос учащимся.

— Почему предлог относится к служебным частям речи?

УРОК № 55

Тема. **Общее понятие о союзах. Союзы и, а, но**

Цель: дать учащимся понятие о союзе как служебной части речи; учить правильно упо-
треблять союзы; воспитывать культуру речи.

Ожидаемые результаты: учащиеся имеют понятие о союзе, различают значения союзов, правильно употребляют их в речи.

Оборудование: учебник, карточки с заданиями.

Тип урока: комбинированный.

Ход урока

I. МОТИВАЦИЯ УЧЕБНОЙ ДЕЯТЕЛЬНОСТИ ШКОЛЬНИКОВ. ОБЪЯВЛЕНИЕ ТЕМЫ И ЦЕЛИ УРОКА

Работа с текстом.

Прочитайте текст. Назовите известные вам союзы.

Зимой вороны питаются различными отбросами и вреда принести не могут. Когда тепло, они едят и червей, и лягушек, и мышей. Не откажется ворона и от цыплёнка или утёнка. За это её похвалить нельзя, но такая пища для неё только дополнительная. Зато ворона приносит пользу, когда истребляет вредителей полей и огородов.

(По Н. Соколову)

II. АКТУАЛИЗАЦИЯ ОПОРНЫХ ЗНАНИЙ

Проверка домашнего задания.

Словарный диктант.

Запишите словосочетания. Выделите предлоги в словосочетаниях, приставки — в глаголах.

Приходят в лес, входит в дом, отъехал от остановки, постучал по дереву, вышел на дорогу, нашёл на улице, вернулись с охоты, добежали до финиша, идти по парку.

Индивидуальная работа по карточкам.

КАРТОЧКА № 1

Составьте словосочетания, употребляя подходящие предлоги.

Образец: собираться, театр — собираемся *в театр.

Попросить разрешение, отец; обратиться, учитель; добежать, школа; возвращаться, Донецк; выйти, трамвай; прыгнуть, трамплин.

КАРТОЧКА № 2

Поставьте существительные в нужном падеже.

Соскучился по (сестра); бегали между (берёзы); сошёл с (крыльцо); показался из-за (угол); были на (экскурсия); учиться в (лицей); параграф по (история).

III. ВОСПРИЯТИЕ И УСВОЕНИЕ УЧЕБНОГО МАТЕРИАЛА

Беседа с учащимися.

— Какие служебные части речи вы знаете?

— Чем отличаются служебные части речи от самостоятельных?

— Какие союзы вы знаете? Для чего они употребляются в речи?

Тренировочное упражнение.

Запишите предложения. Выделите графически союзы (). Для чего они употребляются в предложении?

Цветут сосна и ель. (*Д. Зув*) Мои сыновья увлекаются не охотой, а рыбной ловлей. Утром дождь не стучал в окна, но небо было серо. (*А. Чехов*) Мальчик поливал цветы, чтобы они не завяли.

Вывод: союзы связывают слова в предложениях, а также части сложного предложения.

Работа с учебником.

Прочитайте теоретический материал: [1] с. 251–252.

Вопросы учащимся.

— Какова роль союзов?

— Перед какими союзами всегда ставится запятая?

IV. ЗАКРЕПЛЕНИЕ ЗНАНИЙ, УМЕНИЙ И НАВЫКОВ

Тренировочные упражнения.

1. Продолжите предложения так, чтобы союзы соединяли слова.

День был весенний, но... . В саду хрустнула ветка и... . Я учу не английский язык, а... .

2. Продолжите предложения так, чтобы союзы соединяли части сложного предложения.

С крыш свешивались длинные сосульки, и... . Иногда дул ветер, но... . Солнце ещё не вставало, а... .

3. Из каждой пары предложений составьте одно. Замените повторяющиеся слова союзами, подходящими по значению.

Мы хорошо работали. Мы весело отдыхали. Я ходил не в кино. Я ходил в театр. Мальчик глубоко нырнул. Мальчик дна не достал. Не по словам судят о человеке. О человеке судят по делам.

Лингвистическая минутка.

Разгадайте шарады.

Две ноты, союз, всё вместе — игра,
В которую любит играть детвора.

Ответ: до-ми-но.

Мой первый слог — местоимение,
Второй же — времяисчисление,
А третий слог — союз,
А целое — приятное на вкус.

Ответ: я-год-а.

Союз — мой первый слог,
Второй мой слог — предлог,
А целое — у молодца
Посередине лица.

Ответ: но-с.

Творческая работа.

Составьте несколько предложений, в которых расскажите о своих интересах, увлечениях, вкусах. В предложениях используйте союзы.

Образец: Я изучаю английский и французский языки. Мне нравится не хоккей, а футбол.

V. ДОМАШНЕЕ ЗАДАНИЕ

1. Выучить теоретический материал: [1] § 51.
2. Выполнить упражнение: [1] 550; [2] 434 (найти в тексте союзы и определить, что они связывают — слова или части сложного предложения).

VI. ИТОГ УРОКА

Вопрос учащимся.

— Чем союзы отличаются от предлогов?

Тема. **Частица не**

Цель: дать учащимся представление о частице как служебной части речи; дать понятие о значении частицы *не*; развивать орфографическую зоркость; воспитывать культуру речи школьников.

Ожидаемые результаты: учащиеся имеют представление о частице как служебной части речи; о значении частицы *не*, правильно пишут *не* с глаголами.

Оборудование: учебник, тексты для перевода.

Тип урока: комбинированный.

Ход урока

I. МОТИВАЦИЯ УЧЕБНОЙ ДЕЯТЕЛЬНОСТИ ШКОЛЬНИКОВ. ОБЪЯВЛЕНИЕ ТЕМЫ И ЦЕЛИ УРОКА

Игра «Найди пропажу».

Прочитайте предложения. Спишите, вставив необходимые по смыслу слова. Слова какой части речи «потерялись» в предложениях?

Я изучаю испанский язык, а английский. Мне нравятся спокойные игры, я люблю подвижные. Брат приехал поездом, он прилетел самолётом.

II. АКТУАЛИЗАЦИЯ ОПОРНЫХ ЗНАНИЙ

Проверка домашнего задания.

Объяснительный диктант.

Подчеркните и объясните написание *-тся* и *-ться* в глаголах. Выделите графически предлоги и союзы.

АПРЕЛЬ

В апреле распускаются почки на деревьях и кустарниках. Появляется первая зелень. Возвращаются в родные края птицы. Вскрываются реки. Начинают показываться первые насекомые. Длинные серёжки ольхи покачиваются от ветра, над ними стали подниматься облачка жёлтой пыльцы.

(По И. Балбышеву)

III. ВОСПРИЯТИЕ И УСВОЕНИЕ УЧЕБНОГО МАТЕРИАЛА

Работа с учебником.

Прочитайте теоретический материал: [1] с. 257; [2] с. 130 (таблица).

Вопросы учащимся.

- Почему частицы относят к служебным частям речи?
- Для чего служит частица *не*?
- Как пишется *не* с глаголами?

Тренировочное упражнение*.

Спишите с доски предложения, ставя отрицательную частицу *не* перед глаголами. Подчеркните орфограмму.

Образец: подумаешь — решишь задачу. Не_подумаешь — не_решишь задачу.

Приедешь — увидишь горы. Будет хлеб — будет и обед. Посеешь — урожай соберёшь. Упустишь минуту — потеряешь час.

Словарный диктант.

Запишите слова. Составьте два предложения с глаголами, которые пишутся слитно.

Ненавидеть, не мечтать, не работать, не быть, негодовать, неволить, не прожить, недомогать, не думать, не сметь.

Слово учителя.

Иногда употребление частицы *не* в предложении придаёт ему не отрицательный, а положительный смысл.

Сравните: Я могу тебе помочь. Я не могу тебе не помочь.

Тренировочное упражнение.

Перестройте предложения так, чтобы они приобрели сначала отрицательное значение, а потом — положительное.

Я могу думать о будущем. Я могу заниматься спортом. Я могу принимать участие в концерте. Я могу учиться лучше.

IV. ЗАКРЕПЛЕНИЕ ЗНАНИЙ, УМЕНИЙ И НАВЫКОВ

Объяснительный диктант.

Выделите графически частицу *не* (Δ), союзы и предлоги.

* Здесь и далее учитель также может воспользоваться пособием: Зима Е. В. Слитно, раздельно или через дефис? — Харьков: Издательство «Ранок».

Речка не мутнеет и не темнеет. Без косы сена не накосишь. Честный человек ненавидит зло и ложь. Семеро одного не ждут. Брат недоумевал. После драки кулаками не машут.

Тренировочное упражнение.

Переведите с украинского языка на русский.

ШАНУЙТЕ КНИЖКУ

Загори книжку в папір — (не)бруднитиметься обкладинка. (Не)читай книжку, коли їси, — можеш забруднити її. (Не)клади в книжку олівців, ручок — від цього псується книжка. (Не)рви сторінок, (не)малюй і (не)пиши нічого в книжці, (не)роби ніяких позначок, (не)перегинай книжку.

Творческая работа.

Составьте и запишите несколько правил культуры ведения диалога.

Образец: Не перебивай собеседника. Не говори с набитым ртом.

V. ДОМАШНЕЕ ЗАДАНИЕ

1. Прочитать теоретический материал: [1] § 52; [2] § 57.
2. Выполнить упражнение: [1] 57; [2] 388.

VI. ИТОГ УРОКА

Вопрос учащимся.

— Чем отличаются служебные части речи от самостоятельных?

УРОК № 57

Тема. **Повторение и обобщение по теме «Морфология». Подготовка к контрольной работе**

Цель: повторить и обобщить изученное по теме «Морфология»; подготовиться к контрольной работе по теме «Глагол. Наречие. Служебные части речи»; воспитывать интерес к русскому языку.

Ожидаемые результаты: учащиеся распознают самостоятельные и служебные части речи; распознают неопределённую форму глагола и правильно произносят её; знают об

особенностях отдельных форм глаголов прошедшего, настоящего и будущего времени в сопоставлении с украинским языком; правильно произносят наречия, различают значения рассмотренных предлогов, союзов, частицы *не*.

Оборудование: учебник, карточки с заданиями, раздаточный материал.

Тип урока: систематизация и обобщение знаний.

Ход урока

I. МОТИВАЦИЯ УЧЕБНОЙ ДЕЯТЕЛЬНОСТИ ШКОЛЬНИКОВ. ОБЪЯВЛЕНИЕ ТЕМЫ И ЦЕЛИ УРОКА

Интерактивное упражнение «Микрофон».

— На уроке я хочу закрепить...

II. АКТУАЛИЗАЦИЯ ОПОРНЫХ ЗНАНИЙ

Проверка домашнего задания.

Объяснительный диктант.

Подчеркните и объясните написание *-тся* и *-ться* в глаголах. Выделите графически предлоги, союзы, частицы.

Не потрудиться — хлеба не добиться. Мастером нельзя родиться, мастерству нужно учиться. Всякое дело человеком ставится и человеком славится. Волков бояться — в лес не ходить. От работы руки не отнимутся.

III. СИСТЕМАТИЗАЦИЯ И ОБОБЩЕНИЕ ИЗУЧЕННОГО

Тренировочные упражнения.

1. От данных глаголов образуйте глаголы 2-го и 3-го лица единственного числа. Выделите окончания.

Образец: шагнул — шагн**ё**шь, шагн**ё**т.

Толкать, мелькать, включить, прогуляться, кивать, смеяться.

2. Спишите глаголы прошедшего времени. Расставьте ударения.

Была⁵, не⁵ был, дала⁵, да⁵ли, жила⁵, на⁵чал, нача⁵ла⁵, на⁵чали, по⁵нял, поня⁵ла⁵, по⁵няли, со⁵здал, создала⁵, со⁵здали.

3. Образуйте от прилагательных наречия. Расставьте ударения. С двумя наречиями составьте предложения.

Образец: високий — високо5.

Широкий, глубокий, лёгкий, далёкий, жестокий, завидный.

4. Переведите текст с украинского языка на русский (текст лежит на каждой парте). Надпишите над самостоятельными частями речи, какая это часть речи, служебные части речи выделите графически.

З вогнем та водою не жартуй. Від своєї совісті не втечеш. Дорі вісті не лежать на місті. Добро не пропадає, а зло не вмирає. Гірко поробиш — солодко з'їси. Спочатку думай, а потім роби.

Индивидуальная работа по карточкам.

КАРТОЧКА № 1

Преобразуйте словосочетания по образцу, заменив прилагательное + существительное сочетанием глагол + наречие.

Образец: горячий спор — горячо спорить.

Резкий удар, быстрая ходьба, случайная встреча, тихая беседа, громкий разговор.

КАРТОЧКА № 2

Подберите к наречиям антонимы.

Говорить весело, подниматься быстро, писать небрежно, смотреть грозно, слушать внимательно.

КАРТОЧКА № 3

Раскройте скобки, подобрав подходящий предлог. Определите падеж существительного.

Заплатить (багаж), рассказать (поход), увериться (правота), предостеречь (опасность), отойти (остановка), выйти (школа).

IV. ДОМАШНЕЕ ЗАДАНИЕ

1. Повторить теоретический материал: [1] § 43–52; [2] § 57–64.
2. Выполнить упражнения: [1] заполнить таблицу, с. 261; [2] 404, 407.

V. ИТОГ УРОКА

Интерактивное упражнение «Микрофон».

— Самым сложным для меня на уроке было...

Тема.

Контрольная работа. «Глагол. Наречие. Служебные части речи». Контрольное аудирование

Цель: осуществить контроль знаний, умений и навыков учащихся; воспитывать любовь к природе.

Ожидаемые результаты: учащиеся распознают неопределённую форму глагола, а также форму прошедшего, настоящего и будущего времени глаголов; правильно их пишут и произносят; различают значения предлогов, союзов, частицы *не*.

Оборудование: тестовые задания, текст для контрольного аудирования.

Тип урока: контроль и коррекция знаний

Ход урока

I. МОТИВАЦИЯ УЧЕБНОЙ ДЕЯТЕЛЬНОСТИ ШКОЛЬНИКОВ. ОБЪЯВЛЕНИЕ ТЕМЫ И ЦЕЛИ УРОКА

Ознакомление с критериями оценивания тестовых заданий и аудирования. Проведение инструктажа по выполнению заданий тестового характера и аудирования.

II. ОСНОВНОЕ СОДЕРЖАНИЕ РАБОТЫ

Выполнение учащимися тестовых заданий.

(Каждое правильно выполненное задание оценивается в 2 балла.)

1. Укажите строку, в которой все части речи являются самостоятельными:

- ✓ А мы, белый, искать;
- Б дерево, через, этот;
- В но, горячо, весёлый.

Приведите три примера самостоятельных частей речи и укажите, какие это части речи.

2. Укажите строку, где во всех глаголах после *т* пишется *ь*:

- А получает..ся, встречат..ся, увлекает..ся;
- Б слышит..ся, улыбат..ся, занимат..ся;

✓ В умывают..ся, радоват..ся, катат..ся.

Расставьте ударение в словах: поняла, гнала, спала.

3. Укажите строку, где во всех случаях *не* является частицей и пишется отдельно:

А (не)бывать, (не)годовать, (не)навидеть;

- ✓ Б (не)выполнять, (не)чувствовать, (не)приходить;
В (не)запомнить, (не)волить, (не)хотеть.

С одним из данных глаголов составьте и запишите предложение.

4. Укажите группу словосочетаний, в состав которых входит глагол 2-го лица:

А высоко взлететь, легко достичь;

Б сильно напрягся, очень стремился;

- ✓ В широко льёшься, глубоко нырнёшь.

Из словосочетаний выпишите наречия и поставьте в них ударения.

5. Укажите строку, в которой все предлоги употреблены правильно:

А иду со школы, приехать з Киева;

Б говорить про передачу, скучаю за бабушкой;

- ✓ В подошёл к дому, волноваться о детях.

Запишите словосочетания с речевыми ошибками в исправленном виде.

6. Укажите предложение, в котором союз употреблён неверно.

- ✓ А Он человек хороший, но добрый.

Б Цветы пахли резко, но приятно.

В Учитель был строгий, но справедливый.

Составьте предложение с союзом.

Проведение контрольного аудирования.

— I вариант —

ЁЖ

Раз я шёл по берегу ручья и под кустом заметил ежа. Он тоже заметил меня и свернулся. Я прикоснулся к нему кончиком сапога. Он страшно фыркнул.

— Ах, ты так! — сказал я и спихнул его в ручей. Мгновенно ёж развернулся в воде и поплыл к берегу, как маленькая свинья, только вместо щетины на спине — иголки. Я взял палочку, скатил ея ежа в свою шляпу и понёс домой.

Мышей у меня было много. Я слышал — ёжик их ловит, и решил: пусть он живёт у меня и ловит мышей.

Положил я этот колючий комок посреди пола и сел писать, а сам уголком глаза смотрю на ежа. Недолго он лежал неподвижно. Как только я затих у стола, ёжик развернулся, огляделся, попробовал идти туда, сюда. Выбрал себе место под кроватью и там совершенно затих.

Когда стемнело, я зажёл лампу. Ёжик выбежал из-под кровати. Он, конечно, подумал, что это луна взошла в лесу: при луне ежи любят бегать по лесным полянкам. И он пустился бегать по комнате.

Я взял трубку, закурил и пустил возле луны облачко. Стало совсем как в лесу: и луна, и облака. А ноги мои были как стволы деревьев и, наверное, очень нравились ёжику. Он так и шнырял между ними, нюхал и почёсывал иголками мои сапоги.

Я прочитал газету, уронил её на пол, лёг на кровать и уснул.

Сплю я всегда очень чутко. Слышу — какой-то шелест в комнате. Я зажёл свечу и заметил, как ёж юркнул под кровать. А газета лежала уже не возле стола, а посредине комнаты. Я оставил гореть свечу, а сам не сплю, раздумываю. «Зачем ёжику газета понадобилась?» Скоро мой жилец выбежал из-под кровати — прямо к газете. Вертелся возле неё, шумел, и наконец надел себе как-то на колючки уголок газеты и потащил её, огромную, в угол.

Тут я понял его. Он тащил её себе для гнезда. Скоро ёж весь обернулся газетой и сделал себе из неё настоящее гнездо. Когда он кончил это важное дело, он вышел из своего жилища, остановился против кровати и стал разглядывать свечу — луну.

Я спрашиваю:

— Что тебе ещё надо?

Ёжик не испугался.

— Пить хочешь?

Я встал. Ёжик не бежит.

Взял я тарелку, поставил на пол, принёс ведро с водой. То налью воды в тарелку, то опять волью в ведро. И так шумлю, будто это ручеёк.

— Ну, иди, иди, — говорю. — Видишь, я для тебя и луну устроил, и облака пустил, и воду приготовил...

Смотрю: ёжик двинулся вперед. А я тоже немного подвинул к нему своё озеро. Он движется — и я двигаю. Так мы и сошлись.

— Пей, — говорю. И он стал лакать.

А я легонько по колючкам рукой провёл, будто погладил, и говорю:

— Хороший ты малый, хороший!

Напился ёж, я говорю:

— Давай спать.

Я лёг и задул свечу.

Не знаю, сколько я спал. Слышу: опять в комнате работа.

Зажигаю свечу. Ёжик бежит по комнате, а на колючках у него — яблоко. Прибежал в гнездо, оставил его там и за другим бежит в угол. А в углу стоял мешок с яблоками. Вот ёж подбежал, свернулся около яблок и опять бежит. На колючках другое яблоко тащит в гнездо.

Так вот и устроился у меня ёжик. А сейчас, когда я пью чай, я непременно его на стол беру. То молока ему налью — он выпьет, то булочки ему дам — он съест.

(480 сл.)

(М. Пришвин)

Вопросы к тексту «Ёж»

1. Автор нашёл ежа:
 - ✓ А на берегу ручья;
 - Б на берегу реки;
 - В на берегу озера.
2. Ёж нашёл себе пристанище:
 - А под столом;
 - ✓ Б под кроватью;
 - В под креслом.
3. Что заменяло ежу луну?
 - А свет телевизора;
 - Б свет фонаря;
 - ✓ В свет свечи.
4. Ёж обнаружил мешок с яблоками:
 - А на стуле;
 - ✓ Б в углу;
 - В на столе.
5. Автор подкармливал ёжика:
 - А яблоками и булочкой;
 - Б яблоками и молоком;
 - ✓ В молоком и булочкой.
6. К какому стилю речи относится текст?
 - ✓ А Художественный;
 - Б разговорный;
 - В научный.

II вариант

ЗАБОТЛИВЫЙ ЦВЕТОК

Есть такое растение — высокое, с красными цветами. Цветы эти собраны в большие стоячие кисти. Называется он кипрей.

Об этом кипрее я и хочу рассказать.

Прошлым летом я жил в маленьком городке, около которого сажали сосновые леса.

Около дома, где помещалось лесничество, разросся по склону оврага тенистый сад. По дну оврага протекала речушка. В свободные минуты лесничий Михаил Михайлович любил немного посидеть на скамейке около воды.

В этот вечер я тоже застал лесничего на скамейке на берегу реки. В омуте у наших ног плавала необыкновенно зелёная ряска. На чистых местах цвёл водокрас — белые и тонкие, как папиросная бумага, цветы с красной сердцевинкой. Выше омута на крутом берегу островами разросся кипрей.

— Кипрей — это наш помощник, — заметил Михаил Михайлович.

— Не знаю, чем кипрей вам помогает. До сих пор я только знал, что его листья заваривают вместо чая.

— Потому его и прозвали в народе Иван-чаем, — объяснил Михаил Михайлович. — А помогает он нам вот в чём...

Михаил Михайлович стал рассказывать.

Кипрей всегда разрастается на лесных пожарищах и порубках. Недавно ещё кипрей считали сорной травой. Он только и годился, что на дешёвый чай. Лесники безжалостно вырывали весь кипрей, что вырастал рядом с молодыми сосенками. Делали это они потому, что считали, будто кипрей заглушает побеги сосен, отнимает у них свет и влагу.

Но вскоре заметили, что сосенки в тех местах, где уничтожен кипрей, совсем не могут бороться с холодом и от первых же утренних морозов погибают.

Оказалось, что кипрей — очень тёплый цветок. Когда ударит осенний мороз и иней посеребрит траву, то около кипрея инея нету. Потому что вокруг кипрея стоит тёплый воздух. Этот цветок выделяет из себя теплоту. И в этой теплоте растут все слабенькие побеги, пока зима не покроет их, как ватным одеялом, глубоким снежком. Кипрей всегда разрастается рядом с молодыми соснами. Это их защитник, их нянька. Кипрей не только воздух обогревает, но и почву. Так что и корешки всех этих побегов не замерзают.

— Вы думаете, один кипрей такой замечательный? — спросил Михаил Михайлович. — Почти про каждое растение можно рассказать такие удивительные вещи, что вы просто ахнете. Растения спасают нас от болезней, дают крепкий сон, свежие силы, одевают, кормят. Нет у нас лучших друзей, чем растения.

Перед отъездом я сорвал кисть кипрея и высушил в сухом песке. От этого цветы сохранили свою яркую пунцовую окраску.

Я заложил эту сухую кисть в толстую книгу. И каждый раз, когда я раскрывал эту книгу, я думал о том, что жизнь этого простенького и скромного цветка интереснее самых волшебных сказок. (405 сл.)

(По К. Паустовскому)

Вопросы к тексту «Заботливый цветок»

1. Как ещё называют кипрей?
А Иван-да-Марья;
✓ Б Иван-чай;
В водокрас.
2. Где разрастается кипрей?
✓ А На лесных пожарищах и порубках;
Б на берегах рек;
В в оврагах.
3. Чем ценен кипрей?
А Его листья заваривают вместо чая.
Б Он украшает землю своими яркими пунцовыми цветами.
✓ В Он выделяет из себя теплоту.
4. Какое значение имеет слово «пунцовый»?
✓ А Ярко-красный;
Б темно-красный;
В ярко-розовый.
5. Определите основную мысль текста.
✓ А Нет у нас лучших друзей, чем растения.
Б Кипрей всегда разрастается рядом с молодыми соснами.
В Вокруг кипрея всегда стоит тёплый воздух.
6. Определите тип речи данного текста.
А Описание;
✓ Б повествование;
В рассуждение.

III. ДОМАШНЕЕ ЗАДАНИЕ

Записать пять названий животных и подобрать к каждому из них по два их признака.

Образец: жираф — высокий рост, добрый нрав.

IV. ИТОГ УРОКА

Ответы на вопросы учащихся.

УРОК № 59

Тема.

Словосочетания. Наблюдение за сочетанием слов в предложении. Выделение главного и зависимого слова. Смысловый вопрос к зависимому слову

Цель: научить школьников определять главное и зависимое слова в словосочетании; ставить смысловый вопрос к зависимому слову, составлять словосочетания по данной схеме и правильно использовать их в речи; воспитывать культуру речи учащихся.

Ожидаемые результаты: учащиеся определяют главное и зависимое слова в словосочетании; ставят смысловый вопрос к зависимому слову; составляют словосочетания по данной схеме.

Оборудование: учебник, таблица «Словосочетание», раздаточный материал.

Тип урока: изучение нового материала.

Ход урока

I. МОТИВАЦИЯ УЧЕБНОЙ ДЕЯТЕЛЬНОСТИ ШКОЛЬНИКОВ. ОБЪЯВЛЕНИЕ ТЕМЫ И ЦЕЛИ УРОКА

Творческая работа.

К каждому слову подберите зависимое с целью более точного, конкретного определения предмета, признака, действия.

Яблоко (*спелое яблоко*), стол (*компьютерный стол*), сладкий (*слишком сладкий*), вкусный (*очень вкусный*), учить (*учить правило*), улыбаться (*улыбаться другу*).

II. АКТУАЛИЗАЦИЯ ОПОРНЫХ ЗНАНИЙ

Проверка домашнего задания.

III. ВОСПРИЯТИЕ И УСВОЕНИЕ УЧЕБНОГО МАТЕРИАЛА

Работа с учебником.

Прочитайте теоретический материал: [1] с. 265.

Работа с таблицей.

См. с. 192.

СЛОВСОЧЕТАНИЕ

Роль в языке	называет предмет, действие, признак (точно, конкретно)
Строение	главное слово : ? : зависимое слово
Как связывает слова	<p>1) по смыслу (вопрос) и грамматически (окончание или окончание + предлог)</p> <p>какой? () весенний день — именное ↓ ↓ имя прилаг. имя сущ.</p> <p>где? () гулять в парк*е — глагольное ↓ ↓ глагол имя сущ. с предлогом</p> <p>2) только по смыслу (нет грамматической связи)</p> <p>в какой мере? () очень вкусно — наречное ↓ ↓ наречие наречие</p>

☑ **Вопросы учащимся.**

- Какую роль играют словосочетания в языке?
- Из каких слов состоит словосочетание?
- От какого слова к какому ставится вопрос?
- Как связываются слова в словосочетании?

☑ **Тренировочные упражнения.**

1. Назовите пары слов, из которых можно составить словосочетания. Почему из остальных — нельзя? Составьте возможные словосочетания и запишите их. Обозначьте главное и зависимое слова и укажите, как они связаны.

Вкусный, запеканка; вкусный, сковородка; салат, огурец; салат, гвоздь; очень, смешной; очень, золотой.

2. Подберите к данным словам по образцу зависимые слова, чтобы получились более точные названия предметов (по разным признакам).

Образец: дом — кирпичный дом, высотный дом, жилой дом, дом с колоннами.

Шкаф, платье, цветы, дерево.

3. Замените словосочетания «существительное + существительное» словосочетаниями «прилагательное + существительное». Запишите. С любыми двумя составьте предложения.

(? :) (? :)

Образец: берег мор*я — морск*ой берег.

Лучи солнца, опушка леса, жители села, собрание класса, библиотека школы.

IV. ЗАКРЕПЛЕНИЕ ЗНАНИЙ, УМЕНИЙ И НАВЫКОВ

Тренировочные упражнения.

1. Переведите с украинского языка на русский. В скобках запишите вид словосочетания: глагольное или именное.

Пташині гнізда, залетіли на подвір'я, плете спідницю, важка справа, вікна вагона, вогка від дощу, виконати прохання.

2. Из предложений, записанных на доске, выпишите сначала именные словосочетания, а потом глагольные. Определите главное и зависимое слова. Как они связаны?

Разыгрался ветер на лесной поляне. Свежий ветер пахнет мятой, васильками, лебедой. Пчёлка в соты спускает по капельке мёд.

(По Е. Трутневой)

— Почему «разыгрался ветер», «ветер пахнет», «пчёлка спускает» не являются словосочетаниями?

Творческая работа.

Составьте по 5 словосочетаний данного типа.

I вариант

Наречие + глагол.

II вариант

Прилагательное + существительное.

III вариант

Существительное + существительное.

Редактирование предложений.

Найдите в предложениях ошибки. Запишите предложения в исправленном виде.

Я пришёл со школы и принялся мастерить скворечник. Учитель говорил нам за эту книгу. Я радовался успехам своего друга. Пассажиры оплатили за проезд в троллейбусе.

V. ДОМАШНЕЕ ЗАДАНИЕ

1. Прочитать теоретический материал: [1] § 53; [2] § 26.
2. Выполнить упражнение: [1] 576; [2] 165.

VI. ИТОГ УРОКА

Вопрос учащимся.

— Чем словосочетание отличается от слова?

УРОК № 60

Тема.

Понятие о предложении. Грамматическая основа предложения

Цель: развивать умение учащихся вычленять предложения в тексте; учить находить грамматическую основу предложений; воспитывать любовь к природе.

Ожидаемые результаты: учащиеся вычленяют предложения в тексте, отличают словосочетания от предложений; находят грамматическую основу предложений.

Оборудование: учебник, карточки с заданиями, раздаточный материал, схема «Главные члены предложения».

Тип урока: комбинированный.

Ход урока

I. МОТИВАЦИЯ УЧЕБНОЙ ДЕЯТЕЛЬНОСТИ ШКОЛЬНИКОВ. ОБЪЯВЛЕНИЕ ТЕМЫ И ЦЕЛИ УРОКА

Задание учащимся.

Сравните левую и правую колонки и сделайте выводы.

Мудрое решение

Бабушка подсказала мне мудрое решение проблемы.

Раннее утро

Ранним утром легко дышится.

Прихожу из школы

Когда я прихожу из школы, сначала отдыхаю, а потом делаю уроки.

II. АКТУАЛИЗАЦИЯ ОПОРНЫХ ЗНАНИЙ

Проверка домашнего задания.

Тренировочные упражнения.

1. Найдите в каждой группе слов третье лишнее, объясните свой выбор. Выпишите только словосочетания.

Интересная книга, читаю книгу, мама читает. Ветер стих, лёгкий ветер, обдувает ветром. Говорю по телефону, увлекательная беседа, звонит телефон.

2. Из предложений выпишите словосочетания и отметьте в них главное и зависимое слова, смысловую и грамматическую связь (если есть).

Солнце светило ярко. Вдруг набежала туча. Из этой тучи посыпался частый дождь. Дождевые капли с силой падали на землю.

Индивидуальная работа по карточкам.

КАРТОЧКА № 1

Замените словосочетания «прилагательное + существительное» словосочетаниями «существительное + существительное». С любыми двумя полученными словосочетаниями составьте предложения.

Лесные обитатели, городской житель, водяная струя, книжная обложка.

КАРТОЧКА № 2

Определите, как связаны слова в словосочетаниях. Укажите падеж имён существительных. Вставьте пропущенные буквы.

Выйти из дому, ехать в автобус.., оплатить проезд, прийти в школу, вынуть из п..ртфеля, приг..товиться к уроку, задание по лит..ратур.., говорить об уроках.

III. ВОСПРИЯТИЕ И УСВОЕНИЕ УЧЕБНОГО МАТЕРИАЛА

Слово учителя.

Предложение — наименьшая единица общения. С помощью предложений мы выражаем свои мысли и чувства, обращаемся друг к другу с вопросами, просьбами, приказаниями, советами. Предложение характеризуется интонацией и смысловой законченностью, то есть представляет собой отдельное высказывание. Интонационно законченность выражается большой паузой в конце предложения. Предложение имеет **грамматическую основу** — подлежащее и сказуемое или одно из них.

Работа со схемой.

См. с. 196.

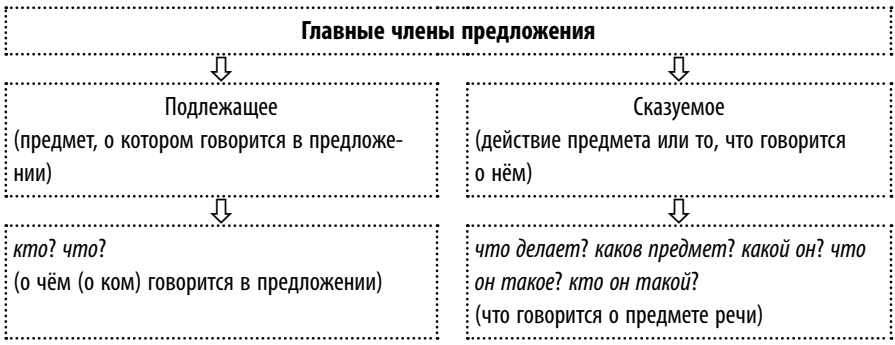

Тренировочное упражнение.

Спишите, подчеркните грамматическую основу предложений. Укажите, какой частью речи выражены подлежащее и сказуемое.

Утро. Рассвело незаметно. На траве и кустах заблестела роса. Послышалось пение птиц. Я вышел из палатки и направился к реке. Иду, люблюсь дорогой, прислушиваюсь к звукам. Вот и река. Прибрежные камыши изредка шуршат.

IV. ЗАКРЕПЛЕНИЕ ЗНАНИЙ, УМЕНИЙ И НАВЫКОВ

Тренировочные упражнения.

1. Из данных слов составьте и запишите предложения. Подчеркните грамматическую основу.

На, улица, весна. Горячий, солнце, приятно, печь. Ласковый, ветерок, приносить, аромат, черёмуха. Пчёлы, спешить, к, душистая, красавица.

2. Спишите, вставляя пропущенные буквы и определяя границы предложений. Подчеркните грамматическую основу.

Слоны идут купат..ся они долго плавают в р..ке ни один сухопутный зверь так (не)любит воду слонихи моют своих к..призных д..тей сл..нёнок кричит мамаша втаскивает его в воду она пол..вает ему спину хоботом потом сл..ниха посыпает сына сверху з..млём и п..ском.

(По И. Акимовичу)

3. Выпишите грамматические основы. Определите, какими частями речи выражены подлежащее и сказуемое.

Светает. Я беру вёсла и иду к реке. Цепной пёс Дивный спит у калитки. Он бьёт хвостом по земле, но не подымает головы. Дивный давно привык к моим уходам на рассвете. Он только зевает мне вслед и шумно вздыхает.

Я отплываю в тумане. Восток розовеет.

(К. Паустовский)

V. ДОМАШНЕЕ ЗАДАНИЕ

1. Выучить теоретический материал: [1] § 54; [2] § 34.
2. Выполнить упражнение: [1] 587; [2] 219.

IV. ИТОГ УРОКА

Вопросы учащимся.

- Какова роль предложений в языке?
- Какие члены предложения составляют его грамматическую основу?
- Каковы отличия предложения от словосочетания?
- На какие вопросы отвечает подлежащее? сказуемое?

УРОК № 61

Тема. **Простые и сложные предложения. Значение и интонация сложного предложения**

Цель: формировать умение учащихся различать простые и сложные предложения; учить применять правила при расстановке знаков препинания в сложных предложениях; воспитывать любовь к природе.

Ожидаемые результаты: учащиеся вычлняют предложения в тексте; выделяют грамматическую основу; различают простые и сложные предложения; правильно ставят знаки препинания, находят в тексте изученные пунктограммы и объясняют их; обнаруживают и исправляют пунктуационные ошибки.

Оборудование: учебник, раздаточный материал, схема «Простое и сложное предложение».

Тип урока: комбинированный.

I. МОТИВАЦИЯ УЧЕБНОЙ ДЕЯТЕЛЬНОСТИ ШКОЛЬНИКОВ. ОБЪЯВЛЕНИЕ ТЕМЫ И ЦЕЛИ УРОКА

☑ Задание учащимся.

Выделите грамматическую основу в предложениях. Если возникли трудности, объясните, почему.

К концу апреля пробиваются свежие зелёные травинки, набухают почки деревьев. Везде лужи стоят, бегут ручейки.

II. АКТУАЛИЗАЦИЯ ОПОРНЫХ ЗНАНИЙ

☑ Проверка домашнего задания.

☑ Объяснительный диктант.

Запишите текст. Подчеркните грамматические основы предложений. Определите, чем выражены члены предложения.

С севера потянул слабый ветерок. В воздухе чувствовалась сырость. Вдали раздавались раскаты грома. Появилось большое подвижное облако. Из мохнатых туч бесконечным потоком полил ледяной дождь.

III. ВОСПРИЯТИЕ И УСВОЕНИЕ УЧЕБНОГО МАТЕРИАЛА

☑ Работа с учебником.

Прочитайте теоретический материал: [1] с. 271–272, 273 (теория В), с. 289.

☑ Работа со схемой.

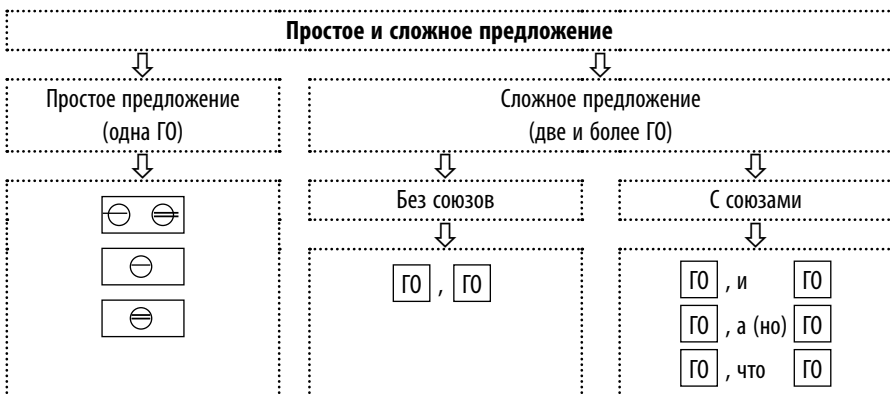

Вопросы учащимся.

— Какие предложения называются простыми, а какие — сложными?

— С помощью чего связываются простые предложения в сложные?

— Что вы знаете о постановке знаков препинания в сложном предложении?

Тренировочные упражнения*.

1. Подчеркните основы предложений. Найдите простые и сложные предложения. Составьте их схемы.

Туча закрыла солнце. Небо затянулось облаками, и пошёл тихий, серый дождь. Прошёл лёд, и речка широко отблескивала жёлтой водой. (*К. Паустовский*) Природа украшает нашу жизнь. Она несёт нам много радости. (*З. Клепинина*).

2. Из данных простых предложений составьте сложные, используя подходящие по смыслу союзы. Расставьте знаки препинания.

Летом я отдыхаю в лагере. Каждый год у меня появляются новые друзья. Я часто пишу своему другу в Киев. Он мне всегда отвечает. Я знаю. Он ждёт моих писем.

Творческая работа.

Закончите предложения так, чтобы образовалось сложное. Подчеркните грамматические основы.

Выглянуло солнце, и... . Дверь тихонько отворилась, но... . Я знаю, что... . Пришёл апрель, а... .

IV. ЗАКРЕПЛЕНИЕ ЗНАНИЙ, УМЕНИЙ И НАВЫКОВ

Тренировочные упражнения.

1. Запишите предложения, правильно расставив знаки препинания. Подчеркните грамматические основы. Составьте схемы предложений.

Иногда дул ветер но, он не проникал даже в открытые окна. Скрипнула дверь и Чайковский вышел на крыльцо. Дорога шла через поляну где росла, одинокая сосна. Вершина сосны качнулась дерево наклонилось, и вдруг рухнуло.

* Здесь и далее учитель также может воспользоваться пособием: Говердовская И. Б. Русский язык. 5 класс: Подбери слово. Поставь знаки препинания. — Х.: Веста: Издательство «Ранок».

2. Переведите с украинского языка на русский.

Ми жили в старому заповідному лісі, і мені ходити до школи було далеченько. Доводилося вставати рано, коли ще на небі мерехтіли холодні зорі. Учителі мене ніколи не лаяли, коли я запізнився до школи. Вони знали, що живу я далеко в лісі.

3. Составьте предложения к данным схемам.

1) $\boxed{\ominus \ominus}$, и $\boxed{\ominus \ominus}$. 2) $\boxed{\ominus \ominus}$, $\boxed{\ominus \ominus}$. 3) $\boxed{\ominus}$, но $\boxed{\ominus \ominus}$.

V. ДОМАШНЕЕ ЗАДАНИЕ

1. Выучить теоретический материал: [1] §55, 60.
2. Выполнить упражнение: [1] 589; [2] 88 (из текста выписать сложные предложения, подчеркнуть основы, объяснить постановку знаков препинания).

VI. ИТОГ УРОКА

Вопрос учащимся.

— Чем отличается сложное предложение от простого?

УРОК № 62

Тема. **Наблюдение за ролью второстепенных членов предложения**

Цель: развивать умение учащихся выделять грамматическую основу предложения; формировать умение различать нераспространённые и распространённые предложения; наблюдать за ролью второстепенных членов предложения; воспитывать любовь к природе.

Ожидаемые результаты: учащиеся выделяют грамматическую основу предложения; различают нераспространённые и распространённые предложения; различают роли второстепенных членов предложения.

Оборудование: учебник, раздаточный материал, карточки с заданиями, схема «Второстепенные члены предложения».

Тип урока: комбинированный.

I. МОТИВАЦИЯ УЧЕБНОЙ ДЕЯТЕЛЬНОСТИ ШКОЛЬНИКОВ. ОБЪЯВЛЕНИЕ ТЕМЫ И ЦЕЛИ УРОКА

Задание учащимся.

Сравните предложения в двух колонках и сделайте вывод.

Солнце греет.

Солнце греет всё жарче и жарче.

Сходит снег.

С середины апреля сходит снег на лесных полянах.

Звенит песенка.

На опушке леса звенит бодрая песенка зяблика.

II. АКТУАЛИЗАЦИЯ ОПОРНЫХ ЗНАНИЙ

Проверка домашнего задания.

Объяснительный диктант.

Расставьте знаки препинания в предложениях. Подчеркните грамматические основы. Определите, какими частями речи являются главные члены предложения.

Деревья шумели когда налетел ветер. Поют птицы мирно жужжат мухи. С земли ещё не сошёл снег а в душу уже просится весна. Дождь кончился но солнце не выходило из-за облаков.

Индивидуальная работа по карточкам.

КАРТОЧКА № 1

Переведите с украинского языка на русский. Подчеркните грамматические основы.

Перші до нас прилетіли граки. Навколо ще сніг лежить. А граки вже гуляють на проталинах. Граки відпочинуть після дороги, а потім вони почнуть будувати гнізда.

КАРТОЧКА № 2

Переведите с украинского языка на русский словосочетания. Обозначьте главное и зависимое слова, смысловую и грамматическую связь. С двумя словосочетаниями составьте предложения.

Вечірня зірка, сумую за тобою, зустрів біля будинку, гуляти в садочку, клаптик снігу, потягло прохолодою.

III. ВОСПРИЯТИЕ И УСВОЕНИЕ УЧЕБНОГО МАТЕРИАЛА

Слово учителя с элементами беседы.

Предложение может состоять только из грамматической основы. Оно называется **нераспространённым**. Если в предложении есть хоть один второстепенный член, оно называется **распространённым**. Второстепенные члены предложения поясняют главные.

Сравните:

когда?
(откуда?)
каких?

Вернулись птицы. Весной вернулись птицы из тёплых стран.

— Сделайте вывод, какова роль второстепенных членов предложения?

Работа со схемой.

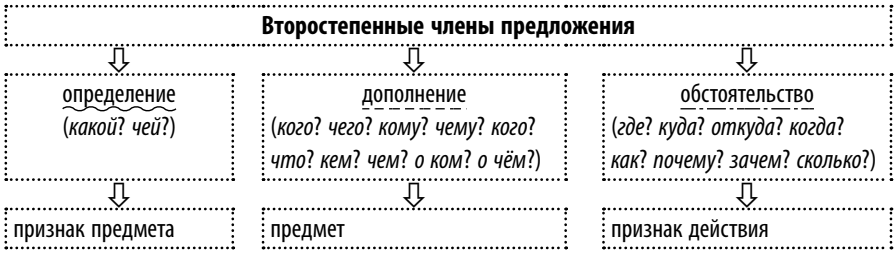

Тренировочное упражнение.

Спишите и подчеркните главные члены предложения. Поставьте вопросы к второстепенным членам предложения. Пользуясь схемой «Второстепенные члены предложения», определите роль второстепенных членов. Укажите нераспространённые и распространённые предложения.

Тиха украинская ночь.
 Прозрачно небо. Звёзды блещут.
 Своей дремоты превозмочь
 Не хочет воздух. Чуть трепещут
 Сребристых тополей листы.
 (А. Пушкин)

IV. ЗАКРЕПЛЕНИЕ ЗНАНИЙ, УМЕНИЙ И НАВЫКОВ

Работа с учебником.

Выполните упражнение: [1] 591; [2] 232.

Тренировочные упражнения.

1. Дополните предложения дополнениями. Составьте схемы предложений с дополнениями. Подчеркните члены предложения.

Я познакомился (с кем?). Все были довольны (чем?). Мы увлекаемся (чем?). Он не видел (кого? что?).

2. Определите границы предложений. Спишите, подчеркните основы. В распространённых предложениях подчеркните второстепенные члены, составьте схемы этих предложений.

Шторм кончился небо про..снилось пок..залось со..нце снега на сон..це окрасились в розовый цвет с волн исчезли белые гребни поднялась над водой каменная линия волнореза.

(А. Чаковский)

3. Составьте небольшой рассказ о вашей семье, используя распространённые предложения.

Образец: Мой отец строит дома. Моя мама шьёт одежду. Старший брат учится в институте. Дедушка ушёл на пенсию.

V. ДОМАШНЕЕ ЗАДАНИЕ

1. Выучить теоретический материал: [1] § 55; [2] §36.
2. Выполнить упражнение: [1] 590; [2] 235.

VI. ИТОГ УРОКА

Вопрос учащимся.

— Что вы узнали сегодня о второстепенных членах предложения?

УРОК № 63

Тема.

Типы предложений по цели высказывания. Восклицательные предложения. Вопросительные предложения с частицей ли. Знаки препинания в конце предложения. Логическое ударение

Цель: познакомить учащихся с видами предложений по цели высказывания; учить строить и правильно интонировать простые предложения с учётом цели высказывания и обстановки общения; воспитывать культуру речи у учащихся.

Ожидаемые результаты: учащиеся различают предложения, разные по целям высказывания; строят и правильно интонируют простые предложения с учётом цели высказывания и обстановки общения.

Оборудование: учебник, дидактический материал.

Тип урока: комбинированный.

Ход урока

I. МОТИВАЦИЯ УЧЕБНОЙ ДЕЯТЕЛЬНОСТИ ШКОЛЬНИКОВ. ОБЪЯВЛЕНИЕ ТЕМЫ И ЦЕЛИ УРОКА

Работа с текстом.

Спишите текст. Расставьте знаки препинания. Объясните их постановку.

Как прекрасно нынче утро
 Подожди одну минуту
 Я хочу поймать листок
 Его бросил тополёк
 Видишь, вон над той тропинкой
 Натянулась паутинка

II. АКТУАЛИЗАЦИЯ ОПОРНЫХ ЗНАНИЙ

Проверка домашнего задания.

Тренировочное упражнение.

Запишите под диктовку предложения. Подчеркните главные и второстепенные члены предложения. Составьте схему первого предложения.

Ночной туман лёг на траву. Холодная луна поднялась над чащами. Низко пролетела сова. Мы продвигались вперёд.

III. ВОСПРИЯТИЕ И УСВОЕНИЕ УЧЕБНОГО МАТЕРИАЛА

Работа с учебником.

1. Прочитайте теоретический материал: [1] с. 278–279; [2] с. 10.
2. Рассмотрите таблицу: [2] с. 5.

Тренировочные упражнения.

1. Запишите предложения. Расставьте и объясните знаки препинания. Укажите виды предложений по цели высказывания. Перестройте

вопросительные предложения так, чтобы появилась частица *ли*. Переведите вопросительные предложения с частицей *ли* на украинский язык и сделайте вывод о местоположении частиц *ли* и *чи* в обоих языках.

Ты решил эту задачу? Ты решил задачу. Реши эту задачу.

Ты читал этот рассказ? Ты читал этот рассказ. Прочти этот рассказ.

2. Перестройте предложения так, чтобы получились вопросительные, а потом побудительные предложения. Объясните знаки препинания при обращении.

Дети любят животных. Сестра сделала уроки. Ребята берегут природу.

3. Определите виды предложений по цели высказывания. Прочтите каждое предложение спокойно, а затем с выражением сильного чувства (как восклицательное). Запишите эти предложения как восклицательные. Как изменились знаки в конце предложения?

Это самая красивая улица в нашем городе. Ты взяла с собой книгу? Приезжайте к нам на праздник.

Слово учителя.

Выделение голосом отдельных слов может менять смысл предложений. Особенно важно это для вопросительных предложений, так как предполагает разные ответы:

Дома ты была? (Нет, в школе.) *Дома ты была?* (Да, я.) *Дома ты была?* (Да, была.)

Выделение интонацией отдельного слова называется **логическим ударением**.

Тренировочное упражнение.

Прочитайте оба вопроса по три раза, выделяя голосом разные слова, чтобы каждый раз чтение соответствовало новому ответу.

Ты записался в секцию баскетбола?

(Да, я. Да, я записался. Нет, футбола).

Витя прочитал эту книгу?

(Нет, Андрей. Да, прочитал. Нет, другую).

IV. ЗАКРЕПЛЕНИЕ ЗНАНИЙ, УМЕНИЙ И НАВЫКОВ

Объяснительный диктант.

После каждого предложения в скобках запишите, каким предложение является по цели высказывания и по интонации.

ВЕСНА

Наступила весна. Солнышко пригревает землю. Уже пробивается зелёная травка. Вот и наша роща. Были ли вы там? Слушали ли пение птиц? Приходите в рощу! Как там хорошо! Какой там чистый воздух! Как весна хороша!

Тренировочные упражнения.

1. Прочитайте предложения как вопросительные, затем как повествовательные. Произнесите их как восклицательные.

Ї вам дядя приехал? Это подарки? Все были рады?

2. С данными словами составьте и запишите вопросительные предложения. Любые два из них прочитайте с восклицательной интонацией.

О чѐм...? С кем...? Как...? Сколько...?

3. Переведите с украинского языка на русский. Перевод запишите. Объясните употребление частицы *ли*.

Чи є в тебе тлумачний словник?

Чи вмієш ти ним користуватись?

Чи звертався ти за допомогою до вчителя?

Творческая работа.

Прочитайте побудительные предложения — правила культуры поведения — с правильной интонацией. Допишите три-четыре составленных вами побудительных предложения на тему культуры общения.

Не перебивайте говорящего. Говорите с собеседником так, чтобы только он вас слышал. Не размахивайте руками во время разговора.

V. ДОМАШНЕЕ ЗАДАНИЕ

1. Выучить теоретический материал: [1] § 56, 57; [2] § 2, 4.
2. Выполнить упражнения: [1] 603, 605; [2] 11, 30.

VI. ИТОГ УРОКА

Вопросы учащимся.

— Какие бывают предложения по цели высказывания?

— Какое по цели высказывания предложение помогает построить частица *ли*?

— Какие виды предложений по интонации вы знаете?

УРОК № 64

Тема.

**Предложения с однородными членами,
соединёнными союзами и без союзов.
Интонация перечисления**

Цель: дать учащимся понятие об однородных членах предложения; обучать умению правильно ставить знаки препинания при бессоюзном соединении однородных членов предложения, при одиночных союзах; воспитывать любовь к природе.

Ожидаемые результаты: учащиеся имеют представление об однородных членах предложения; различают осложнённые однородными членами предложения; правильно ставят знаки препинания при бессоюзном соединении однородных членов предложения и при одиночных союзах.

Оборудование: учебник, схема «Однородные члены предложения».

Тип урока: комбинированный.

Ход урока

**I. МОТИВАЦИЯ УЧЕБНОЙ ДЕЯТЕЛЬНОСТИ ШКОЛЬНИКОВ.
ОБЪЯВЛЕНИЕ ТЕМЫ И ЦЕЛИ УРОКА** **Задание учащимся.**

Спишите, подчеркните грамматическую основу. Найдите слова, отвечающие на один и тот же вопрос.

Синицы, сойки, снегири
среди осин нашли приют,
свои сонаты создают
весь день — с зари и до зари.

II. АКТУАЛИЗАЦИЯ ОПОРНЫХ ЗНАНИЙ **Проверка домашнего задания.** **Объяснительный диктант.**

Подчеркните грамматические основы. Расставьте знаки препинания.

Всё притихло в ожидании грозы и только изредка налетал ветер. Посыпались первые крупные капли дождя и рванул ветер. Блеснула молния грянул гром. Потёмки сгустились деревья потеряли очертания.

(Д. Мамин-Сибиряк)

III. ВОСПРИЯТИЕ И УСВОЕНИЕ УЧЕБНОГО МАТЕРИАЛА

Работа с учебником.

Прочитайте теоретический материал: [1] с. 284.

Работа со схемой.

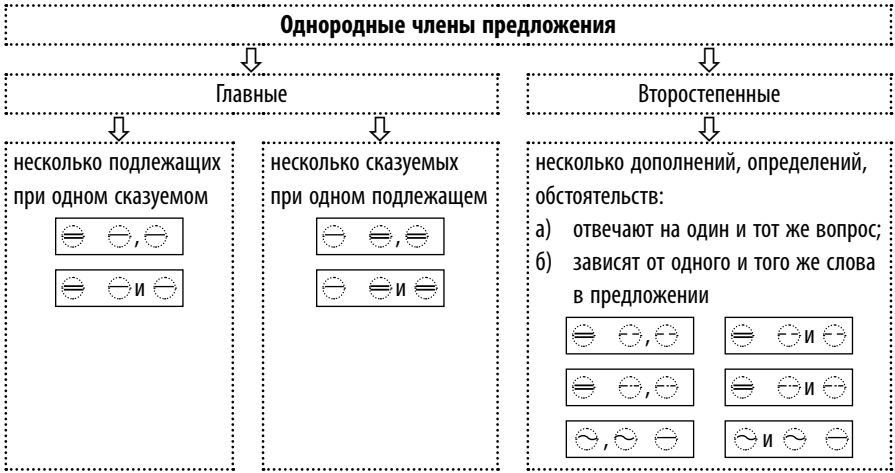

Вопросы учащимся.

- Какие члены предложения могут быть однородными?
- Как найти в предложении однородные члены? Приведите примеры.
- Когда ставятся и когда не ставятся знаки препинания при однородных членах?

Тренировочные упражнения.

1. Выпишите однородные члены вместе со словами, к которым они относятся. Составьте схемы данных сочетаний.

ЧТО ДАЁТ НАМ ЛЕС

В лесу растут сосна, ель, берёза, осина, дуб. В лесу мы собираем землянику, ежевику, чернику. Под пнями и сухими листьями собираем грибы. Летом в лесу стучит дятел, трепещет сорока, поёт дрозд. Живут в лесу зайцы и белки. Лес даёт нам дерево для постройки домов и изготовления бумаги.

2. Дополните предложения однородными членами, поставьте знаки препинания, где необходимо.

В нашем саду растут яблони На лугу пестрят ромашки Сосна и ... остаются зелёными круглый год. В зоопарке мы видели ярких попугаев и

3. Отгадайте загадки. Запишите предложения, подчеркните однородные члены.

Без рук, без топорёнка построена избёнка. (*Гнездо.*) Весной веселит, летом прохлаждает, осенью питает, зимой согревает. (*Лес.*) Без языка живёт, не ест, не пьёт, а говорит и поёт. (*Радио.*)

IV. ЗАКРЕПЛЕНИЕ ЗНАНИЙ, УМЕНИЙ И НАВЫКОВ

Тренировочные упражнения.

1. Каждое из предложений продолжите дважды: 1) чтобы получилось сложное предложение с союзом *и*; 2) чтобы получилось простое предложение с однородными членами, соединёнными союзом *и*.

Образец. Море глухо роптало. 1) Море глухо роптало, и волны бились о берег. 2) Море глухо роптало, бились о берег.

Надвигались тяжёлые облака. Налетел порывистый ветер.

2. Переведите с украинского языка на русский. Подчеркните однородные члены, объясните постановку знаков препинания. Составьте схемы предложений.

Їжак засопів, ворухнувся і боляче вколів долоню. З моря здіймалася чорна, важка, грізна хмара. Тумани танули в заростях, у променах сонця. Луки і поле зазеленіли. Дощ поглядає на ліси і поля.

V. ДОМАШНЕЕ ЗАДАНИЕ

1. Выучить теоретический материал: [1] § 58.
2. Выполнить упражнение: [1] 618; [2] 417 (выписать ряды однородных членов, составить схемы).

VI. ИТОГ УРОКА

Вопрос учащимся.

— Как распознать в предложении однородные члены?

УРОК № 65. I вариант

Тема.

**Запятая при однородных членах предложения, не соединённых союзами, с одиночными союзами и (за) и повторяющимися союзами и (да).
Запятая перед союзами а, но**

Цель: закрепить навыки учащихся правильно ставить знаки препинания при однородных членах, связанных повторяющимися сочинительными союзами и противительными союзами; развивать умение обнаруживать и исправлять пунктуационные ошибки; воспитывать культуру речи учащихся.

Ожидаемые результаты: учащиеся различают осложнённые однородными членами предложения; правильно ставят знаки препинания при бессоюзном соединении однородных членов предложения, при одиночных и повторяющихся союзах, а также перед противительными союзами; обнаруживают и исправляют пунктуационные ошибки.

Оборудование: учебник, карточки с заданиями, схема «Запятая при однородных членах предложения», раздаточный материал.

Тип урока: комбинированный.

Ход урока

I. МОТИВАЦИЯ УЧЕБНОЙ ДЕЯТЕЛЬНОСТИ ШКОЛЬНИКОВ. ОБЪЯВЛЕНИЕ ТЕМЫ И ЦЕЛИ УРОКА

Задание учащимся.

Допишите предложения, введя в них однородные члены. Расставьте знаки препинания. В каком предложении знак препинания отсутствует? Почему?

В саду цветут ромашки ... С приходом весны лес ожил ...
Стрекозы летают над цветами и ...

II. АКТУАЛИЗАЦИЯ ОПОРНЫХ ЗНАНИЙ

Проверка домашнего задания.

Объяснительный диктант.

Поставьте знаки препинания, подчеркните однородные члены, объясните орфограммы.

Проснулись полились первые звуки лесной симфонии. Мухи осы шмели укрываются в сухие убежища. Костёр горел жарко

с треском. Ветерок поиграл листьями клёна и дуба. Море шумело пенилось.

Индивидуальная работа по карточкам.

КАРТОЧКА № 1
 Дополните предложения однородными членами, поставьте знаки препинания.
НАША ШКОЛА
 Наша школа большая На первом этаже находятся столовая Поднимаемся на второй и ... этажи. Здесь кабинеты физики В школе у нас чисто

КАРТОЧКА № 2
 Разберите предложения по членам. Определите распространённые и нераспространённые предложения.
 Утро. Солнце ещё не взошло. Мы собрались в поход. Далеко грянул первый гром. Тучи прошли стороной.

КАРТОЧКА № 3
 Докажите, что предложения сложные. Расставьте знаки препинания.
 Волны звучали солнце сияло море смеялось. Облака над морем потемнели море повеяло прохладой. Ревел гром блистали молнии шуршала трава. (М. Горький) Небо расчищалось синело капли срывались и сверкали в воздухе. (В. Короленко)

III. ВОСПРИЯТИЕ И УСВОЕНИЕ УЧЕБНОГО МАТЕРИАЛА

Работа со схемой.



Работа с учебником.

Прочитайте теоретический материал: [1] с. 284–285.

Тренировочные упражнения.

1. Спишите, расставляя знаки препинания, где необходимо.

Мои сыновья увлекаются не охотой а рыбной ловлей. А мои парни любят охоту и рыбную ловлю. Солнце показалось из-за туч но скоро скрылось. День был пасмурный но тёплый. Небо и светлело и холодело и синело. Сад наполнился шумом да смехом.

2. Запишите предложения (по вариантам). Расставьте знаки препинания.

Рыба видит приманку а не крючок. Книга в счастье украшает а в несчастье утешает. Лето собирает а зима поедает. Счастье в воздухе не вьётся а руками достаётся.

I вариант

Сложные с союзом *а*.

II вариант

Простые с однородными членами, соединёнными союзом *а*.

IV. ЗАКРЕПЛЕНИЕ ЗНАНИЙ, УМЕНИЙ И НАВЫКОВ

Тренировочные упражнения.

1. Найдите и исправьте ошибки в расстановке знаков препинания.

День придёт, и заботу принесёт. Лёгкий туман окутал, и берёзы, и сосны, и ели. Засвистал, да защёлкал в кустах соловей. Солнце осветило деревья, кусты, и поляны.

2. Переведите с украинского языка на русский. Подчеркните однородные члены предложения. Выпишите из текста три любые словосочетания, выделите в них главное и зависимое слова, укажите смысловую и грамматическую связь.

Білка сторожко озирає галявину, а потім збігає на землю, біжить по траві й зупиняється біля гриба. Схопила його, понесла на ялину, настромила на сучок і знову озирає галявину. Біля галявини ростуть і дуби, і сосни, і ліщина, і берези.

3. Дайте полные ответы на вопросы, используя предложения с однородными членами.

Какие уроки у вас будут завтра? Что ты делаешь, готовясь к завтрашним урокам? Чем занимаешься вечером?

V. ДОМАШНЕЕ ЗАДАНИЕ

1. Подготовиться к контрольной работе.
2. Выполнить упражнение: [1] текст Д, с. 298 (подчеркнуть грамматические основы); [2] 421 (подчеркнуть грамматические основы и однородные члены предложения).

VI. ИТОГ УРОКА

Вопрос учащимся.

— Что сегодня на уроке для вас было самым сложным?

УРОК № 65. II вариант

Тема. **Повторение изученного по теме «Синтаксис»**

Цель: повторить и закрепить материал по изученной теме; проверить умение учащихся применять полученные знания; воспитывать интерес к русскому языку.

Ожидаемые результаты: учащиеся определяют главное слово в словосочетании, отличают словосочетания от других сочетаний слов; различают предложения по цели высказывания и по интонации, выделяют грамматическую основу предложения и второстепенные члены, ставят знаки препинания в предложениях с однородными членами; различают простые и сложные предложения, ставят знаки препинания в сложном предложении; работают с текстом.

Оборудование: раздаточный материал (зелёные кружки-светофоры), карточки с заданиями.

Тип урока: систематизация и обобщение знаний (урок-путешествие).

Ход урока

I. МОТИВАЦИЯ УЧЕБНОЙ ДЕЯТЕЛЬНОСТИ ШКОЛЬНИКОВ. ОБЪЯВЛЕНИЕ ТЕМЫ И ЦЕЛИ УРОКА

Интерактивное упражнение «Микрофон».

— От сегодняшнего путешествия я жду...

II. АКТУАЛИЗАЦИЯ ОПОРНЫХ ЗНАНИЙ

Проверка домашнего задания.

III. ОСНОВНОЕ СОДЕРЖАНИЕ РАБОТЫ

(На доске изображена карта страны Синтаксис-Пунктуация.)



Слово учителя.

Ребята, сегодня мы с вами отправляемся в путешествие по необычной стране с двойным названием. Нам предстоит отправиться по маршруту, представленному на карте. В каждом городе вас ожидают задания, только справившись с ними, вы сможете отправиться дальше. Занимайте места в наших небольших вагонах (работа 3–4 группами). Перед вами лежат зелёные кружки-светофоры. Ими вы будете сигнализировать, что готовы к ответу. Однако прежде чем наш поезд сможет отправиться, дайте ответ на вопрос: «Почему эта страна имеет двойное название и не хочет распадаться на две отдельных страны?»

Город Словосочетание.

1. Определите, где жители города (словосочетания), а где туристы (другие сочетания слов).

Мрачные тучи, нахмурилось небо, старый лес, приготовились к работе, закружил и умчался, капли дождя, гремит гром, летняя гроза, сверкает молния, яркое солнце, водная гладь, вершины деревьев.

2. Заспорили жители города, кто в их семьях главный. Помогите им решить спор. Определите главное и зависимое слова в словосочетаниях.

Раннее утро, лёгкий туман, поднимается высоко, стоит в лесу, вершины берёз, весело журчит, нити паутины, протянулись от дерева, шляпка гриба, шуршит под ногами, на фоне листвы.

3. В данном предложении потерялись словосочетания. Помогите найти пропажу! Вычлените словосочетания из предложения.

В еловом лесу с утра до позднего вечера мелькают проворные белки.

4. Жители города забыли, кто из них где живёт. Помогите им найти свой дом. Обратите внимание на вывески домов.

сущ. + сущ.	глагол + сущ.	прилаг. + сущ.

Украшать комнату, сушка грибов, журчание ручейка, пение птиц, слушаем рассказ, беречь природу, просторные поля, высокие деревья, тёплый дом, пушистое одеяло, готовит еду.

Город Простое предложение.

1. Жители этого города носят фамилии Повествовательный, Вопросительный, Побудительный. А некоторые носят двойную фамилию: Повествовательный-Восклицательный, Побудительный-Восклицательный, Вопросительно-Восклицательный. Найдите и определите фамилии жителей.

ВОЗЬМИ МЕНЯ, КОСМОНАВТ!

Далеко-далеко загадочно щурится одинокая звезда. Как называется эта таинственная звёздочка? Такая ли она большая и горячая, как солнце? Далеко ли она, можно ли до неё долететь? Как я вам завидую, космонавты! О, если бы и мне побывать в космосе! Возьми меня с собой, космонавт! А звезда горит. Она манит к себе маленького мечтателя.

2. Жители района Нераспространённый хотят переехать в Распространённый. Помогите им и укажите их роли (подчеркните главные и второстепенные члены предложения).

Весна наступила. Солнышко глядит. Оно пригревает. Травка пробивается. Ландыш расцветает.

3. Жители проспекта Однородные члены предложения мечтают о больших семьях. Помогите им подобрать родственников.

Дети на концерте декламировали, В лесу растут берёза, Солнце осветило дом, ... , Дождь пробежал по крышам, Над морем поднималась чёрная, ... туча.

4. Данные гости приехали из соседней страны Мовознавство. Помогите им почувствовать себя как дома. (Переведите, расставьте границы предложений.)

Гусенята росли швидко незабаром пух змінився на пір'я вони стали їсти овес і бігали за мною всюди я ходив з ними до їдальні кухар завжди давав їм рисової каші з компотом гусенята стали вже потроху літати.

Город Сложное предложение.

1. Некоторые жители города Простое предложение поженились и переехали в город Сложное предложение. Как они теперь выглядят? (Превратите простые предложения в сложные.)

Тишина в предрассветном бору. Слегка ветер колышет сосны.

Подул ветер. По тропинкам понеслись листья.

Вечером солнце уходит за горизонт. В окнах домов отражается ещё светлое небо.

2. В город также приезжают туристы, особенно часто из соседнего города Простое предложение, наиболее часто — с проспекта Однородные члены. Найдите среди коренных жителей простые предложения. Расставьте знаки препинания во всех предложениях.

Сильно рванул ветер и со свистом закружил по степи. Зелёный огонь погас и тени исчезли. Ручей журчал лошади жевали время тянулось бесконечно. Пришла весна и разукрасила всё вокруг яркими красками. Грянул гром и первые крупные капли упали на подоконник открытого окна.

3. Эти жители только переехали из города Простое предложение и чувствуют себя здесь пока неуютно. Помогите им обустроиться.

Над широкой рекой опустился вечер, и... . В воздухе стоял аромат душистых трав, а... . Ночи были ещё прохладные, но... .

4. Данные жители постоянно ссорятся. Давайте поможем им правильно соединиться. Замените союзы, расставьте знаки препинания.

День был солнечный а вдруг набежала тучка. Скоро солнечный дождь кончился но появилась радуга. Один конец её упирался в деревню и другой уходил далеко в луга.

Город Текст.

1. В этом городе нас встречает таможня. Она проверит, умеем ли мы отличать текст от набора предложений. Определите, где дан текст, а где — предложения.

Однажды на рассвете мы отправились на рыбалку. Пришли на место, закинули удочки. Но я смотрел не на поплавки, а на то, как у другого берега ребята купали лошадей. Искупали, сели на них

Самая трогательная птица — жаворонок. Над соседним лесом показался краешек солнца. Клёв в то утро был отменный. Бабушка нашим уловом была довольна. Солнце чуть помедлило, словно запуставшись в ветвях деревьев, и вдруг

верхом и поскакали по крутому берегу реки. В это время появилось солнце! Было так прекрасно: кони в золотых лучах солнца!

выкатилось на простор золотым колесом и огненными спицами. Жаворонок и пьёт, и радуется, как ребёнок. Несколько минут я стоял как заворожённый.

2. Познакомимся поближе с жителями этого города. Прочитайте текст. Ответьте на вопросы и выполните задания, данные после него.

КОНИ

Редко в наших местах встретишь теперь коней. А встретив — всегда обрадуешься. Один раз вышел на поляну, и вдруг — кони. Остановился, смотрю.

Кони тоже почувствовали близкого человека, подняли головы, смотрят на меня. А когда я пошёл дальше — кони двинулись неторопливо за мной. Я заволновался. Не знаю, чьи кони и куда им надо идти. Может, им в другую страну, а они — за мной.

Так они и шли за мной, а я гордился. Я был теперь не простой человек, а с конями.

Потом-то они отстали.

(Ю. Коваль)

- Назовите признаки текста (докажите, что это текст).
- Определите тип и стиль речи данного текста.
- Что выражает заголовок: тему или основную мысль?
- Какова основная мысль данного текста?
- Какую иллюстрацию вы бы нарисовали к этому тексту?
- Почему в тексте почти нет прилагательных?
- Перескажите текст.

IV. ДОМАШНЕЕ ЗАДАНИЕ

Повторить теоретический материал по изученной теме.

V. ИТОГ УРОКА

Беседа с учащимися.

- Определите, какой вагончик быстрее всех справился с заданием, выделите лучших путешественников.
- Какой этап путешествия был самым интересным?

Тема. **Контрольная работа. «Синтаксис»**

Цель: осуществить контроль знаний, умений и навыков учащихся по изученной теме; воспитывать любовь к природе.

Ожидаемые результаты: учащиеся правильно ставят знаки препинания в предложениях с однородными членами, в сложных предложениях; различают простые и сложные предложения; выделяют грамматическую основу предложения; определяют главное и зависимое слова в словосочетании; составляют словосочетания по данной схеме; проявляют орфографическую зоркость.

Оборудование: текст диктанта, тестовые задания.

Тип урока: контроль и коррекция знаний.

Ход урока

**I. МОТИВАЦИЯ УЧЕБНОЙ ДЕЯТЕЛЬНОСТИ ШКОЛЬНИКОВ.
ОБЪЯВЛЕНИЕ ТЕМЫ И ЦЕЛИ УРОКА**

Ознакомление с критериями оценивания диктанта или тестовых заданий. Проведение инструктажа по написанию диктантов или выполнения заданий тестового характера.

II. ОСНОВНОЕ СОДЕРЖАНИЕ РАБОТЫ

Учитель на своё усмотрение проводит диктант или тестирование.

Диктант.

I вариант

ЭТАЖИ ЛЕСА

У птиц и зверьков в лесу есть свои этажи. Мышки живут в корнях, соловьи вьют гнёздышки на земле. Дрозды устраиваются на кустарниках, а дятлы, синички, совы селятся ещё выше. На самом верху селятся хищники. Это ястребы и орлы.

Однажды лесорубы спилили прогнившее дерево, и птенчики синицы вместе с гнёздышком вывалились из дупла. Прилетела мать, у неё в клюве был червяк. Она порхала, трепетала крылышками, но не могла догадаться спуститься на землю.

Тогда люди положили гнёздышко на соседнюю берёзку. Счастливая мать радостно встретила птенчиков.

(85 сл.)

(По М. Пришвину)

II вариант

ВЕНЦЕНОСНЫЙ ЖУРАВЛЬ

Венценосные журавли живут и выводят птенцов только в Африке. Они очень яркие и красивые. У них пышный хохолок из ярких перьев на голове и яркий подбородок.

Около рек и озёр охотятся журавли на саранчу. Они сильно шлёпают по земле ногами, поднимают из травы насекомых и ловко хватают их.

Журавли никогда не садятся на деревья и гнёзд на них не вьют. А вот венценосные журавли любят гнездиться на деревьях, посидеть на них, посмотреть с высоты, что делается кругом.

(79 сл.)

(По И. Акимовичу)

Выполнение учащимися тестовых заданий.

(Каждое правильно выполненное задание оценивается в 2 балла.)

1. Укажите строку, в которой все группы слов являются словосочетаниями:

✓ А весенний ветер, капельки росы, идти по дороге;

Б мой друг, брат и сестра, интересный рассказ;

В пчелиный мёд, ветер стихает, читать журнал.

Запишите три примера словосочетаний, обозначьте главное слово.

2. Укажите побудительное предложение.

А Произошло маленькое недоразумение.

Б Музыка звучала всё громче.

✓ В Мойте руки перед едой.

Составьте и запишите вопросительное предложение.

3. Укажите предложение, в котором правильно выделена грамматическая основа.

А Вкусные пироги печёт бабушка.

Б В воздухе запахло дождём.

В Знаете ли вы украинскую речь?

Составьте и запишите предложение. Определите, какими частями речи выражена грамматическая основа. Выделите грамматическую основу.

4. Укажите нераспространённое предложение.

А К утру посвежело.

✓ Б Звезда упала и растаяла.

В Любите книгу!

Составьте и запишите распространённое предложение. Подчеркните члены предложения.

5. Укажите предложение с однородными сказуемыми.

✓ А Помигал красный фонарь на площадке вагона и исчез.

Б Всю ночь шёл дождь, капли барабанили по крыше.

В Мы любим читать приключенческие книги.

Составьте и запишите предложение с однородными членами, между которыми стоит союз *а*.

6. Укажите сложное предложение (знаки препинания не расставлены).

А Дружба крепка не лестью а правдой и честью.

Б Солнце показалось из-за туч но скоро скрылось.

✓ В Иногда дул ветер но он не проникал даже в открытые окна.

Составьте сложное предложение, подчеркните в нём грамматические основы.

III. ДОМАШНЕЕ ЗАДАНИЕ

1. Выполнить упражнение: [1] 599.

2. Описать, что рисует ваше воображение, когда вы слышите слово «подснежник».

IV. ИТОГ УРОКА

Ответы на вопросы учащихся.

УРОК № 67

Тема. **Речевая деятельность. Изложение текста художественного стиля, содержащего описание**

Цель: развивать умение учащихся воспроизводить по памяти прослушанный текст; грамотно писать; воспитывать любовь к природе.

Ожидаемые результаты: учащиеся коллективно составляют простой план изложения; воспроизведут по памяти прослушанный текст; грамотно пишут.

Оборудование: текст для изложения.

Тип урока: применение знаний и умений.

Ход урока

I. МОТИВАЦИЯ УЧЕБНОЙ ДЕЯТЕЛЬНОСТИ ШКОЛЬНИКОВ. ОБЪЯВЛЕНИЕ ТЕМЫ И ЦЕЛИ УРОКА

Ознакомление с критериями оценивания изложения. Инструктаж по проведению изложения.

II. АКТУАЛИЗАЦИЯ ОПОРНЫХ ЗНАНИЙ

Проверка домашнего задания.

Вопросы учащимся.

- Какие стили речи вы знаете?
- Какие типы речи вам известны?
- Что называется описанием?
- Какова роль описания в художественном стиле?

III. ОСНОВНОЕ СОДЕРЖАНИЕ РАБОТЫ

Чтение текста учителем.

I вариант

ЧЕРЁМУХА

На берегу ручья распустилась и цветёт черёмуха.

Это очень приятное, зелёное и весёлое деревцо. Оно всегда улыбается, а весной, когда душистые белые цветы сплошь его покрывают, даже смеётся. Любуясь на цветущую черёмуху, сам невольно начинаешь улыбаться. Весною мы всегда приглядываемся к черёмухе. Если на ней раскрылись почки, значит окончательно проснулась и потеплела земля, а весна вошла в полную силу...

Когда на черёмухе забелеют и запахнут пышные кисти цветов, жук и комар в лесу появились.

Даже в самых глухих северных местах можно увидеть черёмуху. Там, где не растут сладкие вишни и нет хороших садов, ребята

лакомятся ягодами лесной черёмухи, а хозяйки пекут пироги со сладкой черёмуховой начинкой.

(107 сл.)

(И. Соколов-Микитов)

II вариант

БОБРЁНОК

Весной снег быстро растаял, вода поднялась и затопила бобровую хатку.

Бобры перетасили бобрят на сухие листья, но вода подобралась ещё выше, и пришлось бобрятам расплываться в разные стороны.

Самый маленький бобрёнок выбился из сил и стал тонуть. Я замелил его и вытащил из воды.

Дома он долго чистился и сушился. Потом нашёл веник за печкой и стал грызть.

Всю ночь я бродил по лесу с ружьём, а утром вернулся домой. По всему полу белые стружки валяются, а у стола ножка тонкая-тонкая. Бобрёнок её со всех сторон подгрыз, а сам спрятался за печку.

За ночь вода спала. Посадил я бобрёнка в мешок и поскорее отнёс к реке.

(107 сл.)

(По Г. Снегирёву)

Беседа по тексту.

I вариант

- Какого типа и стиля текст?
- Когда черёмуха особенно красива?
- Какие приметы люди связывают с черёмухой?
- Кто любит ягоды лесной черёмухи?
- Как это дерево называют в Украине? (Черемшина, черемха, черемуха.)
- Какова основная мысль текста? Что отражает его заголовок: тему или основную мысль?
- Как ещё можно озаглавить текст?

II вариант

- Какие бедствия терпят животные во время разлива рек?
- Где живут бобры?
- Какую картину увидел охотник по возвращении домой?

- Тема или основная мысль отражена в заголовке?
- Какова основная мысль текста?
- Определите стиль и тип речи данного текста.

Словарная работа.

I вариант

1. Запишите выражения, использованные автором для описания черёмухи.

(Раскрылись почки — потеплела земля, весна вошла в полную силу; зацвела черёмуха — жук и комар появились в лесу.)

2. Подберите синонимы к прилагательным: приятное, весёлое (дерево). В каком значении (прямом или переносном) употреблены слова?
3. Какие прилагательные-эпитеты использует автор для описания черёмухи?

(Душистые (цветы), пышные (кисти).)

II вариант

1. Перечислите глаголы, характеризующие действия бобрёнка дома у охотника.

(Чистился, сушился, стал грызть, подгрыз, спрятался.)

2. Найдите в тексте наречия и подберите к ним антонимы.

Орфографическая работа.

I вариант

Объясните орфограммы в словах: ручья, цветёт, черёмуха, улыбается, душистое, начинаешь, улыбаться, почки, забелеют, комар, сладкие, хороших, лакомятся.

II вариант

1. Объясните правописание слов *грызть*, *стружки*, *ружьё*.
2. Объясните постановку знаков препинания в первом предложении. Какое оно по цели высказывания?

Коллективное составление плана текста.

ПРИМЕРНЫЙ ПЛАН К ТЕКСТУ «ЧЕРЁМУХА»

1. Весёлое деревце.
2. Черёмуха и народные приметы.
3. Любимое лакомство ребят.

ПРИМЕРНЫЙ ПЛАН К ТЕКСТУ «БОБРЁНОК»

1. Половодье.
2. Потерпевший.
3. В избе у охотника.
4. Ночная работа гостя.
5. Скорей к реке.

V. ДОМАШНЕЕ ЗАДАНИЕ

Выполнить упражнение: [1] текст Г, с. 297; [2] 455.

V. ИТОГ УРОКА

Вопрос учащимся.

— Понравился ли вам текст для изложения? Почему?

УРОК № 68

Тема. **Речевая деятельность. Диалог и монолог**

Цель: углубить представление учащихся о диалоге и монологе; об оформлении диалога; совершенствовать навыки работы с текстом; воспитывать культуру речи учащихся.

Ожидаемые результаты: учащиеся имеют представление о диалоге и монологе; демонстрируют навыки работы с текстом: озаглавливают текст, определяют тему и основную мысль, отвечают на вопросы по тексту; составляют небольшие по объёму тесты монологического характера; оформляют диалог.

Оборудование: учебник, дидактический материал.

Тип урока: применение знаний и умений.

Ход урока

I. МОТИВАЦИЯ УЧЕБНОЙ ДЕЯТЕЛЬНОСТИ ШКОЛЬНИКОВ. ОБЪЯВЛЕНИЕ ТЕМЫ И ЦЕЛИ УРОКА

Задание учащимся.

Прослушайте отрывок из стихотворения С. Михалкова «Лапуся». Вы скажите своё отношение к герою. Что он не учитывает в ситуации общения?

Я не знаю, как мне быть —
Начал старшим я грубить.
Скажет папа: — Дверь открыта!
Притвори её, герой! —
Я ему в ответ сердито
Отвечаю: — Сам закрой!
За обедом скажет мама:
— Хлеб, лапуся, передай! —
Я в ответ шепчу упрямо:
— Не могу. Сама подай!

II. АКТУАЛИЗАЦИЯ ОПОРНЫХ ЗНАНИЙ

Проверка домашнего задания.

Вопросы учащимся.

- Для чего нужна людям речь?
- Какой формой речи мы чаще пользуемся — устной или письменной?
- Что такое текст?
- Что такое тема и главная мысль высказывания?
- В чём разница между диалогом и монологом?
- В каких ситуациях вы чаще используете диалог, а в каких — монолог?

III. ФОРМИРОВАНИЕ УМЕНИЙ И НАВЫКОВ

Слово учителя.

Монолог (от *греч.* monologos из monos — один + logos — речь) — форма речи, обращённой говорящим к самому себе, не рассчитанной на словесную реакцию другого лица. Монологическая речь, в отличие от диалогической, характеризуется своей развёрнутостью, стремлением широко охватить тематическое содержание высказывания.

Работа с текстом.

1. Внимательно прочитайте текст из упражнения: [1] 453; [2] 129 и дайте ответы на вопросы.
 - Какова тема и главная мысль текста?
 - Докажите, что это монолог.
 - Озаглавьте текст.
 - Из скольких частей состоит этот текст?

— Важная ли тема поднята в тексте? Согласны ли вы с автором высказывания? Как сам автор доказывает свою мысль?

2. Составьте 3–4 предложения по данной теме, в которых вы поддержите мысль автора или опровергнете её.

Слово учителя.

Диалог (от *греч.* dialogos — беседа) — форма речи, при которой происходит непосредственный обмен высказываниями между двумя или несколькими лицами. Для диалога характерна краткость высказывания, использование внеречевых средств (мимика, жесты), большая роль интонации и т. д.

Работа с учебником.

1. Прочитайте текст: [1] текст Г, с. 218–219; [2] упражнение 368.
2. Прочитайте только диалог из данного текста по ролям.

Беседа по тексту.

— Докажите, что прочитанный вами отрывок является диалогом.

— Из чего состоит диалог? Как он оформлен?

— Значение каких слов вам непонятно?

— Найдите в диалоге неполные предложения. Понятно ли вам их содержание?

— Какова главная мысль диалога?

IV. ЗАКРЕПЛЕНИЕ ЗНАНИЙ, УМЕНИЙ И НАВЫКОВ

Работа с текстом.

1. Прочтите стихотворение «Дождь» С. Маршака.

По небу голубому
 Проехал грохот грома,
 И снова всё молчит.
 А миг спустя мы слышим,
 Как весело и быстро
 По всем зелёным листьям,
 По всем железным крышам,
 По цветникам, скамейкам,
 По вёдрам и по лейкам
 Пролётный дождь стучит.

2. Ответьте одним предложением на вопрос: «О чём этот текст?»

Творческая работа.

Составьте самостоятельное высказывание на тему, заданную в стихотворении.

Примеры работ учащихся

ДОЖДЬ

Он начинается с того, что небо закрывают густые серые тучи. Ласточки летают низко над землёй, закрывают свои бутончики цветы, петухи громко кукарекают. Подул холодный ветер. Уже начинается греметь гром. Издалека видно, как над лесом сверкает молния, и вот потихоньку начинается дождь. Немного подмокла земля, тучи стали темнее, а на речке от капель дождя на воде появляются «чашечки». И вот дождь усиливается: громче гремит гром, ярче сверкает молния. Прошло немного времени, и буря утихла. Появились просветы в небе, и перестали греметь гром и сверкать молния. Ещё немного капает дождь. А над речкой появилась радуга. Вот что такое дождь.

(Кристина С.)

ДОЖДЬ

Дождь прекрасен, он соединяет небо и землю. Есть несколько видов дождей, самый хороший — это летний грибной дождь. Есть длинный осенний дождь, а также летний дождь с грозой. Я люблю наблюдать за летним грозовым дождём с крыльца на даче. А ещё я люблю гулять под грибным дождём.

(Дима Л.)

Работа в парах.

На основе составленных высказываний подготовьте и прочитайте диалог на тему «Дождь».

V. ДОМАШНЕЕ ЗАДАНИЕ

Выучить диалог из любимой сказки и разыграть его по ролям.

VI. ИТОГ УРОКА

Вопрос учащимся.

— Что сегодня на уроке было самым интересным?

УРОК № 69

Тема. **Речевая деятельность. Этикетный диалог**

Цель: формировать навыки построения диалога; ознакомить учащихся с правилами поведения во время беседы; воспитывать культуру речи и поведения школьников.

Ожидаемые результаты: учащиеся участвуют в этикетных диалогах, составленных как по заданному образцу, так и самостоятельно, используют при этом изученные стандартные, в том числе этикетные выражения; соблюдают необходимую интонацию, проявляют доброжелательность, используют невербальные средства коммуникации.

Оборудование: учебник, дидактический материал.

Тип урока: применение знаний и умений.

Ход урока

I. МОТИВАЦИЯ УЧЕБНОЙ ДЕЯТЕЛЬНОСТИ ШКОЛЬНИКОВ. ОБЪЯВЛЕНИЕ ТЕМЫ И ЦЕЛИ УРОКА

Коллективная работа.

Охарактеризуйте Лилию, героиню повести А. Толстого «Детство Никиты», по репликам из диалогов.

1) — Тетя Саша, вы позволите мне клеить коробочку?

— Клей, милая, что хочешь.

2) — Вам для чего эта коробочка? — вполголоса спросил Никита.

— Это коробочка для кукольных перчаток, — ответила Лиля серьёзно, — вы мальчик, вы этого не поймёте.

3) — Мамочка, дайте мне, пожалуйста, чистенькую тряпочку. У новой куклы, Валентины, разболелась нога, я беспокоюсь за её здоровье.

II. АКТУАЛИЗАЦИЯ ОПОРНЫХ ЗНАНИЙ

Проверка домашнего задания.

Беседа с учащимися.

— Что такое диалог?

— Какие правила построения диалога вы знаете?

— Как оформляется диалог в письменной речи?

— Какие правила культуры общения вы уже знаете?

III. ФОРМИРОВАНИЕ УМЕНИЙ И НАВЫКОВ

Слово учителя.

Диалоги бывают этикетные и информационные (диалог-расспрос). С информационными диалогами мы познакомились на прошлом уроке, когда расспрашивали друг друга о дожде. Сегодня же познакомимся с этикетным.

Этикет (с *фр.* — ярлык, этикетка) — совокупность правил поведения, касающихся отношения к людям (обхождение с окружающими, форма обращения и приветствия, поведение в общественных местах, манеры и одежда).

Самую важную роль в этикете играет речь. Всем с детства известны формулы вежливости: «Здравствуйте! Извините, пожалуйста! Благодарю! Будьте так добры!»

Однако у этикета есть и несловесные средства (взгляд, мимика, жесты). Важно не только то, что ты говоришь, но и как (то есть интонация).

Работа с текстом.

Прочитайте текст: [1] с. 205; [2] упражнение 438.

Беседа по тексту.

— Какова основная мысль текста?

— Какие правила вежливого поведения нарушили школьники и продемонстрировал старик?

— Расскажите, какие правила вежливого поведения нужно соблюдать, обращаясь к старшим? младшим?

Работа в парах.

Постройте диалог, вводя в него формулы вежливости.

— Почему в прочитанном вами ранее тексте были только отдельные реплики, а у вас получился диалог?

Работа с учебником.

1. Прочитайте этикетные диалоги по ролям: [1] упражнения 158, 202, 458.
2. Восстановите пропущенные реплики диалогов: [1] упражнения 48, 7 (с. 187).

IV. ЗАКРЕПЛЕНИЕ ЗНАНИЙ, УМЕНИЙ И НАВЫКОВ

Слово учителя.

Несколько слов стоит сказать о том, как мы общаемся по телефону. С тех пор как изобрели телефон, люди стали реже приходить друг к другу в гости, хотя никакой телефон не может заменить живого человеческого общения. Но поскольку обойтись без этого вида связи мы уже не можем, важно научиться правильно общаться по телефону.

Работа в парах.

Составьте телефонные диалоги.

- 1) Между одноклассниками о заданном домашнем задании.
- 2) Между друзьями о совместном походе на каток.
- 3) Между ребятами, посещающими одну спортивную секцию или кружок.
- 4) Между мамой и дочкой (сыном) с просьбой о помощи по хозяйству (мама задерживается на работе).

Обсуждение диалогов.

V. ДОМАШНЕЕ ЗАДАНИЕ

Составить этикетный диалог телефонного разговора с бабушкой.

VI. ИТОГ УРОКА

Вопрос учащимся.

— Какие правила поведения во время беседы вы знаете?

УРОК № 70. I вариант

Тема. **Повторение**

Цель: повторить изученный материал, проверить степень усвоения учащимися орфографических и пунктуационных правил; воспитывать у учащихся познавательный интерес.

Ожидаемые результаты: учащиеся знают изученные орфо- и пунктограммы и находят их в тексте; подбирают синонимы к словам; определяют слово по его лексическому зна-

чению; разбирают слово по составу; знают части речи и различают их; определяют количество букв и звуков в словах, знают звуковое значение букв; определяют основу предложения; различают простые и сложные предложения; выделяют однородные члены предложения.

Оборудование: учебник, дидактический материал.

Тип урока: систематизация и обобщение знаний.

Ход урока

I. МОТИВАЦИЯ УЧЕБНОЙ ДЕЯТЕЛЬНОСТИ ШКОЛЬНИКОВ. ОБЪЯВЛЕНИЕ ТЕМЫ И ЦЕЛИ УРОКА

Интерактивное упражнение «Микрофон».

— Самым сложным разделом в курсе русского языка 5 класса для меня был...

II. АКТУАЛИЗАЦИЯ ОПОРНЫХ ЗНАНИЙ

Проверка домашнего задания.

Задания учащимся.

1. Вставьте пропущенные буквы и знаки препинания. Подчеркните грамматические основы. Найдите простые и сложные предложения.

Стриж.. и ласто..ки н..сились ни..ко над землёй. Обл..ка вн..-
запно пот..мнели св..ркнула молния. Ре..кий дождь пост..пенно
превр..тился в спл..шной ливень и на землю посыпался крупный
гра.. . Ветки дерев..ев обвисли под тяжест..ю д..ждевой воды и блес-
тели под лучами со..нца.

2. Разберите по членам предложения первые два предложения и составьте их схему. Как связаны однородные члены предложения?
3. Запишите звуковые значения слов: *ливень, тяжестью, солнце, редкий*. Определите в них количество букв и звуков.
4. Разберите по составу слова: *дождевой, обвисли*. Подберите к ним однокоренные слова.
5. Выпишите из текста глаголы, определите их время, подберите к ним однокоренные будущего времени 2 л. ед. ч. Выделите окончания, объясните орфограмму.

Тренировочные упражнения.

1. К данным словам подберите синонимы. С двумя любыми словами составьте предложения.

Необычный, буря, авария, дорога, бояться, огромный, жестокий, медленный, покорный.

2. Определите слово по его лексическому значению.

Лицо, руководящее коллективным исполнением музыкально-го произведения или хором (*дирижёр*). Руководитель предприятия или учебного заведения (*директор*). Титул древнеегипетских царей (*фараон*). Опытный, бывалый, испытанный в боях воин (*ветеран*).

III. СИСТЕМАТИЗАЦИЯ И ОБОБЩЕНИЕ ИЗУЧЕННОГО

Работа с таблицей.

Заполните таблицу примерами, взяв их из стихотворения.

Глагол	Имя существительное	Местоимение	Союз	Предлог

Зацепилось облако за ветку,
а потом упало в озеро.
Нити дождь свои подставил ветру,
влагой остудил моё лицо.

Задание учащимся.

Из приведённого выше текста выпишите все словосочетания, определите в них главное и зависимое слова, смысловую и грамматическую связь, вид словосочетания по способу выражения главного слова.

IV. ДОМАШНЕЕ ЗАДАНИЕ

Написать, чего вы ждёте от уроков русского языка в 6 классе.

V. ИТОГ УРОКА

Задание учащимся.

Расскажите о своих впечатлениях об уроках русского языка в 5 классе.

УРОК № 70. II вариант

Тема. **24 мая — День славянской письменности**

Цель: познакомить учащихся со славянским праздником — Днём письменности; повторить и закрепить изученный материал; проверить умение использовать приобретённые знания; воспитывать любовь и уважение к русскому языку.

Ожидаемые результаты: учащиеся применяют полученные знания, различают звуки и буквы; знают звуковое значение букв русского алфавита; проявляют внимательность, наблюдательность.

Оборудование: русский алфавит, карточки с заданиями, буквы греческого алфавита; изображения братьев Кирилла и Мефодия.

Тип урока: систематизация и обобщение знаний (урок-праздник)

Ход урока

**I. МОТИВАЦИЯ УЧЕБНОЙ ДЕЯТЕЛЬНОСТИ ШКОЛЬНИКОВ.
ОБЪЯВЛЕНИЕ ТЕМЫ И ЦЕЛИ УРОКА** **Слово учителя.**

Долгими, извилистыми путями шло развитие письма: от рисунков предметов к буквам, уже ничего не имеющим общего с предметами и обозначающим лишь звуки речи.

Много интересного могла бы нам рассказать история наших букв: как они возникли, кем были изобретены, какой вид имели раньше и как постепенно приобретали привычный нам сегодня вид.

Сегодня мы заглянем на несколько веков назад и узнаем, как всё начиналось.

II. АКТУАЛИЗАЦИЯ ОПОРНЫХ ЗНАНИЙ **Проверка домашнего задания.****III. ОСНОВНОЕ СОДЕРЖАНИЕ РАБОТЫ** **Слово учителя.**

Значение письма в истории развития цивилизации трудно переоценить. В языке отражён весь мир, вся наша жизнь. Но искусством письма люди владели не всегда.

Сообщения учащихся.

1 ученик. Вначале появилось картинное письмо (изображение рисунками) — пиктография. Этим видом письма мы иногда пользуемся и сегодня. Так, на вывесках булочной изображён хлеб, овощного магазина — овощи и фрукты, часовой мастерской — часы, оптики — очки. До IX века у славян не было собственных букв. И потому не было письменности. Славяне не могли написать ни книг, ни даже писем друг другу.

Кому же принадлежит заслуга создания славянского книжного языка?

2 ученик. В IX веке в Византии в г. Солунь (ныне г. Салоники в Греции) жили братья Константин (при крещении получил имя Кирилл) и Мефодий. Это были мудрые, образованные люди, хорошо знавшие славянский язык. Они откликнулись на просьбу князя Ростислава прислать учителей, которые смогли бы рассказать славянам о святых христианских книгах.

3 ученик. И вот братья, приехав к славянам, создали славянскую азбуку, которую впоследствии назвали кириллицей. Братья приспособили греческий алфавит для звуков славянского языка. Так что наша азбука — «дочка» греческого алфавита. Многие буквы были взяты из греческого алфавита, поэтому и с виду похожи.

Сравните (таблица изображена на доске):

Греческие буквы	Славянские буквы
Αα	Аа
Ββ	Вв
Γγ	Гг
Κκ	Кк

4 ученик. Всего в славянском алфавите было 38 букв: 24 буквы подобны греческим, а 14 букв созданы по славянской речи. Славянский книжный язык получил распространение в качестве общего языка для многих славянских народов. Им пользовались южные славяне (болгары, сербы, хорваты), западные (чехи, словаки), восточные (русские, украинцы, белорусы).

5 ученик. В память о великом подвиге Кирилла и Мефодия 24 мая празднуется День славянской письменности. Особенно торжественно он отмечается в Болгарии. В этот день все жители выходят на улицы. Люди несут в руках огромные буквы. Несут портреты Кирилла и Мефодия, лозунги: «Наука — это солнце».

С 1994 г. в Украине 24 мая отмечается День славянской письменности и культуры. А 9 ноября отмечается День украинской письменности и языка.

Вопросы учащимся.

- Чем отличается азбука от алфавита?
- Кто создал славянскую книжную речь?
- Что старше: азбука или алфавит?
- Какая русская пословица близка по смыслу болгарской «Наука — это солнце»? («Ученье — свет, неученье — тьма».)

Слово учителя.

А готовы ли вы, ребята, отправиться на праздник Дня славянской письменности? Знаете ли вы буквы и звуки? Знаете ли в чём их отличие?

Праздник — это всегда подарки. Подарки к сегодняшнему празднику — это ваши правильные ответы. Готовы? Тогда начинаем!

Лингвистическая разминка.

1. Отгадайте загадки.

Буквы-значки, как бойцы на парад,
В строгом порядке построены в ряд,
Каждый в условленном месте стоит,
И называется всё...

Ответ: алфавит.

Из названий каких двух букв можно приготовить еду?

Ответ: ка-ша, у-ха.

Названия каких двух букв составляют эпоху?

Ответ: эр-а.

В состав каких слов входят названия нот?

Ответ: фа-соль, ми-ля, до-ля, соль.

2. Прочитайте ребусы.

(Ребусы записаны на доске.)

7я, 40а, 100л, 100н, 100г.

Ответ: семья, сорока, стол, стон, стог.

Игра «Одна буква, марш!»

(Можно объединить учащихся в команды с условием, кто быстрее выполнит задание.)

1. Из каждого слова выньте по одной букве, чтобы получилось новое слово.

Образец: горсть — гость.

Власть, краска, склон, полк, тепло, беда, экран.

2. Добавьте к каждому слову по букве, чтобы получилось новое слово.

Образец: роза — гроза.

Рубка (*трубка*), дар (*удар*), стол (*ствол*), клад (*склад*), лапа (*лампа*), шар (*шарф*), усы (*бусы*), укус (*уксус*).

3. Замените одну согласную букву другой, чтобы получилось новое слово.

Образец: ногти — когти.

Булка (*белка*), лапка (*шапка*), зубы (*губы*), киска (*миска*), галка (*палка*), орёл (*брёл*), норка (*корка*), клин (*блин*), тоска (*доска*).

Игра «Перевёртыши».

1. Прочитайте предложения. Как вы думаете, что это за предложения? Прочтите их справа налево.

(У учащихся на партах карточки с предложениями.)

- А роза упала на лапу Азора.
- Около Миши молоко.
- Аргентина манит негра.
- Рвал дед лавр.

2. Придумайте несколько предложений со словами-«перевёртышами».
3. Прочтите слово в обратном порядке, произнося звуки так, чтобы получилось новое слово.

Из слова лён — цифра (*ноль*); из слова лай — дерево (*ель*); из слова люк — большой кулёк (*куль*); из слова ток — домашнее животное (*кот*); из слова шёл — неправда (*ложь*).

Вопросы учащимся.

- Посмотрите ещё раз на наш алфавит: какие буквы в нём выполняют двойную роль? (Буквы *е, ё, ю, я, ь*.)
- Укажите двойную роль букв *е, ё, ю, я*.
- Какие две роли играет *ь*?

Игра «Кто больше?»

1. За заданное количество времени запишите как можно больше слов, в которых буквы *е, ё, ю, я* обозначают: I вариант — два звука; II вариант — один звук и мягкость предыдущего согласного.
2. Придумайте пары слов, различающиеся только наличием *ь*, но обозначающие совершенно разные предметы или действия.

Образец: ель — ел, конь — кон, быть — был, кровь — кров, мель — мел.

Задания учащимся.

1. В предложении двумя чертами подчеркните буквы *е, ё, ю, я*, обозначающие два звука, одной чертой — один звук.

Юра принёс друзьям рулет с яблоками и мёдом.

2. Перепишите с карточки в тетрадь слова, вставив, где нужно, *ь* и *ъ* разделительные знаки.

В..езд, сем..я, об..явление, друз..я, Тат..яна, об..яснение, вороб..и, лист..я, с..едобный, колос..я, необ..ятный, сер..ёзный, бар..ер, руж..ё, журчан..е.

Слово учителя с элементами беседы.

Вспомните выражение «Стоять фертом». Что это значит? Какая буква так называлась в славянской азбуке? Обратили ли вы внимание на то, что эта буква нам сегодня почти не встречалась? Действительно, буква *ѳ* встречается крайне редко, там где *о* встречается 90 раз, *ѳ* встретится всего два. Но тем не менее у неё своя роль. Это буква-переводчица. Без неё не обойтись, когда пишем слова иностранного происхождения: кофе, фонарь, лифт, фамилия, финиш.

Игра «Кто больше?»

Запишите как можно больше слов, начинающихся на букву *ѳ*.

(Можно соревноваться по рядам или по группам.)

Слово учителя.

Есть в нашем алфавите очень скромные буквы. Почему скромные? Послушайте стихотворение об одной из них:

«Ы» на вид весьма сурова,
Но характером скромна:
Никогда в начале слова
Не становится она.
Но не ты, не мы, не вы
Не обходимся без «Ы».

(С. Михалков)

Игра «Кто больше?»

Подберите как можно больше существительных единственного числа, включающих букву *ы*.

Слово учителя с элементами беседы.

Знание алфавита понадобится нам прежде всего при работе с разными словарями.

— С какими словарями вы познакомились в этом учебном году?

Наш праздник подходит к концу. У каждого из вас может быть любимая буква, однако, как мы убедились сегодня, все буквы важны и нужны.

Творческая работа.

Выберите любую букву нашего алфавита и напишите ей небольшое письмо-благодарность за то, что эта буква есть.

IV. ДОМАШНЕЕ ЗАДАНИЕ

Повторить изученный материал.

V. ИТОГ УРОКА

Зачитывание творческих работ нескольких учеников.

Вопрос учащимся.

— Как возник праздник — День славянской письменности?

ТЕКСТЫ ДЛЯ КОНТРОЛЬНОГО АУДИРОВАНИЯ

ЗЕМЛЯ ДО НАЧАЛА ВРЕМЁН

Каждому из нас когда-нибудь говорили: «Это было очень давно, когда тебя ещё не было на свете». Все мы знаем, что мир существовал и до того, как мы родились. И до нас светило солнце и пели птицы. До нас жили люди, и среди них — наши родители, бабушки и дедушки, а ещё раньше — дедушки наших дедушек, бабушки наших бабушек и так без конца.

А ведь когда-то не было ни нашей планеты, ни Солнца. Не было даже времени. Так что же было тогда, когда ничего не было? Люди придумали много ответов на этот вопрос, но главных из них два.

Одни считают, что нашу планету создала высшая сила — Бог. Таких людей называют верующими. Учёные, которые изучают космос, — астрономы, настаивают на том, что 20 миллиардов лет назад во Вселенной, то есть в космосе, случился взрыв невиданной силы.

После этого «Большого взрыва» из разных кусочков плотно-го вещества и огненной газовой пыли, которые носились в пустоте и постепенно притягивались друг к другу, слепились большие шары. Самые крупные из них получились из огненных газов. Они стали звёздами. Другие, размером поменьше, склеились из плотного вещества. Они стали планетами.

Планеты начали притягиваться к звёздам, а звёзды постепенно стали собираться в группы, похожие на огромные гроздья. Так образовались галактики.

Во Вселенной существуют миллионы миллионов галактик. В нашей родной Галактике, в Млечном Пути, насчитывается 100 миллиардов звёзд, и каждая из них — солнце! Многие из этих солнц имеют свои планеты.

Наше Солнце — это только одна из звёзд Млечного Пути. Солнце силой притяжения удерживает в своём семействе девять планет. Это «солнечное» семейство принято называть Солнечной системой. Третья по счёту планета в Солнечной системе — Земля.

Земля образовалась четыре с половиной миллиарда лет назад. Наша Земля — единственная планета Солнечной системы, где зародилась жизнь. Случилось это четыре миллиарда лет назад.

(291 сл.)

*(Из книги «История человечества.
Начало всех начал»)*

Вопросы к тексту

1. Какие учёные изучают космос?
А Физики;
✓ Б астрономы;
В геологи.
2. Какие небесные тела сформировались из огненных газов?
✓ А Звёзды;
Б планеты;
✓ В метеориты.
3. Как называется наша Галактика?
А Туманность Андромеды;
Б Большая Медведица;
✓ В Млечный Путь.
4. Сколько планет в Солнечной системе?
А Восемь;
✓ Б девять;
В десять.
5. Какая по счёту планета от Солнца наша Земля?
✓ А Третья;
Б четвёртая;
В седьмая.
6. Когда образовалась планета Земля?
А Два с половиной миллиарда лет назад;
Б три с половиной миллиарда лет назад;
✓ В четыре с половиной миллиарда лет назад.

СОБИРАТЕЛЬ СЛОВ

Владимир Иванович Даль родился в 1801 году на юге России, в «Луганском заводе».

Даль сначала был моряком, потом военным врачом, долгие годы служил в разных учреждениях, писал повести, рассказы и сказки, составлял учебники и книжки для детей. Но главным делом своей жизни он считал изучение языка русского народа.

Александр Сергеевич Пушкин подарил Далю свою знаменитую «Сказку о рыбаке и рыбке» с надписью: «Сказочнику Казаку Луганскому — сказочник Александр Пушкин». Пушкин умер на руках у Даля. Перед смертью Пушкин подарил ему свой старинный перстень в память того, что оба они любили русский народ и его великий, богатый, живой язык. Ещё при первых встречах Пушкин говорил молодому Далю: «А что за роскошь, что за смысл, какой толк в каждой поговорке нашей! Что за золото! А не даётся в руки, нет...»

Чтобы это «золото» русского языка — поговорки, пословицы, загадки — «далось всем в руки», надо было его собрать. И Даль всю свою жизнь отдал этому делу. Он стал собирателем слов.

А сколько же слов у человека?

У маленького ребёнка слова наперечёт. Когда он подрастёт — у него их десятки, потом сотни, потом тысячи. Чем больше слов знает человек, тем легче ему выразить свои мысли и чувства. Иному школьнику, если попросить его записать все слова, которыми он пользуется, понадобится одна тоненькая тетрадка. А вот словарь всех слов, которые употреблял Пушкин в своих сочинениях, — это четыре толстых тома. В этом словаре много тысяч слов.

А у народа слов ещё больше.

Нам в наследство от Даля остался его «Словарь живого великорусского языка». Пятьдесят лет Даль собирал, составлял, издавал, улучшал и дополнял свой «Словарь». Начал он эту работу юношей, а закончил стариком.

Он записывал не одни только названия предметов, а подхватывал на лету меткие народные словечки, пословицы, поговорки, прибаутки, скороговорки.

(280 сл.)

(По И. Халтурину)

Вопросы к тексту

1. Что Даль считал главным делом своей жизни?
 - А Составление учебников;
 - ✓ Б изучение языка русского народа;
 - В морскую службу.
2. Что Пушкин подарил Далю перед смертью?
 - ✓ А Старинный перстень;
 - Б редкую книгу;
 - В свои дневники.
3. Что Пушкин называл «золотом» русского языка?
 - А Народные сказки;
 - Б народные песни;
 - ✓ В поговорки.
4. Какова величина словаря Пушкина?
 - А Один толстый том;
 - Б два толстых тома;
 - ✓ В четыре толстых тома.
5. Сколько лет Даль трудился над составлением «Словаря»?
 - ✓ А Пятьдесят;
 - Б тридцать;
 - В десять.

6. В чём особенность толкового словаря Владимира Даля?
А Этот словарь рукописный;
✓ Б в словаре есть пословицы, прибаутки, меткие словечки;
В словарь пополняют наследники В. Даля.

Приложение 2

ТЕКСТЫ ДЛЯ КОНТРОЛЬНОГО ЧТЕНИЯ МОЛЧА

СКРИПКА ДЬЯВОЛА

Фиакр нырнул из одной улочки в другую. Возница боялся задавать вопросы. С час назад он спросил, куда везти.

— Куда хочешь...

— Но Вена велика, сударь.

— Я всё сказал.

Увидев несколько золотых монет, упавших рядом с ним на сиденье, возница ошалел и тихонько тронул лошадей: «Ну и дела...».

Колеса застучали по мосту. Весенний Дунай раздался и помутнел. Проехали пристань, шумную толкучку возле оперы. Ездок не обращал на окружающее ни малейшего внимания.

Начинало смеркаться.

— Останови!

Лошади замерли. Откуда-то доносились слабые звуки скрипки. Нервно сжав руки, сидевший сзади прислушался. Потом соскочил на землю.

— Подождёшь меня здесь.

Он шагал мрачным лабиринтом домишек и думал, уж не почудилось ли ему. Да нет! Вот же, здесь!

Полутёмный двор вывел на небольшую пустынную площадь. На брусчатке стоял босоногий мальчишка лет девяти. Скрипка, казавшаяся в детских руках огромной, стонала жалобно и протяжно.

В шапке, лежавшей на камнях, не было ни одной монеты.

— Давно ты стоишь здесь, бамбино?

— Да, сударь.

— Сейчас будет дождь, а улова, я смотрю, пока нет.

— Но я не могу вернуться. Мама больная, а нам нечего есть.

— Дай-ка!

Он взял скрипку, чуть тронул смычком струны, сделал два-три слабых щипка. Потом, выставив вперед правую ногу, тряхнул длинной чёрной гривой и резко взмахнул рукой.

Мальчишка вздрогнул от неожиданных, удивительных по красоте и силе звуков. Он никогда бы не поверил, что его скрипка на такое способна. Мелодия резала воздух. Дома точно расступились. С разных сторон открывались окна.

Вокруг собралась толпа, в шапку стали падать монеты и бумажки.

— Это фантастика,— переговаривались подошедшие.— Волынка для сельской свадьбы, но какие звуки!

— Он, точно он. На такое не способен никто в мире. Только послушай, как плачет в его руках эта жалкая деревяшка!

Худое лицо игравшего побледнело. На фоне впалых щёк волосы казались неестественно чёрными. Люди вокруг давили, сжимались тесным кольцом.

Неожиданно скрипка смолкла. Человек вытер лоб и протянул мальчику скрипку.

— Возьми. Твоей матери мы, кажется, немного помогли.

Растерянный ребёнок смотрел то на скрипку, то на заваленную деньгами шапку и боялся пошевелиться.

— Что же это? — бормотал мальчик.— Неужели всё мне?

— Бери, бери. Такое случается раз в жизни,— потрепал его по плечу какой-то старик.

— Но кто это, за кого благодарить Господа?

— Ты не знаешь его? Запомни: на твоей скрипке играл сам Паганини...

(356 сл.)

(По А. Романову)

Вопросы к тексту

1. В каком городе происходят события?
 - А В Берлине;
 - ✓ Б в Вене;
 - В в Амстердаме.
2. Почему ездок потребовал остановить фиакр?
 - ✓ А Он услышал звуки скрипки;
 - Б устал от быстрой езды;
 - В хотел рассмотреть красивое здание.
3. Почему мальчик со скрипкой не уходил, несмотря на непогоду?
 - А Ему некуда было идти;
 - Б он любил дождь;

- ✓ В он не мог вернуться к больной матери без денег.
- 4. Что заставило мальчика вздрогнуть, когда незнакомец заиграл?
 - ✓ А Неожиданные, удивительные по красоте и силе звуки;
 - Б незнакомец играл слишком громко;
 - В скрипка издавала резкие, неприятные звуки.
- 5. Кто заставил плакать скрипку мальчика?
 - А Неизвестный музыкант;
 - ✓ Б великий Паганини;
 - В случайный прохожий.
- 6. Определите стиль текста.
 - А Разговорный;
 - Б научно-популярный;
 - ✓ В художественный.

БЕЛАЯ ШУБКА

В ту зиму снег ещё не выпадал. Реки и озёра давно льдом покрылись, а снега всё нет и нет.

Зимний лес без снега казался хмурым. Все листья с деревьев давно опали, перелётные птицы улетели на юг, только холодный ветер посвистывает среди голых обледенелых сучьев.

Шёл я как-то с ребятами по лесу, возвращались мы из соседней деревни. Вышли на лесную поляну. Вдруг видим — посреди поляны над большим кустом вороны кружат. Каркают, летают вокруг него. Наверное, думаю, они там какую-то еду себе нашли.

Стали ближе подходить. Заметили нас вороны — в сторону отлетели, по деревьям расселись.

Подшли мы к кусту, смотрим — что-то под ним белеет.

Раздвинул я ветки, гляжу — заяц, белый-белый, как снег, забился под самый куст, прижался к земле, лежит не шевелясь. Кругом всё серое — и земля, и опавшие листья, а заяц среди них так и белеет.

Вот почему он воронам на глаза попался — оделся в белую шубку, а снега-то нет, значит, и спрятаться ему, белому, нигде. Дайка попробуем его живьём поймать!

Просунул я руку под ветки, тихонько, осторожно, да сразу цап его за уши — и вытащил из-под куста!

Бьётся заяц в руках, вырваться хочет. Только смотрим — одна ножка у него как-то странно болтается. Тронули её, а она переломана! Значит, сильно его вороны потрепали. Не приди мы вовремя, пожалуй, и совсем бы забили.

Принёс я зайца домой. Папа достал из аптечки бинт, вату, забинтовали мы зайцу сломанную ножку и посадили в ящик. Мама положила туда сена, моркови, мисочку с водой поставила. Так у нас зайка и остался жить. Целый месяц прожил. Ножка у него совсем срослась, он даже из ящика выскакивать начал и меня вовсе не боялся. Выскочит, побегает по комнате, а как найдёт ко мне кто-нибудь из ребят, под кровать спрячется.

Пока заяц у нас дома жил, и снег выпал, белый, пушистый, как зайкина шубка. В нём зайцу легко спрятаться.

— Ну, теперь можно его и обратно в лес выпустить, — сказал нам однажды папа.

Так мы и сделали — отнесли зайца в ближайший лесок, попрощались с ним да и выпустили на волю.

Утро было тихое, накануне ночью насыпало много снега. Лес сделался белый, мохнатый.

В один миг наш зайка в заснеженных кустах исчез.

Вот когда ему белая шубка пригодилась!

(356 сл.)

(Г. Скребицкий)

Вопросы к тексту

1. Что насторожило ребят на лесной поляне?
 - ✓ А Вороны, кружащие над большим кустом;
 - Б какие-то пронзительные звуки;
 - В яркая вспышка света.
2. Почему вороны заметили зайца?
 - А Он бежал по открытой местности;
 - ✓ Б его белая шубка выделялась на фоне серой земли;
 - В заяц разорил воронье гнездо.
3. Почему заяц не мог убежать от ворон?
 - А Птиц было слишком много;
 - Б заяц выбился из сил;
 - ✓ В у него была переломана ножка.
4. Как долго заяц жил в доме своих спасителей?
 - А Неделю;
 - ✓ Б месяц;
 - В всю зиму.
5. Почему зайца выпустили в лес, когда зажила ножка?
 - ✓ А Выпал снег;
 - Б заяц скучал по лесу;
 - В заяц стал портить мебель в доме.

6. Определите стиль текста.
- А Разговорный;
 - Б научно-популярный;
 - ✓ В художественный.

Приложение 3

ТЕКСТЫ ДЛЯ КОНТРОЛЬНОГО
ЗРИТЕЛЬНО-СЛУХОВОГО ДИКТАНТА

О РУССКОМ ЯЗЫКЕ

Все мы помним тургеневские слова о русском языке, слова сыновней любви и восхищения. Для нас русский язык — это язык Пушкина и Толстого, Достоевского и Тургенева, Чехова и Горького, на котором создана великая литература, пользующаяся заслуженной славой и признанием всего человечества.

Мы помним, что дневник Тараса Шевченко написан по-русски. Иван Франко и Леся Украинка видели в русском языке огромную духовную силу.

(60 сл.)

(По О. Гончару)

КАК ЦВЕТЁТ БРУСНИКА

Все знают, как красиво и заманчиво выглядят осенью из тёмной глянцевиной зелени яркие кисточки брусники, но мало кто замечал, как цветёт этот вечнозелёный кустарничек.

Нужно сорвать несколько веточек, а лучше опуститься на колени и разглядеть.

Вот почти белые, но всё же розовые колокольчики собрались в поникшую кисть на кончике тёмно-зелёной ветки. Каждый колокольчик не больше спичечной головки, а как пахнет!

(60 сл.)

(По В. Солоухину)

ОЗЕРО

Сквозь деревья сверкнула вода, и вскоре дорожка привела к большому озеру. Озеро было без берегов. Шла сочная трава лесной поляны, и вдруг на уровне травы началась вода. Как будто лужу налило дождём. Казалось, что под водой тоже продолжается трава. Но сквозь желтоватую воду проглядывало плотное песчаное дно,

и чем больше уходило оно в глубину, тем чернее становилась озёрная вода.

(59 сл.)

(По В. Солоухину)

ВЕЧЕРНЯЯ РЕКА

Три часа не спеша мы плыли по вечерней реке. Две стены чёрного леса, а между ними — полоса чёрного неба вверху и звёзды, повторённые водой, внизу. На повороте у камышей бобр ударил хвостом так близко, что окатил нас брызгами. В глубине леса ревел олень. На берегу, как залётные пули, прошивали кроны дубов и тяжело падали в темноту жёлуди.

(57 сл.)

(По В. Пескову)

Приложение 4

ТЕКСТЫ ДЛЯ КОНТРОЛЬНЫХ УСТНЫХ И ПИСЬМЕННЫХ ИЗЛОЖЕНИЙ

ДОМАШНЯЯ БИБЛИОТЕКА

Ровные ряды книг за стеклом вызывают у меня двойственное чувство. Книги словно дополнение к мебели.

Совсем другой вид у библиотеки, которой пользуются. И не важно, кто ты — академик или плотник. Книги тогда рабочий инструмент, ладно пригнанный к руке. Рядом с толстым фолиантом с золотым тиснением притулилась брошюрка. Оба издания на одну тему, и потому стоят вместе. У одной книжки давно оторвался корешок — каждый день открывают. Другая вся топорщится закладками. Третья, раскрытая, аккуратно положена рядом с креслом.

(76 сл.)

(По Л. Круглову)

ПРОЗВИЩЕ ИЛИ ПРОЗВАНЬЕ?

В классе у многих, кроме имён и фамилий, есть ещё и прозвища. Откуда они берутся? Хорошо это или плохо — давать прозвища?

Заглянем в «Толковый словарь» Владимира Даля: «Прозвать — дать кличку, добавочную к имени, прозвание или прозвище... Прозванья родом ведутся, а прозвище народ даёт». Прозванье — это

фамилия, она принадлежит семье, а прозвище даётся одному человеку.

Перелистаем «Записки охотника» Тургенева. Какое разнообразие прозвищ: Хорь, Сучок, Бирюк, Дикий Барин, Обалдуй! Впоследствии они могли стать основой для фамилии.

(74 сл.)

(По Е. Дунаевой)

РЕЧКА МОЕГО ДЕТСТВА

Мать говорит, что в год, когда я родился, заросли ольхи и черёмухи подходили с реки к нашему дому, хотя дом был от воды почти в километре. В зарослях по ночам громко пели соловьи.

Я соловьёв возле дома уже не помню. Но дорожки к реке в зарослях ивняка в памяти сохранились. Лет в пять, замирая от страха, я осилил такую дорожку. И с того лета речка стала для меня самым желанным местом.

(71 сл.)

(По В. Пескову)

БЕЛЫЙ ГУСЬ

Если бы птицам присваивали воинские чины, то этому гусю следовало бы дать адмирала. Всё у него было адмиральское: и выправка, и тон, каким он разговаривал с прочими деревенскими гусями.

Ходил он важно, обдумывая каждый свой шаг. Прежде чем переставить лапу, гусь поднимал её к белоснежному кителю, собирал перепонки, подобно тому как складывают веер, и, подержав так некоторое время, неторопливо опускал лапу в грязь.

Он всегда высоко и неподвижно держал длинную шею, будто нёс на голове стакан воды.

(77 сл.)

(По Е. Носову)

1. Російська мова. Програма для 5–9 класів загальноосвітніх навчальних закладів з українською мовою навчання / Н. Ф. Баландіна, К. В. Дегтярьова, С. О. Лебеденко.— Чернівці: Видавничий дім «Букрек», 2005.
2. *Баландина Н. Ф.* Русский язык: 5 кл.: Учеб. для общеобразоват. учеб. заведений с укр. яз. обучения / Н. Ф. Баландина, К. В. Дегтярёва, С. А. Лебеденко; Под ред. Н. Ф. Баландиной.— К.: Знання України, 2005
3. *Пашковская Н. А.* Русский язык: Учеб. для учащихся 5 кл. общеобразоват. учеб. заведений с укр. яз. обучения / Н. А. Пашковская, И. Ф. Гудзик, В. А. Корсаков.— К.: Освіта, 2005.
4. *Александрова З. Е.* Словарь синонимов русского языка.— М.: Рус. яз.— Медиа.
5. *Ахманова О. С.* Словарь омонимов русского языка.— М.: Сов. энциклопедия.
6. *Барашков В. А* как у вас говорят? Книга для учащихся.— М.: Просвещение.
7. *Белецкая Т. Н.* Новый сборник диктантов по русскому языку. 5–11 классы.— Харьков: Веста.
8. *Говердовская И. Б.* Русский язык. 5 класс: Вставь букву.— Х.: Веста: Издательство «Ранок».
9. *Говердовская И. Б.* Русский язык. 5 класс: Подбери слово. Поставь знаки препинания.— Х.: Веста: Издательство «Ранок».
10. *Голанова Е. И.* Как возникают названия.— М.: Просвещение.
11. *Григорян Л. Т.* Язык мой — друг мой: Материалы для внеклас. работы по рус. яз.: Пособие для учителя. — М.: Просвещение.
12. *Даль В. И.* Толковый словарь живого великорусского языка.— М.: Русский язык.
13. *Зима Е. В.* Русский язык. 5–7 классы: Краткий справочник.— Харьков: Издательство «Ранок».
14. *Зима Е. В.* Слитно, раздельно или через дефис? — Харьков: Издательство «Ранок».
15. *Кривин Ф.* Принцесса грамматика или Потомки древнего глагола.— Ужгород: Карпати.
16. *Львов В. В.* Обучение нормам произношения и ударения в средней школе: 5—9 кл.: Кн. для учителя. — М.: Просвещение.

17. *Львов М. Р.* Школьный словарь антонимов русского языка.— М.: Просвещение.
18. *Михайловская Н. Г.* Путь к русскому слову. — М.: Наука.
19. Неделя русского языка и литературы в школе. 5–11 классы / *Ж. В. Пилипенко, А. Д. Донина, А. А. Макаренко, А. В. Новик.*— Х.: Веста: Издательство «Ранок».
20. *Никитина Е. И.* Русская речь: Пособие по развитию связной речи: 5–7 кл. — М.: Просвещение.
21. *Палатовская Е. В.* Школьный орфографический словарь.— Харьков: Веста: Издательство «Ранок».
22. *Панов М. В.* Занимательная орфография. — М.: Просвещение.
23. *Пилипенко Ж. В.* Русский язык. 5 класс: Экспресс-контроль.— Харьков: Издательство «Ранок».
24. Развитие речи: теория и практика обучения: 5–7 кл.: Кн. для учителя/ *В. И. Капинос, Н. Н. Сергеева, М. С. Соловейчик.*— М.: Просвещение.
25. *Розенталь Д. Э.* А как лучше сказать?: Кн. для учащихся.— М.: Просвещение.
26. Русская речь. 5 класс: Комплект по развитию речи. / *Е. И. Быкова, Л. В. Давидюк, Ж. А. Кошкина, В. И. Стативка.*— Харьков: Веста.
27. Русский язык. 5–6 классы. Развитие ситуативной речи: Учебное пособие / *Н. Ф. Баландина, К. В. Дегтярева, Л. М. Корнева, Н. В. Котух, С. А. Лебеденко / Под ред. Н. Ф. Баландиной.*— Харьков: Веста: Издательство «Ранок».
28. Русский язык. Все виды изложений. 5–9 классы/ *Л. Д. Донина, Л. В. Новик.*— Харьков: Издательство «Ранок».
29. Словарь пословиц, поговорок и крылатых выражений.— М.: Эксмо.
30. *Смирнова Т. Н.* Русский язык: Комплексный справочник / *Т. Н. Смирнова, Л. А. Шевелева.*— Харьков: Издательство «Ранок».
31. *Тельпуховская Ю. Н.* Русский язык в определениях, таблицах и схемах: Справочное пособие для учащихся 5–11 классов.— 6-е изд., доп.— Харьков: Веста: Издательство «Ранок».
32. *Тельпуховская Ю. Н.* Русский язык. 5 класс: Комплексная тетрадь для контроля знаний (для школ с украинским языком обучения).— Харьков: Издательство «Ранок».
33. *Ушаков Д. Н.* Большой толковый словарь современного русского языка.— М.: Альта-принт.

34. Фразеологический словарь русского языка.— М.: Русский язык.
35. *Шанский Н. М.* В мире слов.— М.: Просвещение.
36. *Шевелев В. М.* Русская орфография: Учебное пособие.— Харьков: Веста: Издательство «Ранок».
37. Шкільний російсько-український, українсько-російський словник / Упоряд. Г. В. Доніна, В. Ф. Жовтобрюх.— Х.: Веста: Видавництво «Ранок».
38. Энциклопедия афоризмов: Россыпи мыслей.— М.: Изд-во АСТ.

СОДЕРЖАНИЕ

Предисловие		3
Урок № 1	Русский язык — государственный язык России и национальный язык русского народа. Место русского языка среди других языков в Украине	4
Урок № 2	Повторение изученного в начальной школе. Звуки и буквы. Значимые части слова; однокоренные слова. Орфограмма. Проверяемые и непроверяемые гласные и согласные в корнях слов	6
Урок № 3	Повторение изученного в начальной школе. Части речи: основные способы их распознавания	9
Урок № 4	Речевая деятельность. Общее представление об общении и речи, об адресате речи. Формы речи. Основные правила общения	11
Урок № 5	Понятие о фонетике. Образование звуков речи. Гласные и согласные звуки	14
Урок № 6	Звуки речи и буквы. Двойная роль <i>ь</i> . Разделительный <i>ъ</i> . Двойная роль букв <i>е, ё, ю, я</i>	19
Урок № 7	Алфавит. Сопоставление русского и украинского алфавитов	21
Урок № 8	Речевая деятельность. Стили речи	24
Урок № 9	Понятие слога. Деление слова на слоги (с опорой на украинский язык). Правила переноса	28
Урок № 10	Ударение. Ударные и безударные слоги. Смыслоразличительная роль ударения. Особенности ударения слов, близких по звучанию к украинским	31
Урок № 11	Контрольная работа. «Фонетика. Графика»	36
Урок № 12	Гласные звуки, их произношение и обозначение на письме. Ознакомление с орфоэпическим словарём. Сильная и слабая позиция гласных звуков. Особенности произношения безударных гласных после твёрдых и мягких согласных	39
Урок № 13	Написание гласных, проверяемых и непроверяемых ударением. Ознакомление с орфографическим словарём	42
Урок № 14	Согласные звуки, их произношение и обозначение на письме. Звуковое значение буквы <i>г</i>	45
Урок № 15	Твёрдые и мягкие согласные (в сопоставлении с украинским языком). Обозначение на письме мягкости согласных. Смягчение твёрдых согласных мягкими	48
Урок № 16	Речевая деятельность. Типы речи	51
Урок № 17	Произношение и написание сочетаний <i>ня, мя, вя, нё, мё, бё</i> в сопоставлении с сочетаниями, содержащими звук [й]: <i>пья, мья, бья</i> и т. д.	55

Урок № 18	Согласные звонкие и глухие (парные и непарные). Звонкие и глухие согласные в сильных и слабых позициях58
Урок № 19	Оглушение звонких согласных и озвончение глухих (продолжение темы). Произношение и написание сочетаний <i>стн</i> — [сн], <i>стл</i> — [сл], <i>здн</i> — [зн] и др.61
Урок № 20	Речевая деятельность. Текст и его признаки. Тема и основная мысль текста. Изложение текста художественного стиля.....64
Урок № 21	Буквы <i>а, у</i> после всегда мягких [ч'], [ш']; буква <i>и</i> после всегда твёрдых [ж], [ш]. Гласные <i>о, е, ё</i> после шипящих.....68
Урок № 22	Произношение <i>чт</i> — [шт] и [ч'т], <i>чн</i> — [шн] и [ч'н]. Гласные <i>и, ы, е</i> после <i>ц</i>71
Урок № 23	Произношение и написание <i>-ого</i> — -о[ва], <i>-его</i> — -е[ва]. Правила употребления <i>ь</i> и <i>ъ</i>74
Урок № 24	Повторение и обобщение по теме «Фонетика. Графика. Орфоэпия. Орфография».....77
Урок № 25	Контрольная работа. «Фонетика. Графика. Орфоэпия. Орфография». Чтение молча текста художественного стиля....80
Урок № 26	Слово — основная единица языка. Лексическое значение слова. Ознакомление с толковым словарём.....87
Урок № 27	Однозначные и многозначные слова.....90
Урок № 28	Прямое и переносное значение слова.....94
Урок № 29	Синонимы. Знакомство со словарём синонимов.....96
Урок № 30	Антонимы. Знакомство со словарём антонимов.....100
Урок № 31	Омонимы и употребление их в речи. Знакомство со словарём омонимов. Омонимы и паронимы.....102
Урок № 32	I вариант Тематические группы слов. Отношения включения.....106
II вариант	Повторение изученного по теме «Лексика».....109
Урок № 33	Контрольная работа. «Лексикология».....114
Урок № 34	Значимые части слова — морфемы. Однокоренные слова.....116
Урок № 35	Правила переноса частей слов (повторение с углублением)...119
Урок № 36	Общее понятие о частях речи. Самостоятельные и служебные части речи.....122
Урок № 37	Имя существительное. Значение существительных. Изменение существительных по числам и падежам.....125
Урок № 38	Существительные, род которых в русском и украинском языках не совпадает.....128
Урок № 39	Существительные в именительном падеже со значением обращения. Знаки препинания в предложениях с обращением.....130
Урок № 40	Дательный падеж единственного числа со значением адресата.....133

Урок № 41	Предложный падеж единственного числа со значением места	136
Урок № 42	Имя прилагательное. Значение прилагательных.....	138
Урок № 43	Изменение прилагательных по родам, числам, падежам (в сочетании с существительными)	141
Урок № 44	Прилагательные в именительном падеже единственного и множественного числа.....	145
Урок № 45	Произношение и написание прилагательных на <i>-ого, -его</i> (повторение и углубление).....	148
Урок № 46	Понятие о местоимении. Отдельные личные местоимения, формы которых не совпадают с украинским языком.....	150
Урок № 47	Формы притяжательных местоимений: <i>мой, твой, его, её</i> (укр. <i>мій, твій, його, її</i>). Указательные местоимения: <i>этот, эта, это</i> (укр. <i>цей, ця, це</i>).....	153
Урок № 48	Контрольная работа. «Состав слова. Имя существительное. Имя прилагательное. Местоимение»	156
Урок № 49	Глагол. Значение глагола. Неопределённая форма глагола.....	158
Урок № 50	Форма прошедшего времени. Ударение некоторых глаголов в прошедшем времени.....	160
Урок № 51	Глаголы настоящего времени во 2-ом лице единственного числа	164
Урок № 52	Глаголы настоящего и будущего времени в 3-м лице. Произношение глаголов 3-го лица множественного числа. Произношение <i>-ться, -тся</i> в глаголах.....	167
Урок № 53	Общее понятие о наречии. Ударение некоторых наречий	170
Урок № 54	Общее понятие о предлогах. Предлоги с пространственным, временным и объектным значением.....	173
Урок № 55	Общее понятие о союзах. Союзы <i>и, а, но</i>	176
Урок № 56	Частица <i>не</i>	180
Урок № 57	Повторение и обобщение по теме «Морфология». Подготовка к контрольной работе.....	182
Урок № 58	Контрольная работа. «Глагол. Наречие. Служебные части речи». Контрольное аудирование.....	185
Урок № 59	Словосочетания. Наблюдение за сочетанием слов в предложении. Выделение главного и зависимого слова. Смысловый вопрос к зависимому слову	191
Урок № 60	Понятие о предложении. Грамматическая основа предложения	194
Урок № 61	Простые и сложные предложения. Значение и интонация сложного предложения	197
Урок № 62	Наблюдение за ролью второстепенных членов предложения	200

Урок № 63	Типы предложений по цели высказывания. Восклицательные предложения. Вопросительные предложения с частицей <i>ли</i> . Знаки препинания в конце предложения. Логическое ударение	203
Урок № 64	Предложения с однородными членами, соединёнными союзами и без союзов. Интонация перечисления	207
Урок № 65		
I вариант	Запятая при однородных членах предложения, не соединённых союзами, с одиночными союзами <i>и (за)</i> и повторяющимися союзами <i>и (да)</i> . Запятая перед союзами <i>а, но</i>	210
II вариант	Повторение изученного по теме «Синтаксис»	213
Урок № 66	Контрольная работа. «Синтаксис»	218
Урок № 67	Речевая деятельность. Изложение текста художественного стиля, содержащего описание	220
Урок № 68	Речевая деятельность. Диалог и монолог	224
Урок № 69	Речевая деятельность. Этикетный диалог	228
Урок № 70		
I вариант	Повторение	230
II вариант	24 мая — День славянской письменности	233
Приложение 1	Тексты для контрольного аудирования	239
Приложение 2	Тексты для контрольного чтения молча	242
Приложение 3	Тексты для контрольного зрительно-слухового диктанта	246
Приложение 4	Тексты для контрольных устных и письменных изложений	247
Литература	249

Навчально-методичне видання
Серія «Новий майстер-клас»

КРАВЧЕНКО Неля Михайлівна

РОСІЙСЬКА МОВА

5 клас

Плани-конспекти для шкіл з українською мовою навчання
(російською мовою)

Редактор *І. В. Копитіна*
Технічний редактор *М. С. Жубр*
Коректор *М. М. Бірченко*

Код Ф14425Р. Підписано до друку 25.06.2011. Формат 60×90/16.
Гарнітура Шкільна. Друк офсетний. Папір газетний. Ум. друк. арк. 16,0.

ТОВ Видавництво «Ранок». Свідоцтво ДК № 3322 від 26.11.2008.
61071 Харків, вул. Кібальчича, 27, к. 135.

Адреса редакції: 61145 Харків, вул. Космічна, 21а.
Тел. (057) 719-48-65, тел./факс (057) 719-58-67.

Для листів: 61045 Харків, а/с 3355. Е-mail: office@ranok.com.ua

З питань реалізації звертатися за тел.: у Харкові – (057) 712-91-44, 712-90-87;
Києві – (044) 599-14-53, 377-73-23; Білій Церкві – (04563) 6-90-92;
Вінниці – (0432) 55-61-10, 27-70-08; Дніпропетровську – (056) 785-01-74;
Донецьку – (062) 261-73-17; Житомирі – (0412) 41-27-95, 44-81-82;
Івано-Франківську – (0342) 72-41-54; Кривому Розі – (056) 401-27-11;
Луганську – (0642) 53-34-51; Львові – (032) 244-14-36; Миколаєві – (0512) 37-85-87;
Одесі – (048) 737-46-54; Сімферополі – (0652) 54-21-38; Тернополі – (0352) 51-28-27;
Хмельницькому – (0382) 70-63-16; Черкасах – (0472) 51-22-51, 36-72-14;
Чернигові – (0462) 62-27-43.

Е-mail: commerce@ranok.com.ua.

«Книга поштою»: 61045 Харків, а/с 3355. Тел. (057) 717-74-55, (067) 546-53-73.

Е-mail: pochta@ranok.com.ua.

www.ranok.com.ua

«НОВЫЙ МАСТЕР-КЛАСС» сделает ваш урок увлекательным!

ПОСОБИЕ ПОМОЖЕТ УЧИТЕЛЮ РУССКОГО ЯЗЫКА:

- ◆ обогатить собственный опыт;
- ◆ разнообразить учебную деятельность учащихся;
- ◆ развивать воображение и творческие способности пятиклассников;
- ◆ воспитывать у школьников чувство прекрасного;
- ◆ прививать любовь к русскому языку;
- ◆ реализовать принципы развивающего и личностно-ориентированного обучения;
- ◆ осуществлять объективное оценивание знаний учащихся

Создано учителями для учителей!

ISBN 978-617-540-399-0



9 786175 403990

ИЗДАТЕЛЬСТВО
РАНОК
www.ranok.com.ua

Учебно-методическая литература издательства «РАНОК»

ВСЕ КНИГИ ЗДЕСЬ!

🛒 КУПИТЬ: WWW.RANOK.COM.UA

📄 ЗАГРУЗИТЬ: WWW.E-RANOK.COM.UA

📧 ЗАКАЗАТЬ: pochta@ranok.com.ua

бесплатный каталог изданий: (057) 717-74-55